

Projekt **Gager Wohnbebauung**

Bauherr **Gemeinde Mönchgut**

Planinhalt **Anschlussdetail Traufe**

Planverfasser

SIGMA PLAN

INTERDISZIPLINÄRE BAUPLANUNG WEIMAR GMBH
 AM KIRSCHBERG 33 99423 WEIMAR TEL: (03643)860 00 FAX: (03643)8600 86
 MAIL: info@sigmaplan-weimar.de INTERNET: www.sigmaplan.de



Datum **27.02.2026**

Gezeichnet **Junghans**

Geprüft **Orlamünder**

Masstab: **1 : 10**

Projektnummer

1870

Plannummer

1870-ARC-5-931

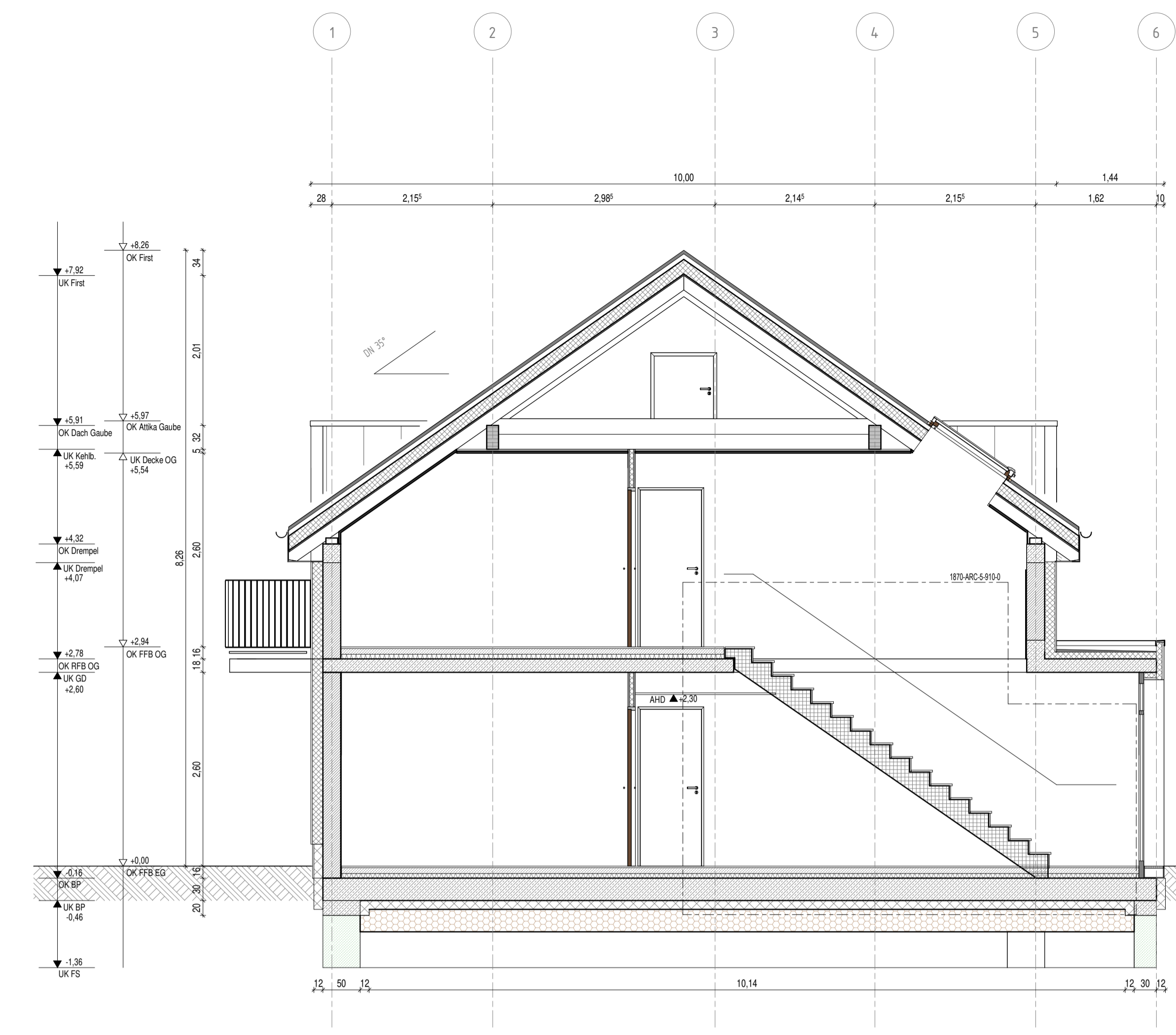

Schnitt A-A

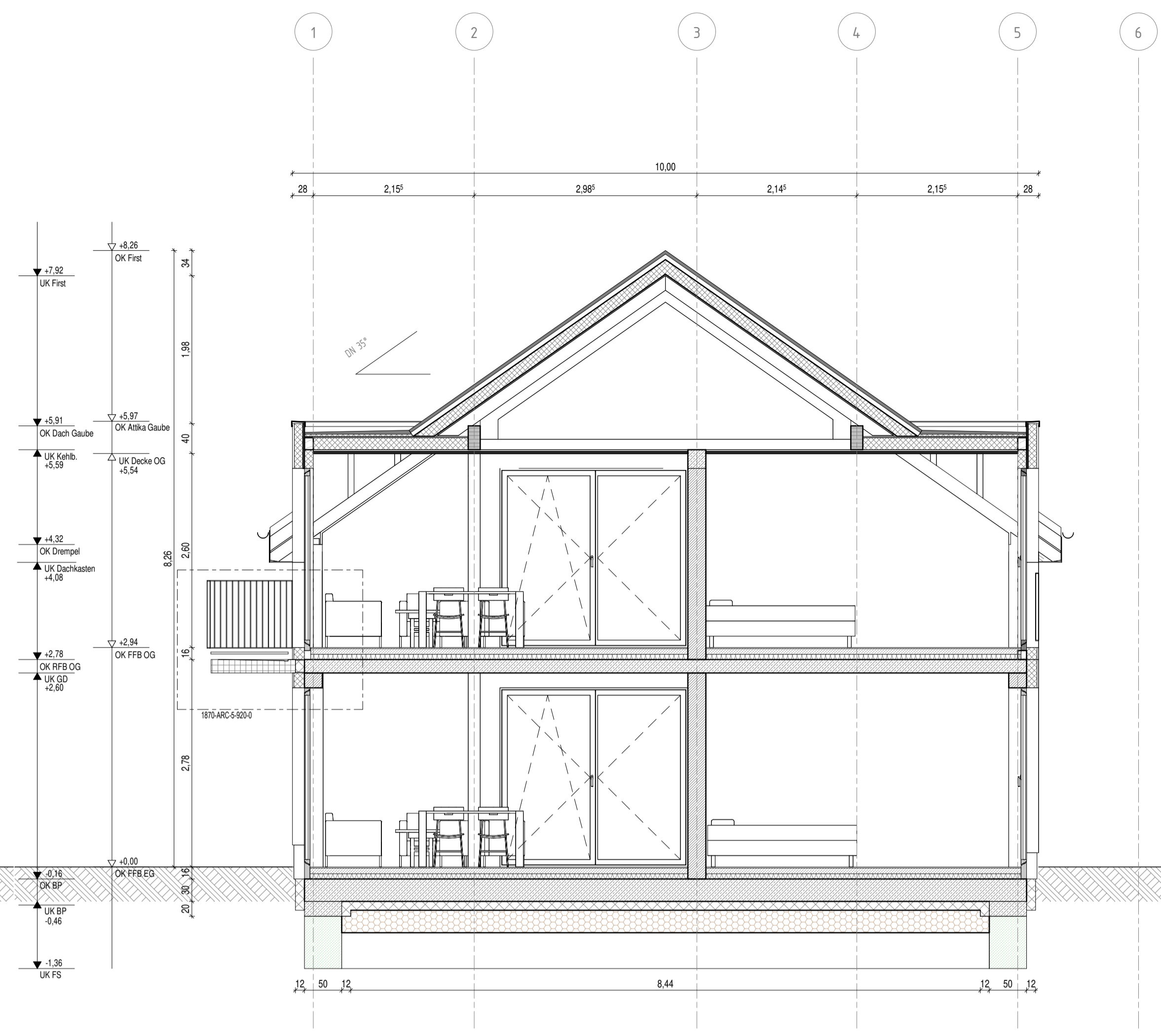

Schnitt B-B

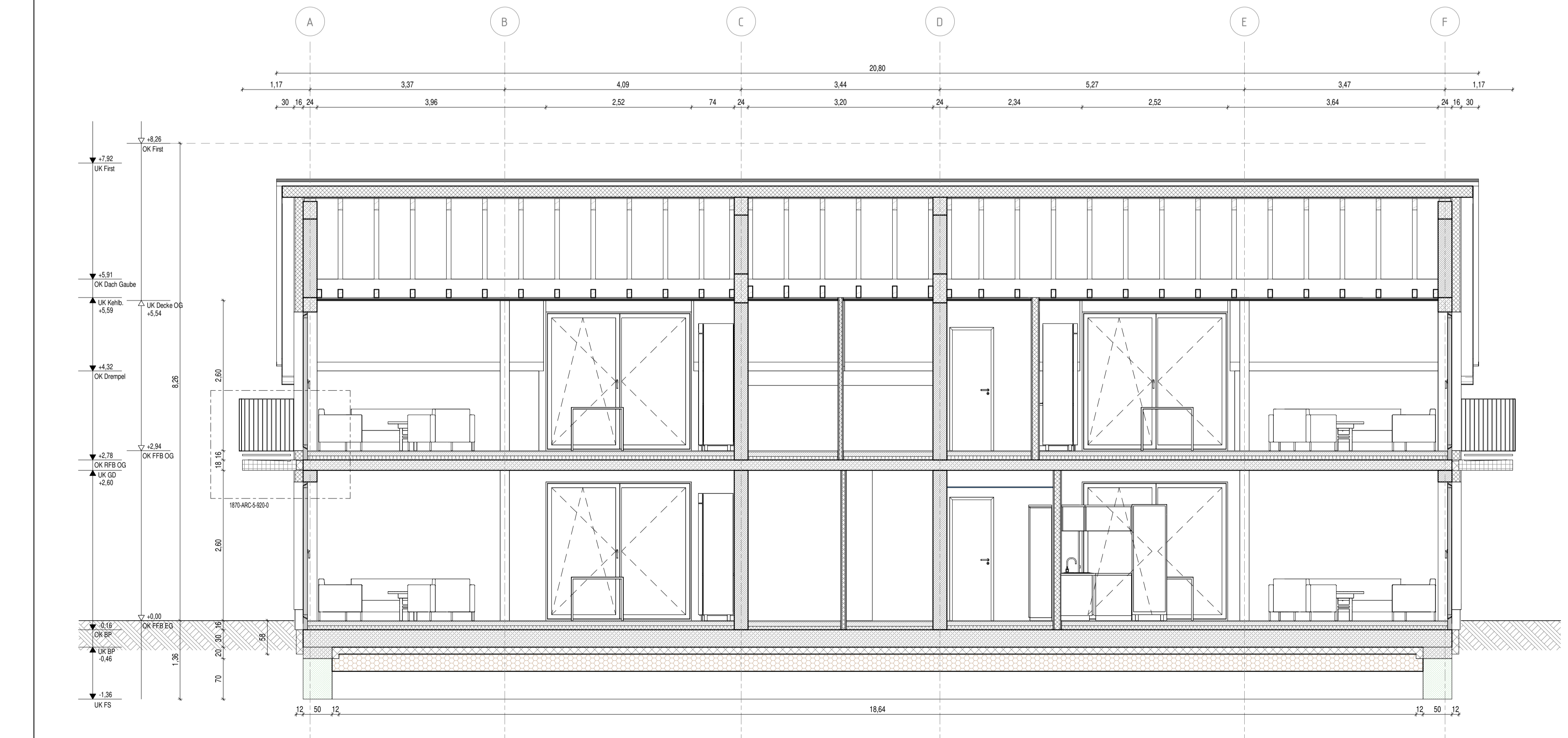

Schnitt C-C

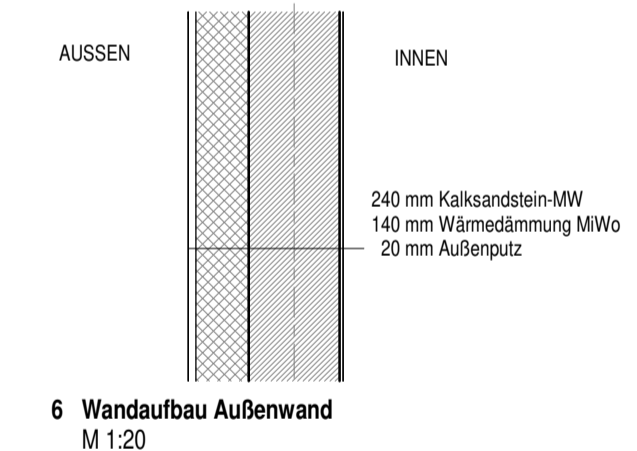

6 Wandaufbau Außenwand M 1:20

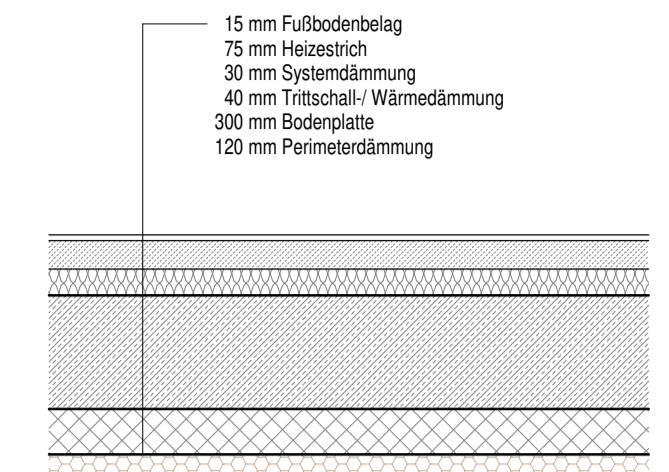

5 Geschossdecke mit Fußbodenaufbau M 1:20

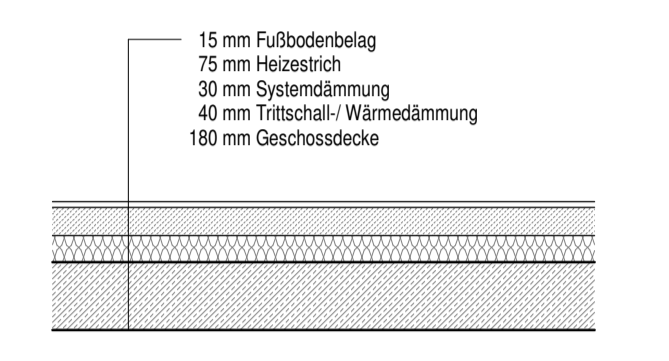

4 Bodenplatte mit Fußbodenaufbau M 1:20

Alle Masse sind vom Auftragnehmer eigenverantwortlich zu prüfen! Bei Inhomogenitäten, Fehlern oder Abweichungen ist der Planverfasser unbedingt sofort zu informieren!

Höhenbezug lokal OK FFB EG = 0,00 m = 6,30 m NHN (Haus 1)

Änderungen aktueller Index

INDEX	ÄNDERUNG	GEZEICHNET	GEPRÜFT	DATUM	BAUHERR	BAUTEIL	PLANARBSCHN	MASSTAB	PLANFORMAT
A	Anpassung Sockel/ Fundamentstreifen	UJ	AP	26.11.25	X	X			

PLAN-NR	INDEX PLANINHALT	letzte AR-INDEX
1870-ARC-5-200-A	A Schnitte (A-A/B-B/C-C)	

FREIGABEFELD 1	Architekt:
FREIGABEFELD 2	Bauherr:
FREIGABEFELD 3	
FREIGABEFELD 4	

WE-Nr Projekt: **Gager Wohnbebauung**

BAUHERR: **Gemeinde Ostseebad Mönchgut über Amt Mönchgut-Granitz/Bauamt Göhrener Weg 1 18586 Ostseebad Baabe**

PLANVERFASSER: **SIGMA PLAN INTERDISZIPLINÄRE BAUPLANUNG WEIMAR GMBH**
 REGIONALBÜRO RÜGEN INSELPARADIES 1 18586 BAABE
 POSTALISCH AN: AM KIRSCHBERG 33 19423 WEIMAR
 TEL: 03643680 00 FAX: 03643680 98
 MAIL: info@sigmaplan-weimar.de
 INTERNET: www.sigmaplan.de

PLANINHALT	Schnitte (A-A/B-B/C-C)		
PLANNUMMER	INDEX BAUTEIL / PLANARBSCHN	MASSTAB	PLANFORMAT
1870-ARC-5-200-A	A	1:50	A1 841x594
PHASE	FACHGEBIET	ZUR FREIEN VERFÜGUNG	
Ausführungsplanung	Architekten		

ARBEITSTAKENANGABEN		FACHPLANERANGABEN	
GEZEICHNET	DATUM	GEZEICHNET	DATUM
Junghans	30.07.25		
Appelt	30.07.25		

P:\Projekt\1870 Gager Wohnbebauung\Zeichnungen\05_Ausführungsplanung\REVIT\1870_AFU-Gager-WBB_AKTUELL.dwg

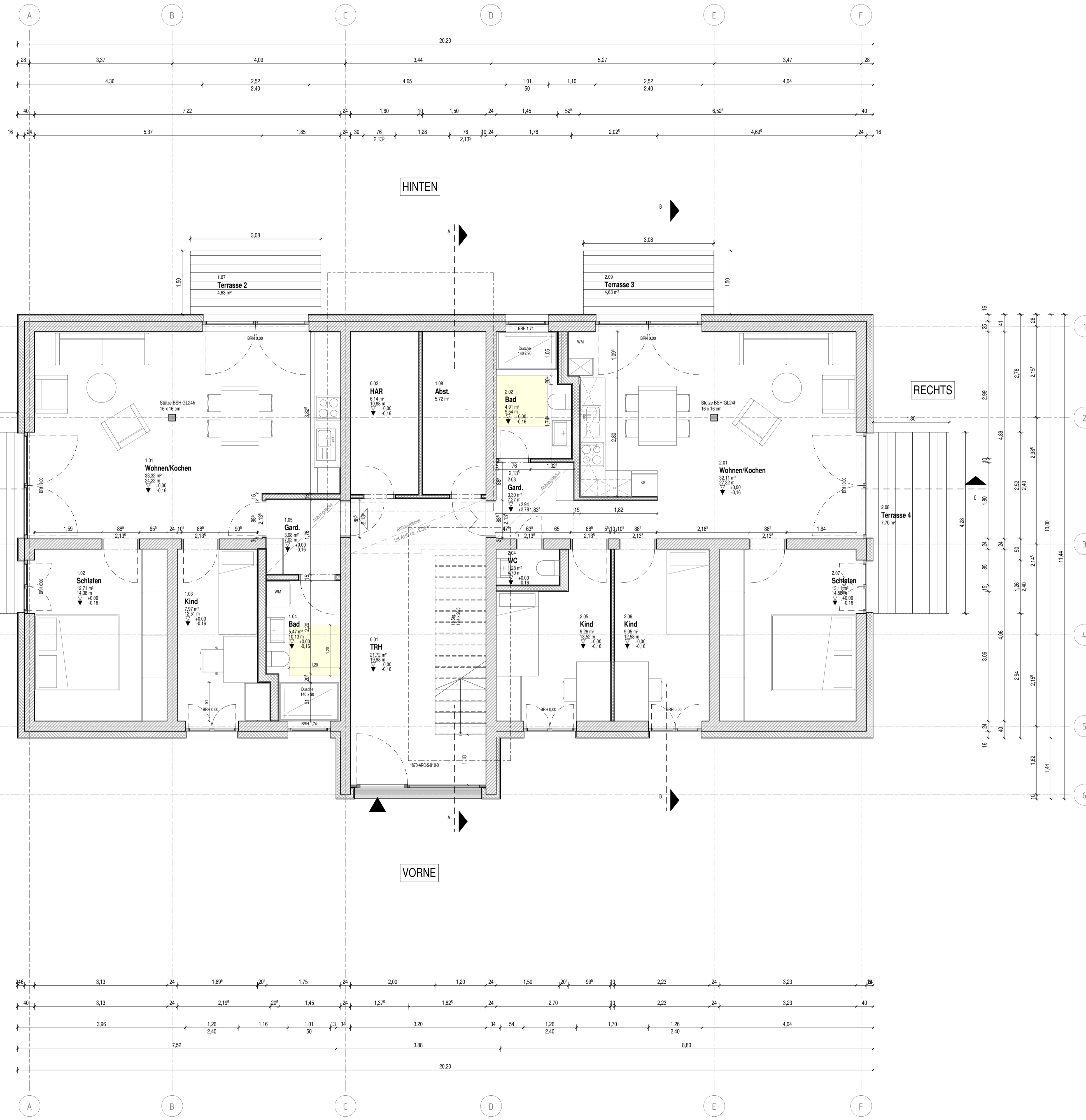

Hinweis zur Ausrichtung:
 Aufgrund der unterschiedlichen Ausrichtungen der drei baugleichen Häuser auf dem Grundstück werden die jeweiligen Gebäudeseiten mit "VORNE", "HINTEN", "RECHTS" und "LINKS" bezeichnet.

Alle Maße sind vom Auftragnehmer eigenverantwortlich zu prüfen! Bei Instimmigkeiten, Fehlern oder Abweichungen ist der Planverfasser unbedingt sofort zu informieren!

Höhenbezug lokal OK FFB EG = 0,00 m = 6,30 m NHN (Haus 1)
 Änderungen aktueller Index

INDEX	ÄNDERUNG	GEZEICHNET	GEPRÜFT	DATUM	BAUHERR	BAULEITUNG	LMP-STATIK	BELEBUNG	LEBTECHNIK	HAARTECHNIK	HAARTECHNIK	BAUPHYSIK	GARTENARCHIT.	BAUSCHAFFN.

PLAN-NR. 1870-ARC-5-110-0	INDEX PLANINHALT Grundriss Erdgeschoss	letzte AR-INDEX
-------------------------------------	--	-----------------

FREIGABEFELD 1	Architekt:
FREIGABEFELD 2	Bauherr:
FREIGABEFELD 3	
FREIGABEFELD 4	

WE-Nr. Projekt
Gager Wohnbebauung

BAUHERR Gemeinde Ostseebad Mönchgut über Amt Mönchgut-Granitz/Bauamt Göhrener Weg 1 18586 Ostseebad Baabe	PLANVERFASSER SIGMA PLAN INTERDISZIPLINÄRE BAUPLANUNG WEIMAR GMBH REGIONALBÜRO RÜGEN INSELPARADIES 1 18586 BAABE POSTALISCH AN: AM KIRSCHBERG 33 99423 WEIMAR TEL: 036430800 00 FAX: 036430800 86 MAIL: info@sigmaplan-weimar.de INTERNET: www.sigmaplan.de
FACHPLANER / AUSFÜHRENDE FIRMA	

PLANNUMMER 1870-ARC-5-110-0				INDEX BAUTEIL / PLANABSCHN. 1:50	PLANFORMAT A1 841x594
PHASE Ausführungsplanung		FACHBEREICH Architekten		ZUR FREIEN VERFÜGUNG	

ARCHITKTENANGABEN			FACHPLANERANGABEN		
GEZEICHNET	DATUM	BEZEICHN.	GEZEICHNET	DATUM	BEZEICHN.
Junghans	30.07.25				
Appelt	30.07.25				

P:\Projekt\1870 Gager Wohnbebauung\Zeichnungen\05_Ausführungsplanung\REVIT\1870_AFU-Gager-WBB_AKTUELL.rvt

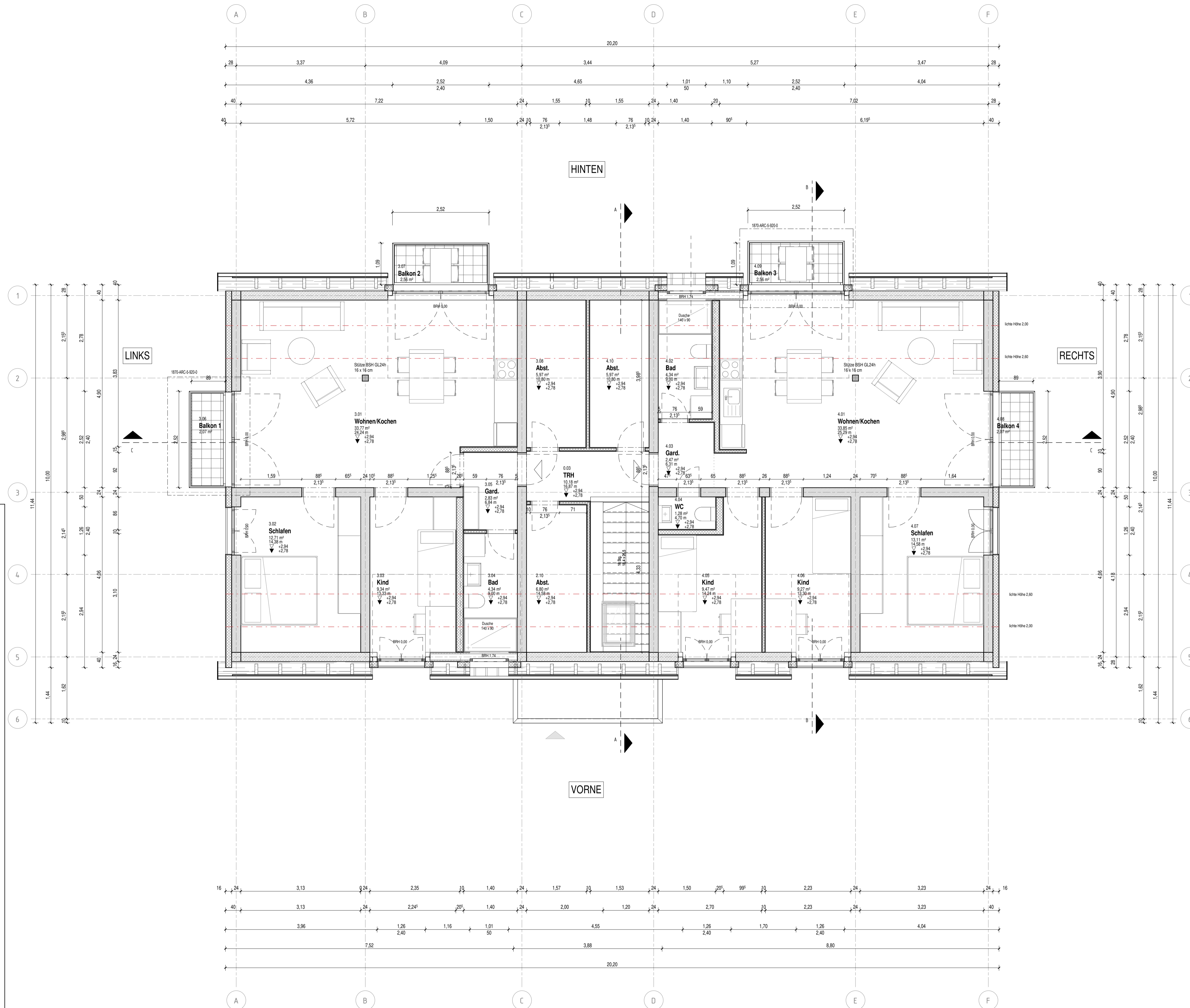

Hinweis zur Ausrichtung:

Aufgrund der unterschiedlichen Ausrichtungen der drei baugleichen Häuser auf dem Grundstück werden die jeweiligen Gebäudeseiten mit "VORNE", "HINTEN", "RECHTS" und "LINKS" bezeichnet.

Alle Maße sind vom Auftragnehmer eigenverantwortlich zu prüfen! Bei Instimmigkeiten, Fehlern oder Abweichungen ist der Planverfasser unbedingt sofort zu informieren!

Höhenbezug lokal OK FFB EG = 0,00 m = 6,30 m NHN (Haus 1)
 Änderungen aktueller Index

INDEX	ÄNDERUNG	GEZEICHNET	GEPRIEFET	DATUM	BÄUHER	BÄUHELING	LMP-STÄTIG	BEZUG	LEITTECHNIK	PROJEKTLEITER	BAUINGENIEUR	BAUSTRUKTUR	BAUSTRUKTUR	BAUSTRUKTUR	BAUSTRUKTUR

PLAN-NR	INDEX PLANINHALT	letzte AR-INDEX
1870-ARC-5-120-0	Grundriss Obergeschoss	

Architekt:

Bauherr:

WE-Nr / Projekt	Gager Wohnbebauung
BÄUHER	Gemeinde Ostseebad Mönchgut über Amt Mönchgut-Granitz/Bauamt Göhrener Weg 1 18586 Ostseebad Baabe
PLANVERFASSER	SIGMA PLAN INTERDISZIPLINÄRE BAUPLANUNG WEIMAR GMBH REGIONALBÜRO RÜGEN INSELPARADIES 1 18586 BAABE POSTALISCH AN: AM KIRSCHBERG 33 99423 WEIMAR TEL: 03643/880100 FAX: 03643/880108 MAIL: info@sigmaplan-weimar.de INTERNET: www.sigmaplan.de
FACHPLÄNER / AUSFÜHRENDE FIRMA	

PLANINHALT	Grundriss Obergeschoss
PLANNUMMER	1870-ARC-5-120-0
INDEX BAUTEIL / PLANABSCHN	1:50
MASSTAB	A1 841x594
PLANFORMAT	
PHASE	Ausführungsplanung
FACHGEBIET	Architekten
ZUR FREIEN VERFÜGUNG	

ARCHITKTENANGABEN		FACHPLÄNERANGABEN	
GEZEICHNET	DATUM	GEZEICHNET	DATUM
Junghans	30.07.25		
GEPRIEFET		GEPRIEFET	
DATUM	DATUM	DATUM	DATUM
Appelt	30.07.25		