

Grundriss Erdgeschoss

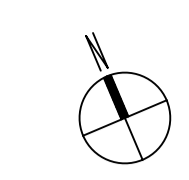
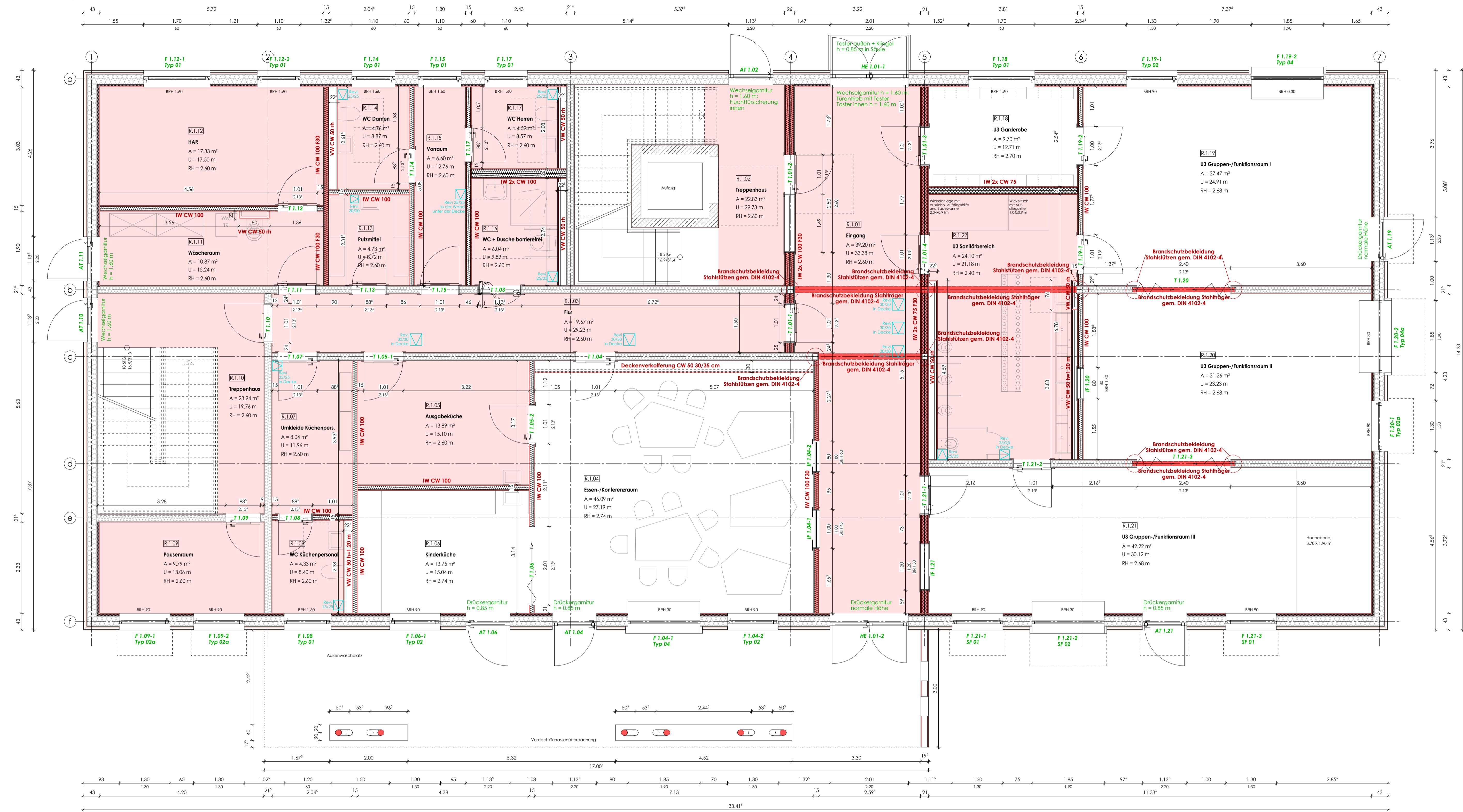

Raumnummer	Bezeichnung	Namenszusatz	Grundfläche [m²]	Höhe [m]	Umfang [m]
R.1.01	Eingang		39.20	2.600	33.38
R.1.02	Treppenhause		22.83	2.600	29.73
R.1.03	Flur		19.67	2.600	29.23
R.1.04	Essen-/Konferenzraum	"Futterkrippe"	46.09	2.740	27.19
R.1.05	Ausgabeküche		13.89	2.600	15.10
R.1.06	Kinderküche		13.75	2.740	15.04
R.1.07	Umkleide Küchenpers.		8.04	2.600	11.96
R.1.08	WC Küchenpersonal		4.33	2.600	8.40
R.1.09	Pausenraum		9.79	2.600	13.06
R.1.10	Treppenhause		23.94	2.600	19.76
R.1.11	Wäscheräum		10.87	2.600	15.24
R.1.12	HAR		17.33	2.600	17.50
R.1.13	Putzmittel		4.73	2.600	8.72
R.1.14	WC Damen		4.76	2.600	8.87
R.1.15	Vorraum		6.40	2.600	12.76
R.1.16	WC + Dusche barrierefrei		6.04	2.600	9.89
R.1.17	WC Herren		4.59	2.600	8.57
R.1.18	U3 Garderobe		9.70	2.700	12.71
R.1.19	U3 Gruppen-/Funktionsraum I	"Nest"	37.47	2.680	24.91
R.1.20	U3 Gruppen-/Funktionsraum II	Kreativraum	31.26	2.680	23.23
R.1.21	U3 Gruppen-/Funktionsraum III	Entdecker & Forscher	42.22	2.680	30.12
R.1.22	U3 Sanitärbereich		24.10	2.400	21.18
Summe Erdgeschoss			401.20		394.64

Legende

- tragende und aussteifende Wände gem. AP-200 ff.
- nichttragende Wände
- abgehängte Decke
- Brandschutzbekleidung von Stahlbauteilen an Brettstapeldecke
- exakte Lage der Revisionsöffnungen im Abstimmtung mit TGA vor Ort
- Nummer und Typ-Bezeichnung der Öffnungen gilt in Verbindung mit Plan AP-306, AP-307 sowie der Fenster- und Türliste vom 30.01.2025

Wandaufbauten

M 1:25

Holzrahmenbau

Außenwände

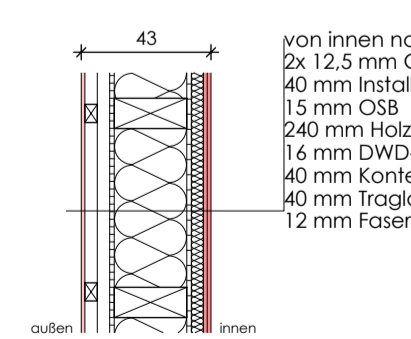

Außenwände Treppenhause ohne Installationsebene

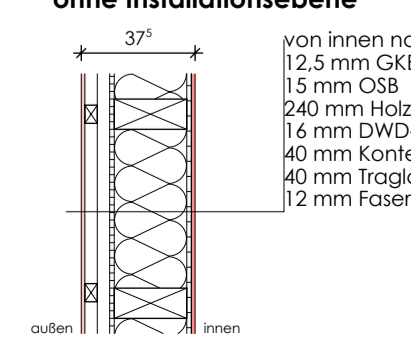

tragende und aussteifende Wände/ F30 gem. DIN 4102-4

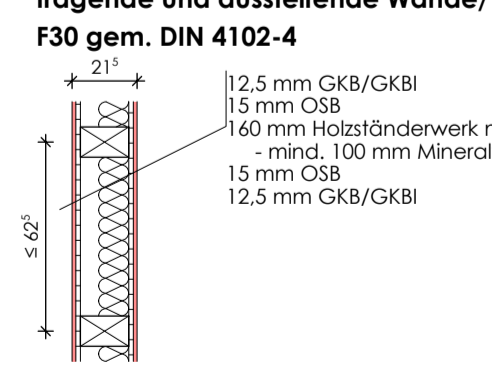

Trockenbau nichttragende Wände F30 gem. DIN 4102-4 IW CW F30

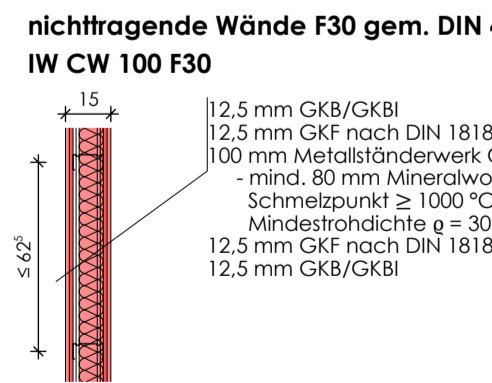

nichttragende Wände F30 gem. DIN 4102-4 IW 2x CW 75/100 F30

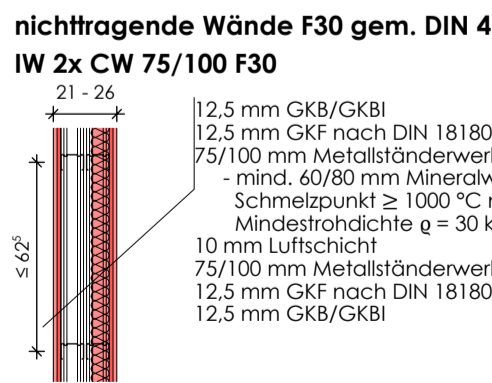

nichttragende Wände ohne Brandschutzanford. IW CW 100

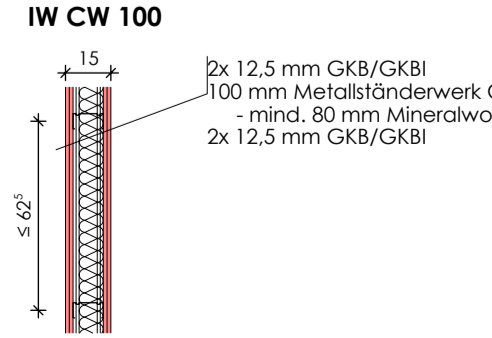

nichttragende Wände ohne Brandschutzanford. IW 2x CW 75/100

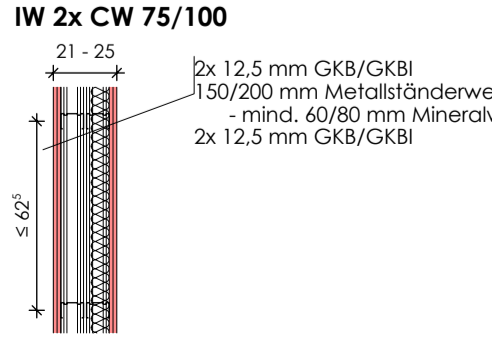

Fußbodenaufbauten

M 1:25

Obergeschoss

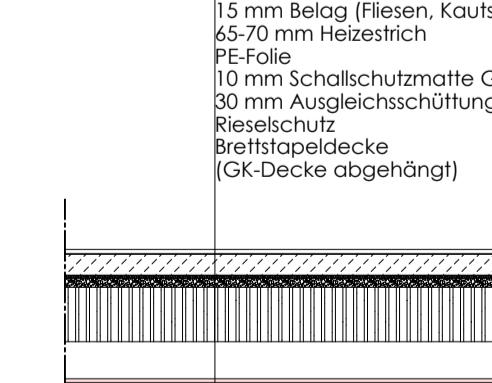

Erdgeschoss

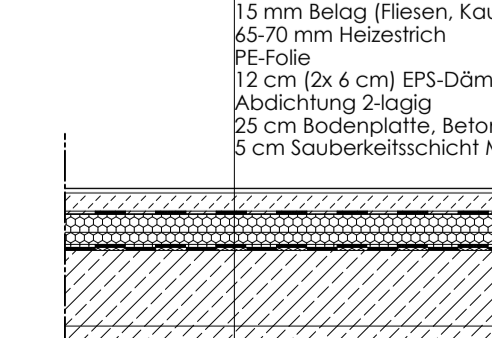

Alle Maße sind vor Ausführung am Bau zu prüfen! Sämtliche Umrissskizzen sind ungehend mit der Bauleitung zu klären! Angegebene Öffnungsmaße sind Rohbaumaße.

INDEX	DATUM	BEARBEITER	ÄNDERUNGEN
0	30.01.24	Fisch	Ergänzung Vorarbeiten und Beschreibung Fenster

BAUHER:	Stadtwahlverwaltung der Fontanestadt Neupfaffenhofen Bauamt SG Hochzoo Karl-Liebknecht-Str. 33/34 16816 Neupfaffenhofen	OBJEKTPLANER:	ibbs Ingenieurbüro für Baustatik und Sanierungsplanung Dipl.-Ing. (FH) Andreas Nisse Lindendamm 38 15364 Hagerparken
AUßERLEBENDIGER:	Neubau der Kindertagesstätte "Kinderhaus Gildenhof" Gildenhofallee 35, 16816 Neupfaffenhofen	PROJEKT-NR.:	9124/25
PLANNUMMER:	AUSFÜHRUNGSPLANUNG Grundriss Erdgeschoss - Ausbau	REVISIONS-NR.:	1:30
REVISIONS-NR.:	1:30	PLANNUMMER:	AP-300 a