

Legende

▽, △ F Fertigteile	D Decke	E Estrich	F...
▽, ▲ R Rohre	B Boden	H.L. Heizung	T...
▲ UK Unterkante	F Fundament	L Lüftung	G...
▲, ▲ LWF LWF Fertige	W Wand	S...	S...
▲ UKR UK Roh	UZ Unterzug	S... Sanitär	S...
▼ OKF OK Fertig	ST Sturz	M...	N...
▼ OKR OK Roh	AND Abgehängte Decke	BA Bodenplatte	AK Aussonierte
HP Hochpunkt	BR Brüstung	ND Nenndurchmesser	VK Vorderkante
TP Tiefpunkt	DFB Dachflächenfenster	RO Regenrinnen	ANS Anschlagene
B Beton	FK Fußboden	RR Regenrinnen	AS Anschlagsene
GBS Gasbausteine	HN Hochkreuzbohle	RS Rohrbohle	UR Überschrohr
GK Gipskarton	OL Oberlicht	FR Fallrohr	
KS Kalksandstein	VM Vormauerung/Vorwand	D Durchbruch	AF Arbeitslupe
MW Mauerwerk (allg.)	HöB Holztaubboden	S Schutz	DP Drehlupe
PG Profiflas/Walglas	DA Dach	AS Aussonierung	TS Trennschiene
SB Schlitzbeton	FD Fundamentdurchbruch	BS Bodenschnitt	
SM Schrägmauerwerk	FS Fundamentstütze	DD Deckenschnitt	
TB Trockenbauwand	DD Deckenschnitt	DB Deckenschnitt	
TH Thermotaut	RH Rohrhitze		

■ Beton, bewehrt	□ leichte Trennwand (alle von UKRD bis OKRD)
■ Beton, unbewehrt	■ LWD 6040
■ WU Beton	■ LWD 6040
■ Beterfertigteile	■ LWD 6040
■ Mauerwerk	■ LWD 6040
■ Dämmstoff weich	■ LWD 6040
■ Dämmstoff hart	■ LWD 6040

Höhenangaben beziehen sich auf 20.00 = Fertigfußboden EG.
 Formale beziehen sich auf OKRFB.
 Weitere Details gemäß DIN 1356.
 Bemessungen in "m" und "cm".
 Diese Zeichnung gilt nur mit den dazugehörigen Details, Schal- und Bewehrungsplänen.
 Ansonsten gelten nach Planung EOL.
 Alle Masse sind von der ausführenden Firma vor Ausführung zu prüfen.
 Unströmigen oder Massiefen sind dem Architekten sofort mitzuteilen.
 Alle Masse sind am Bau zu prüfen.
 TK-Wände immer von OKRFB bis UKRD, außer wenn anders beschriftet.
 TB-Vorstützen immer von OKRFB bis 10cm ÜK/AND, außer wenn anders beschriftet.

Index	Änderung	Datum	gezeichnet

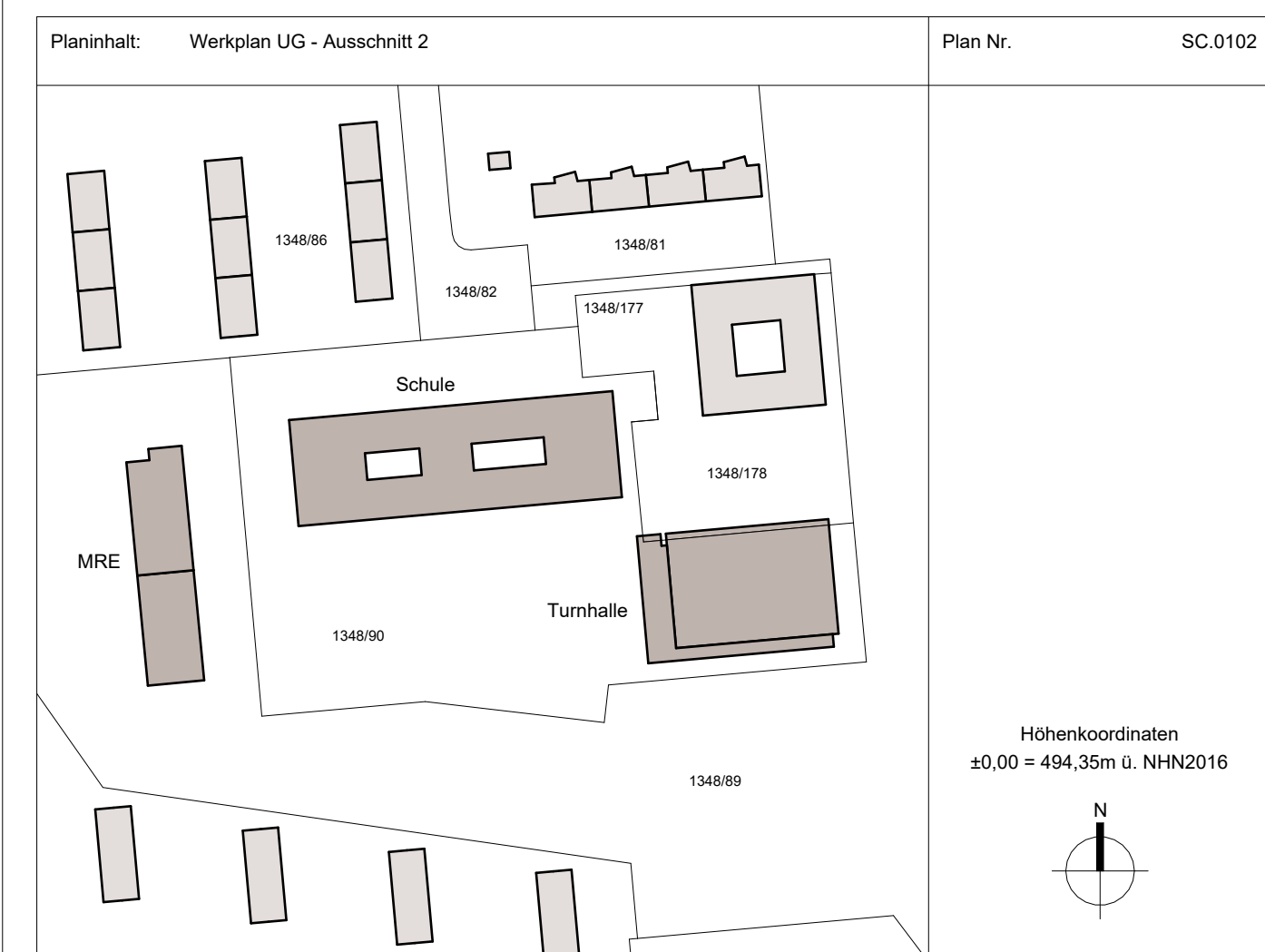
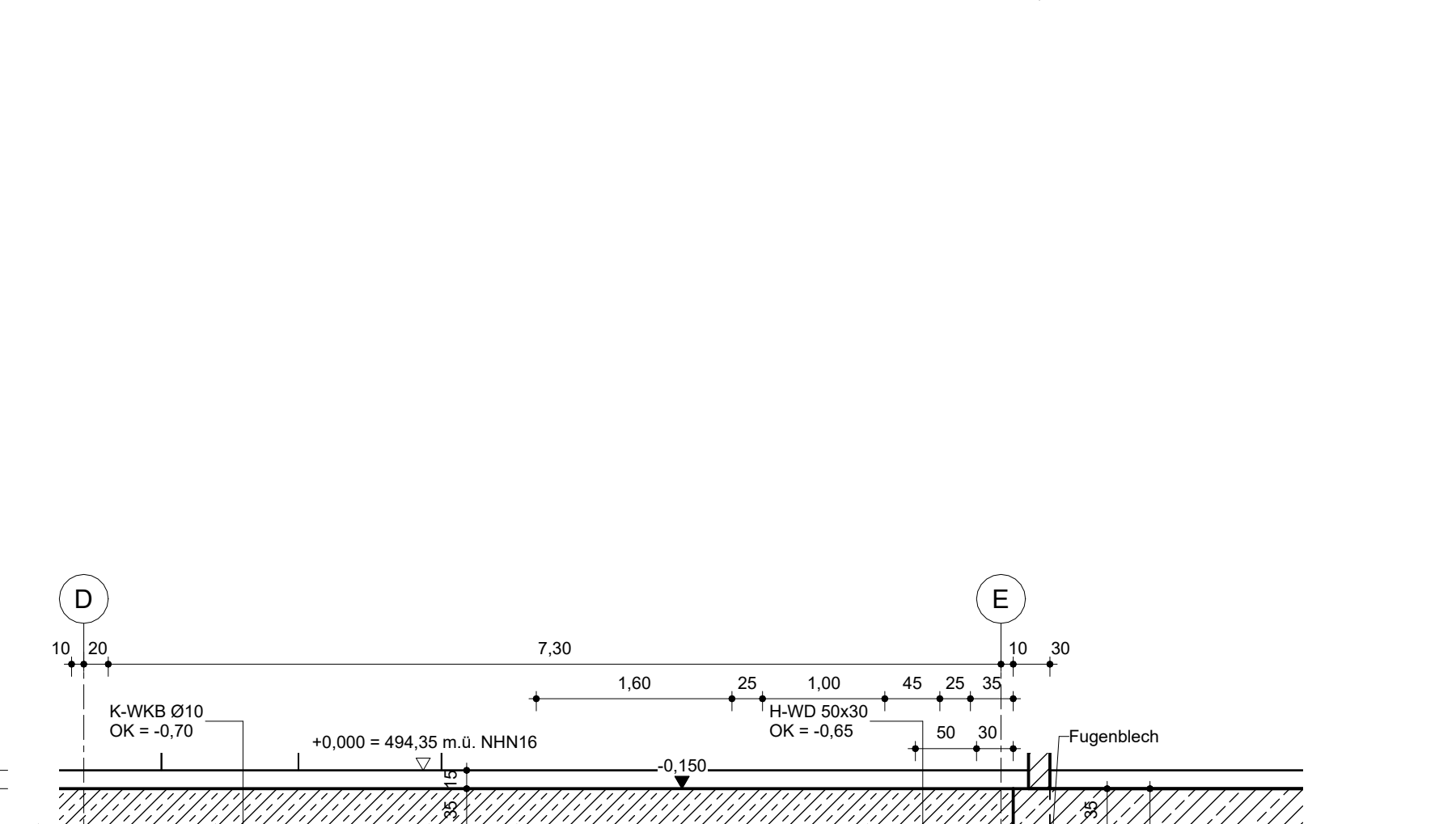
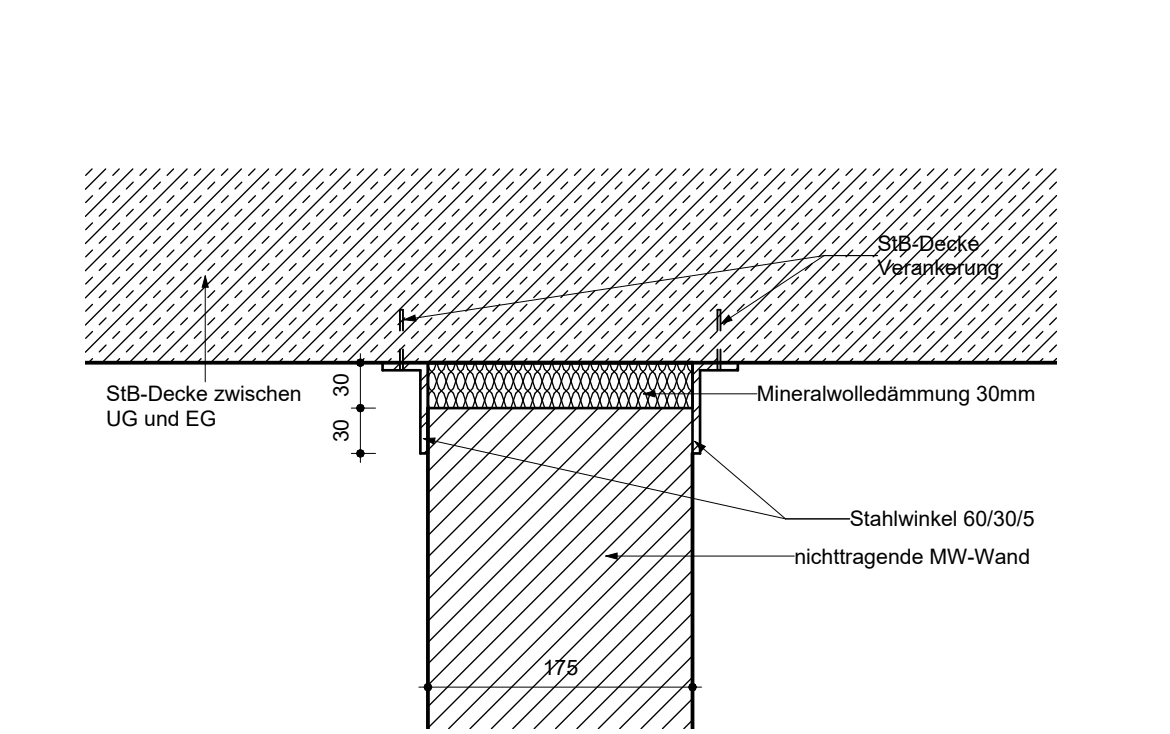
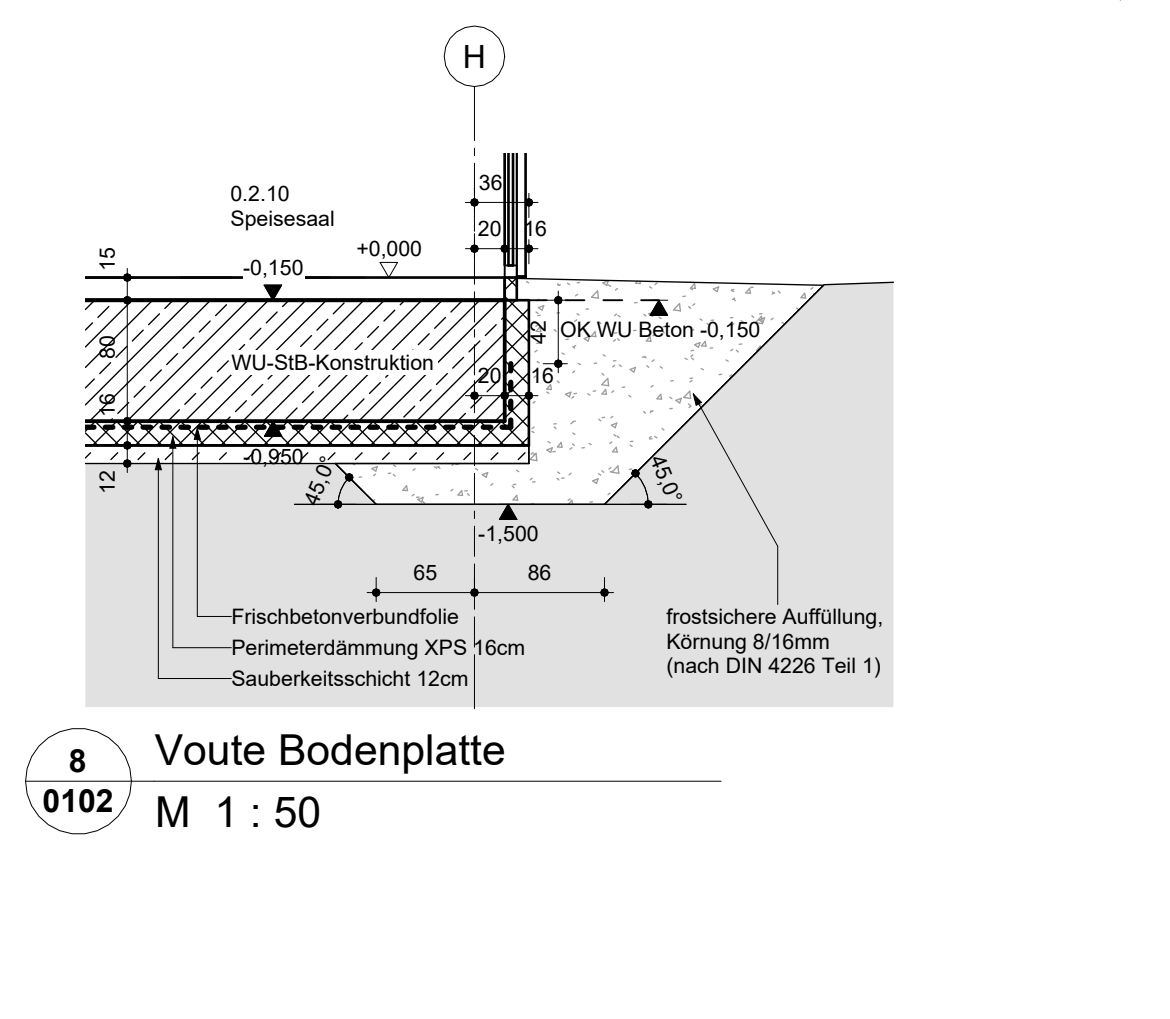
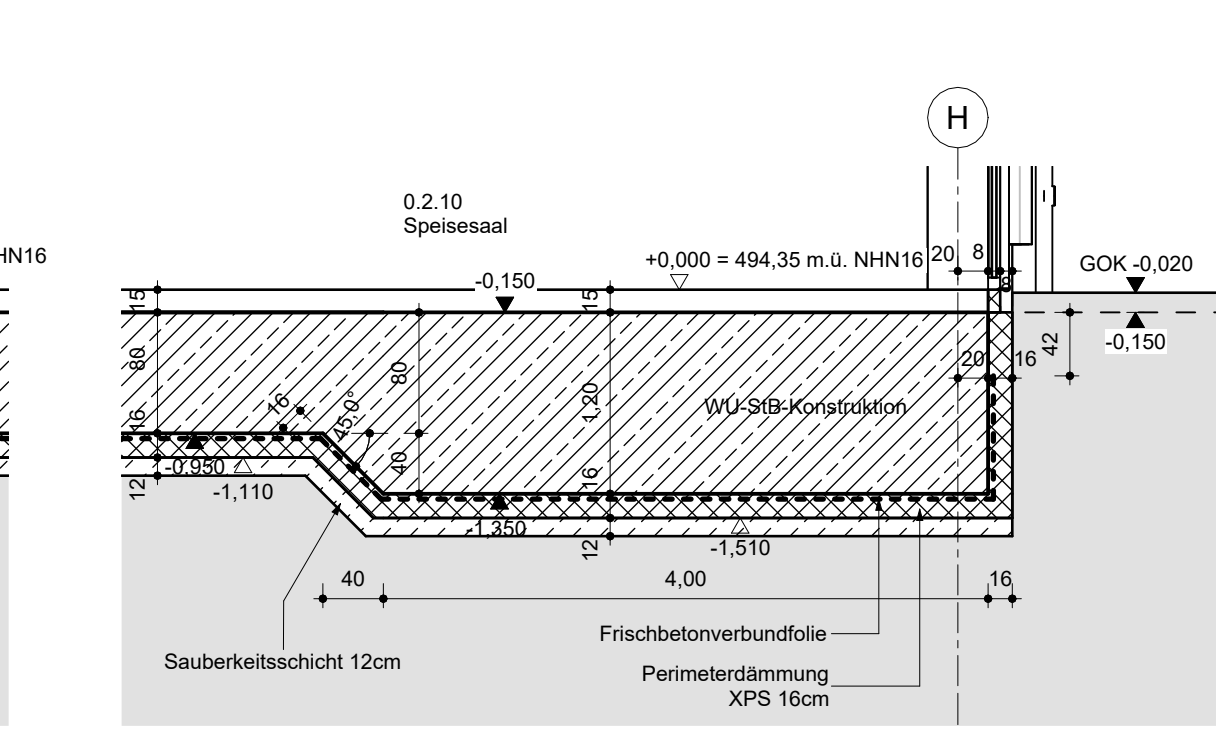
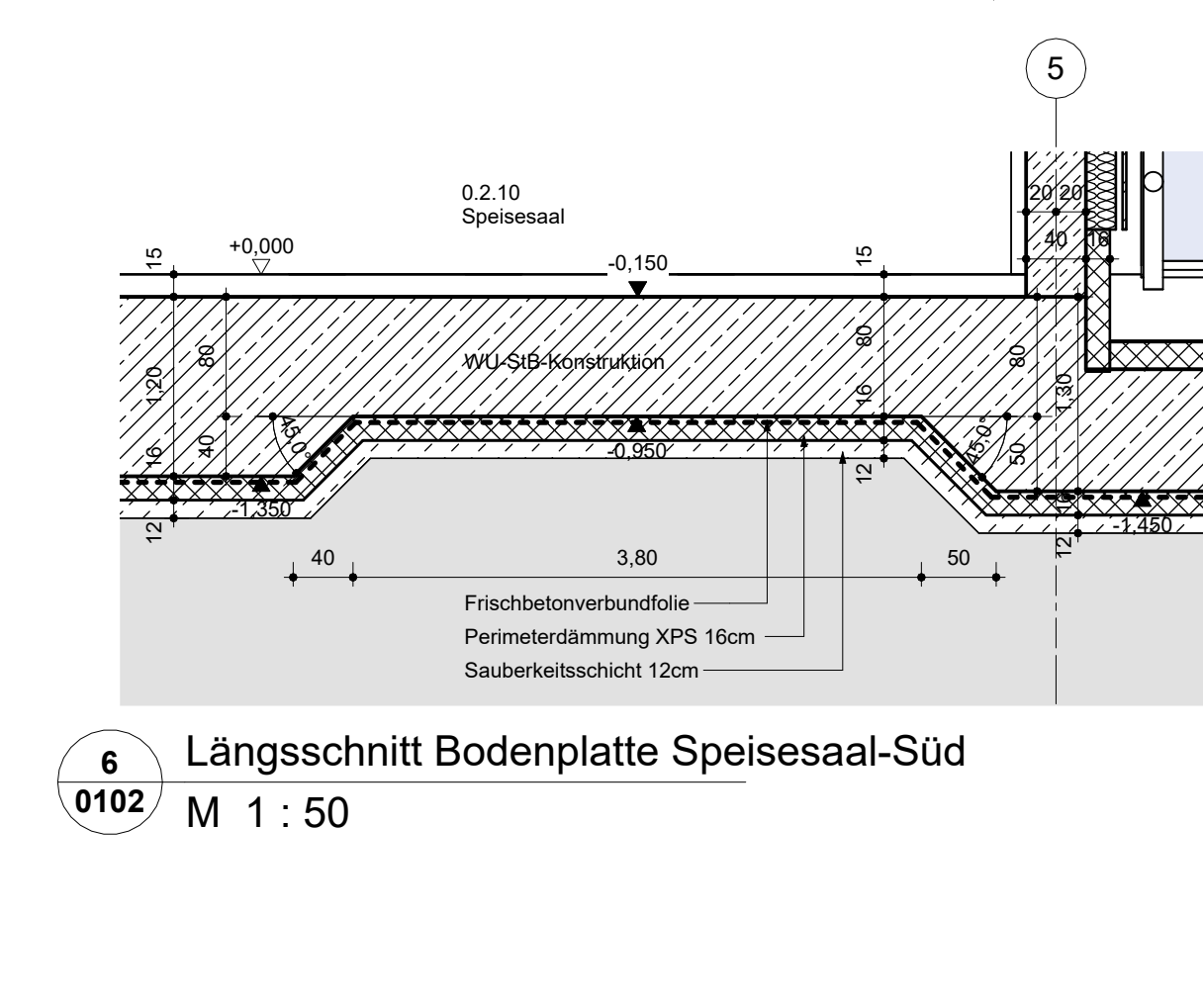
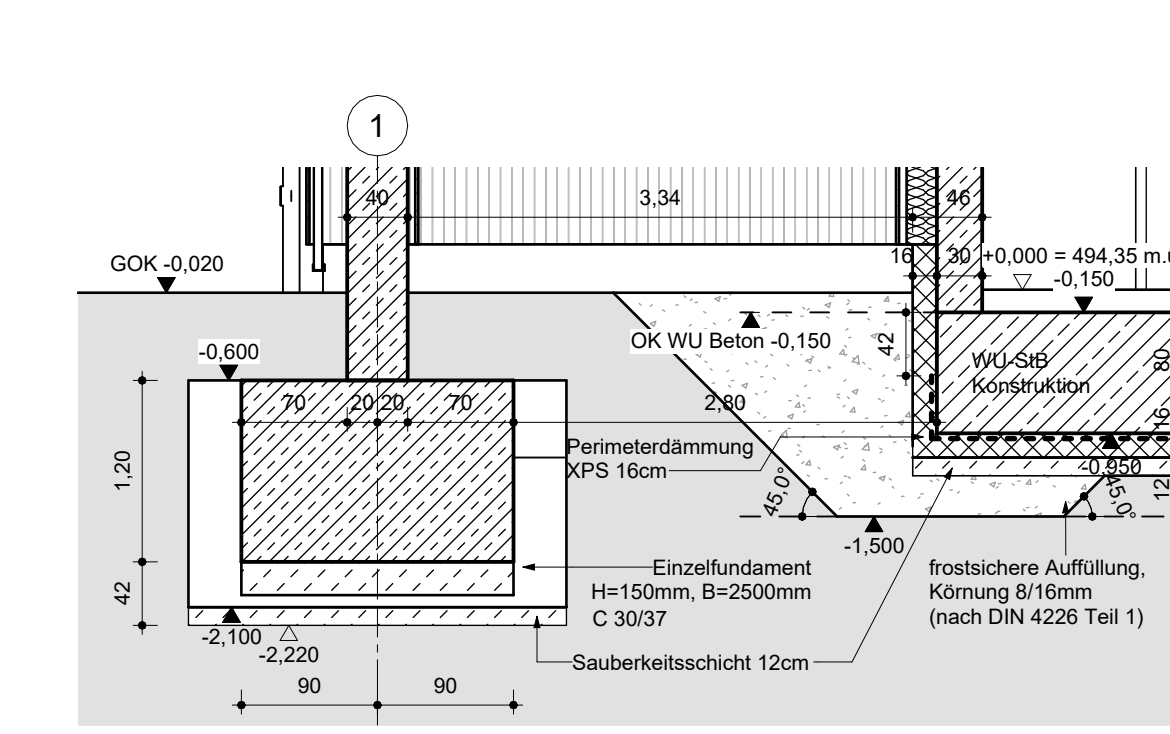
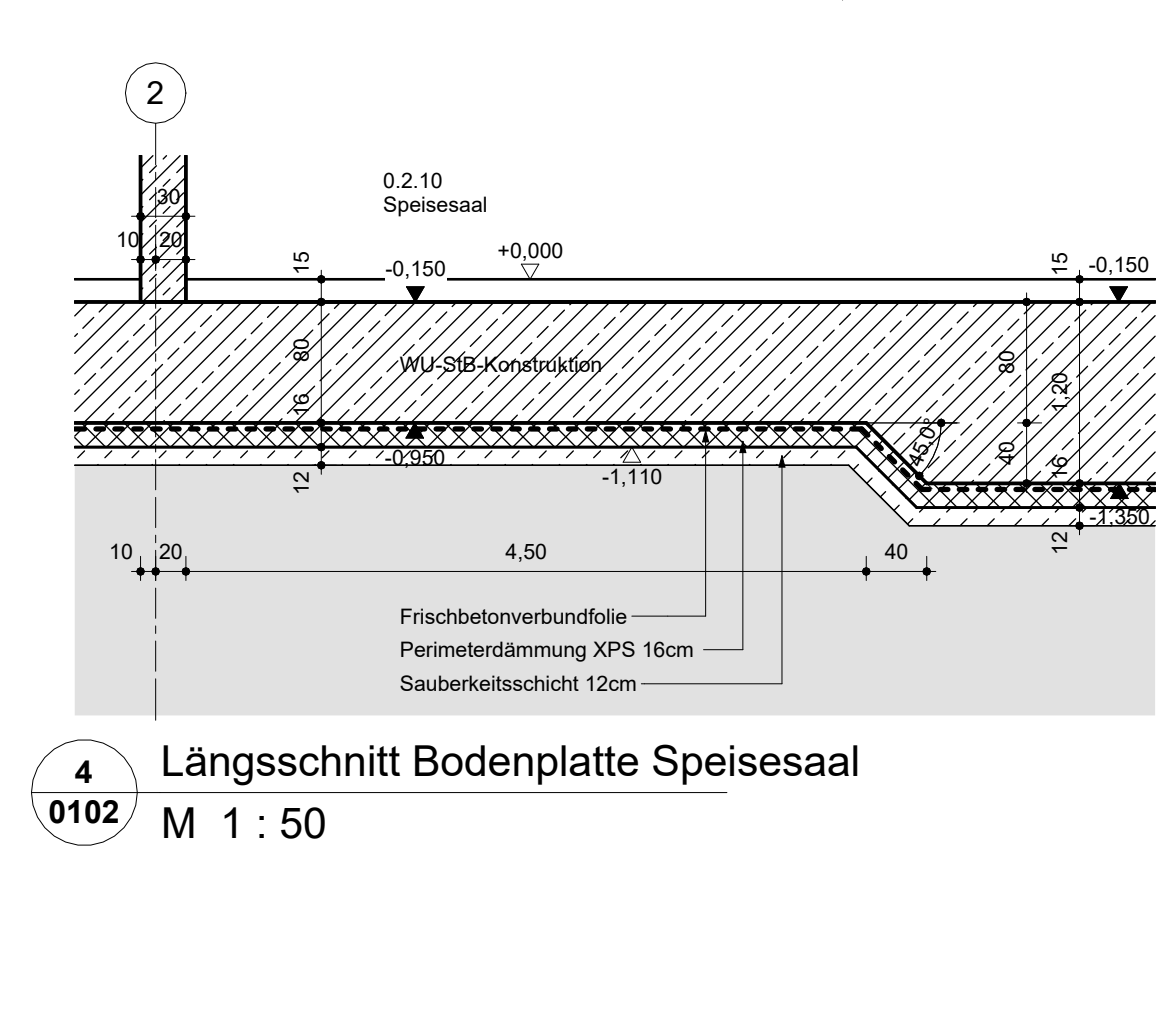
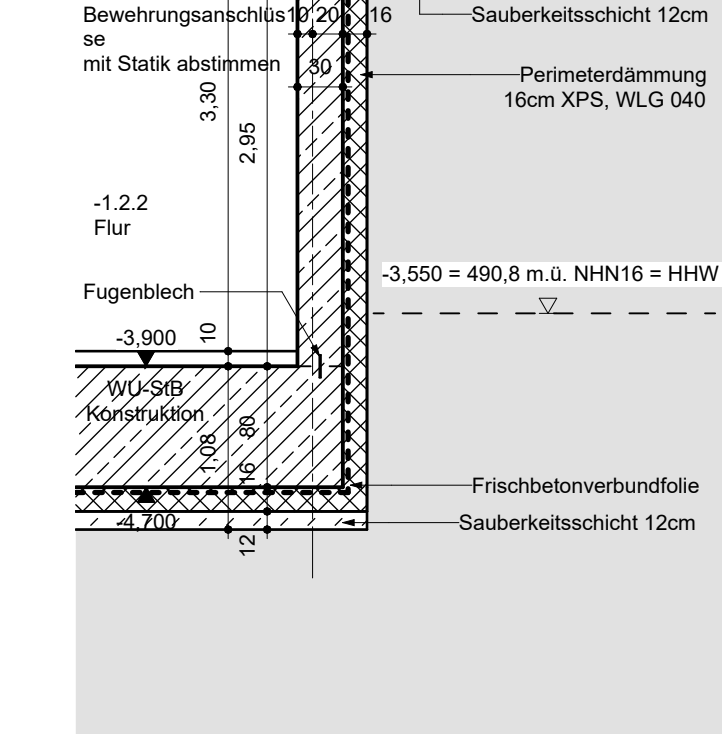
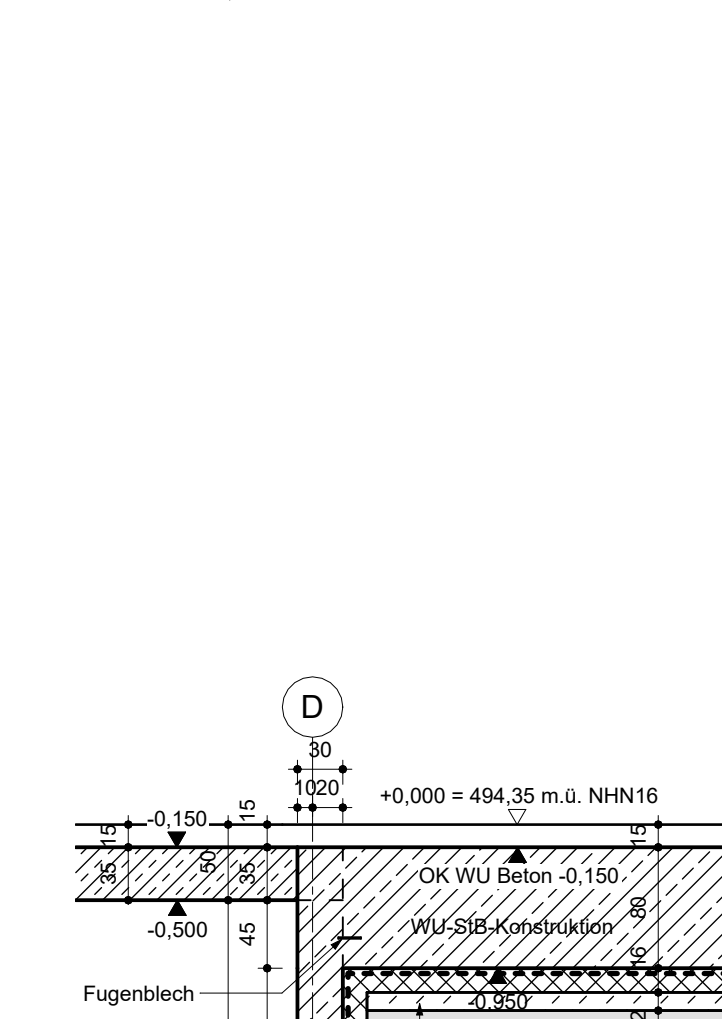
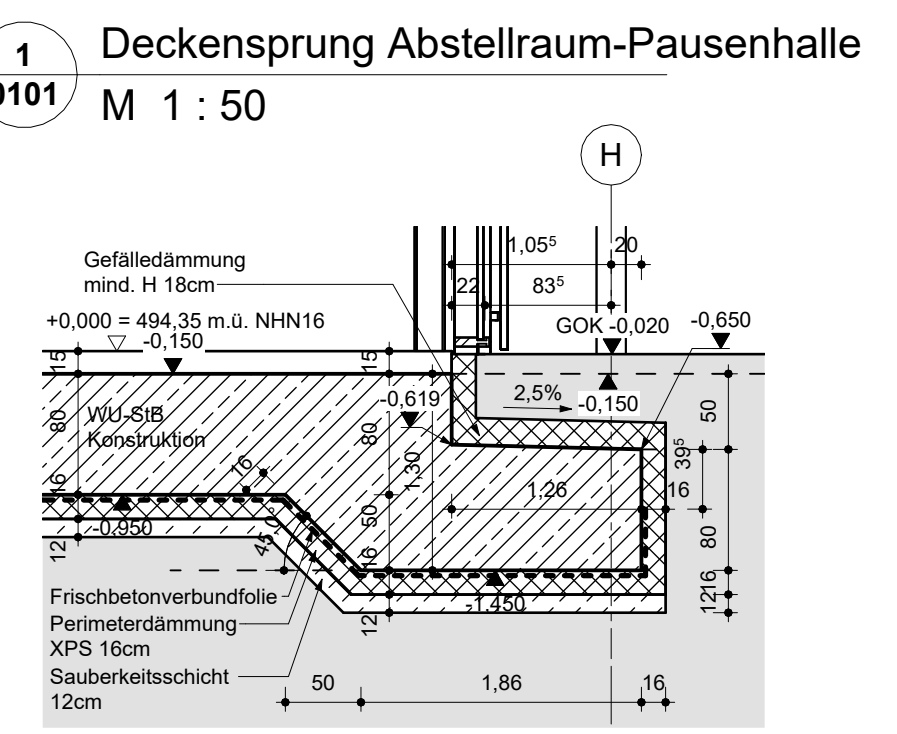
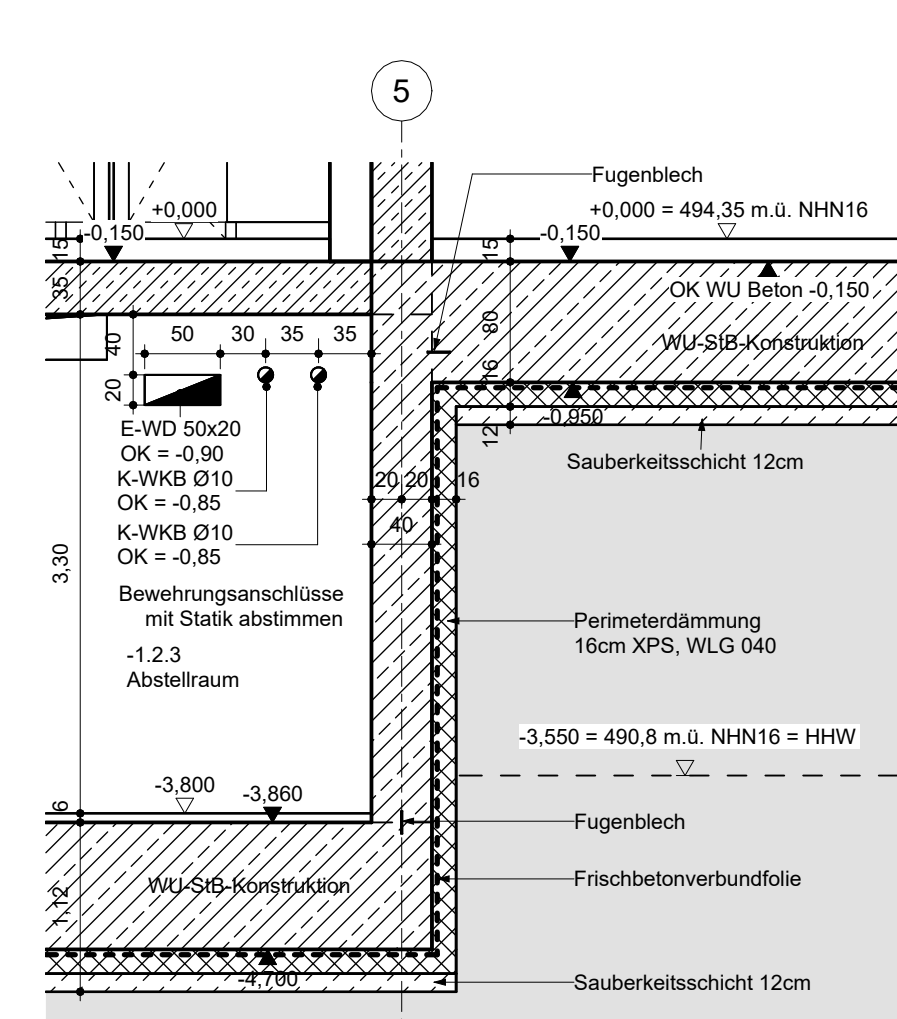

LPS Ausführung

PET

Neubau einer 4-zügigen Realschule mit Mensa und Dreifachsporthalle
 Petrarcastraße 1, 80933 München, Stadtbezirk 24

Bauherr	Landeshauptstadt München - Referat für Bildung und Sport - Zentrales Immobilienmanagement	Projekt-Nr.	12M.011069
Bauherr	Landeshauptstadt München - Baureferat Bau-H41	Gemarkung	Feldmooching
vertreten durch	Berg- am-Lam- Straße 47 81071 München	Flur-Nr.	1349/90, 1349/178
Entwurfsverfasser		Bauf./Geb.	Schulgebäude
Projektant		Projekt-Nr.	
		Freigebotdatum	
		Index	
		Gezeichnet	
		Gepflicht	
Plangröße	1189 mm x 641 mm	Planart	0100 Grundrisse
Planimassstab	1:50	Plandatum	04.09.2024
Plan-Nr.	Werkplan UG - Ausschnitt 2		