

Regelquerschnitt B 91 OD Naundorf

Aufweitungsbereich Knoten Dimitroffstraße
Bau-km 0+000,000 bis 0+155,088

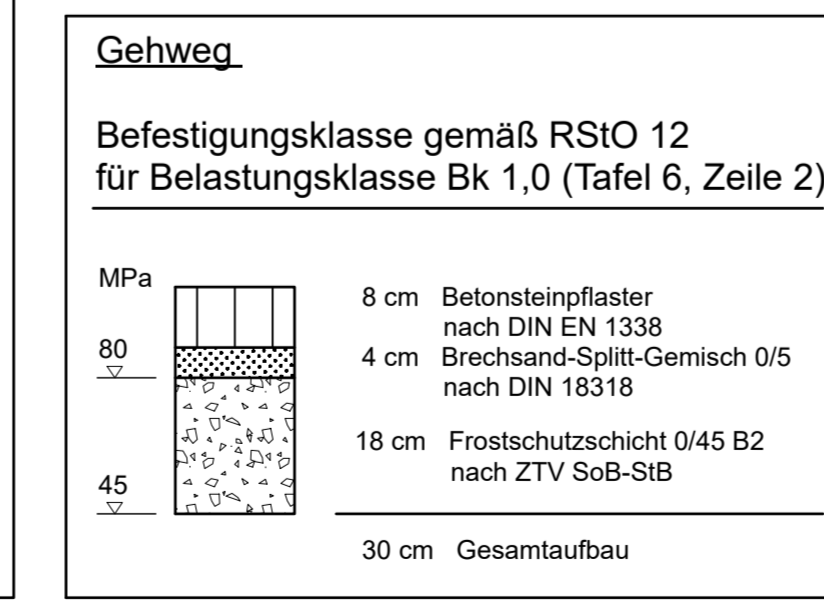
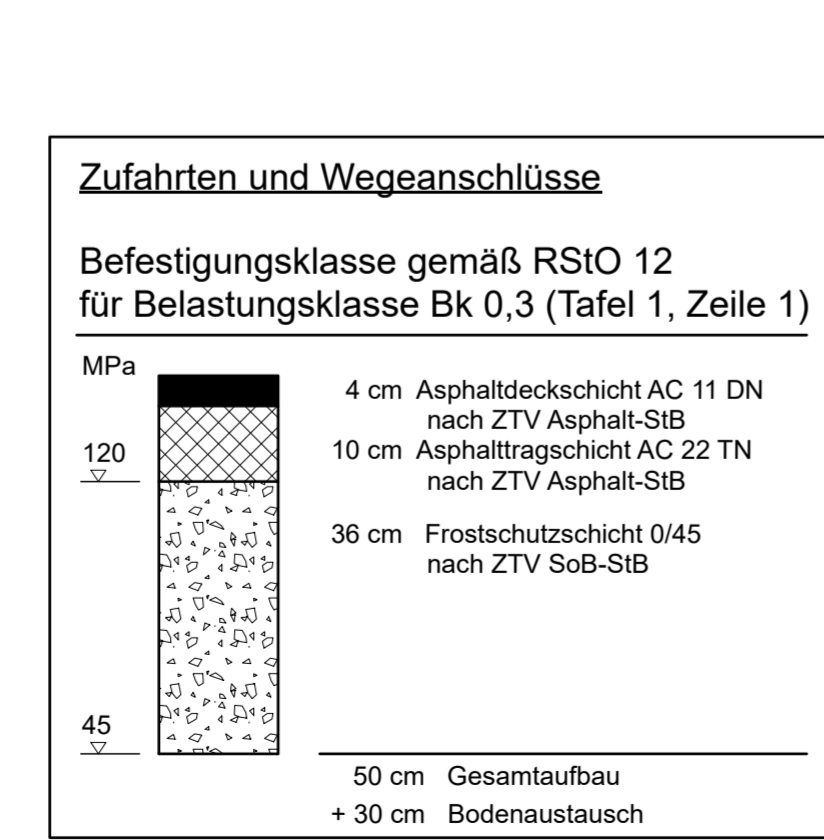
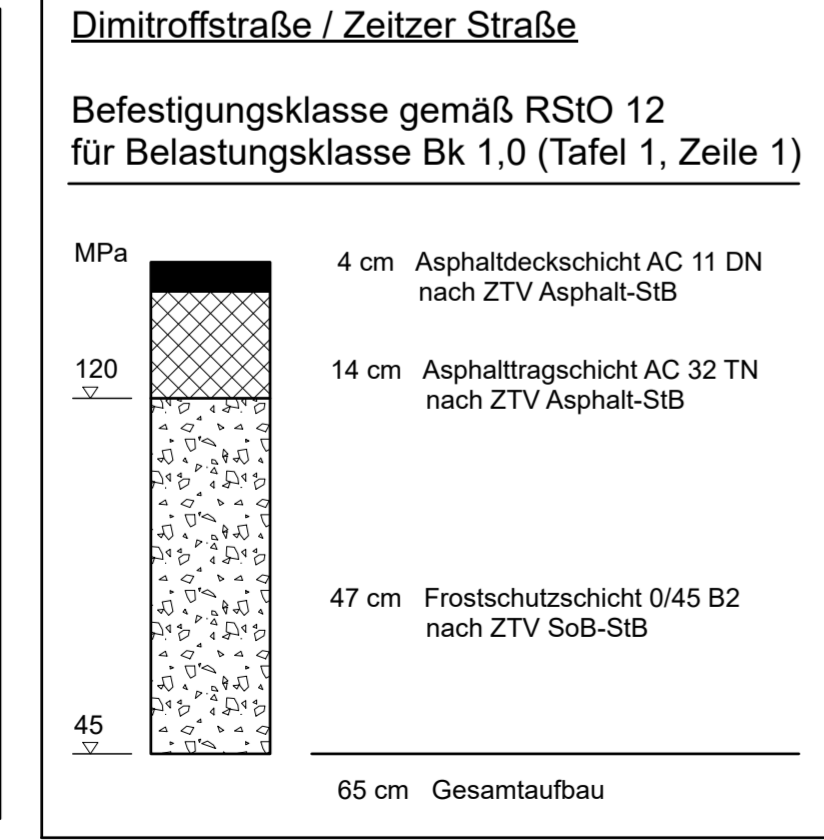
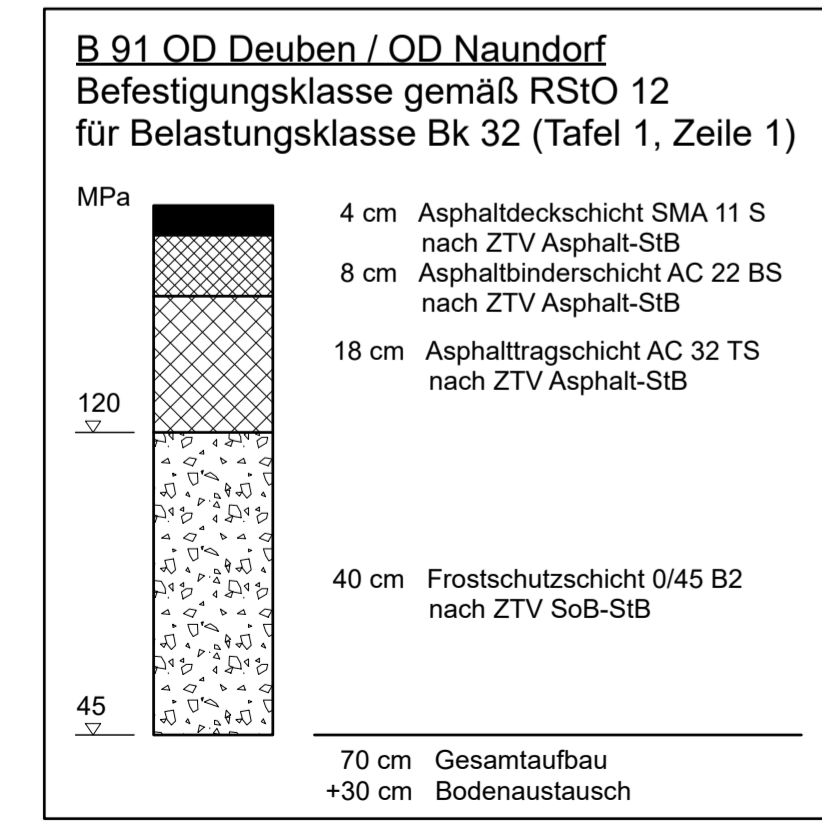
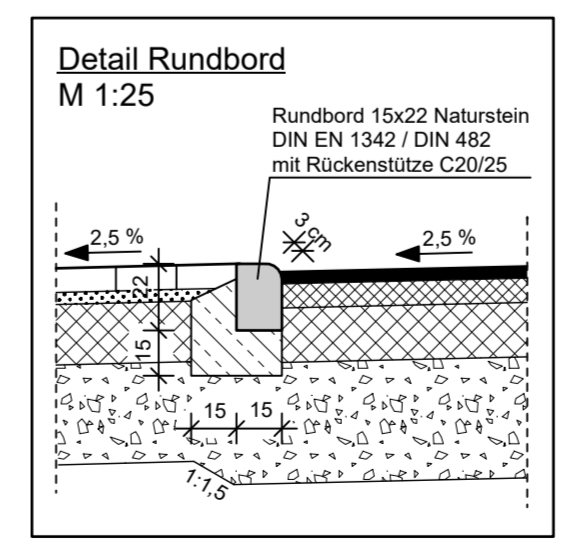
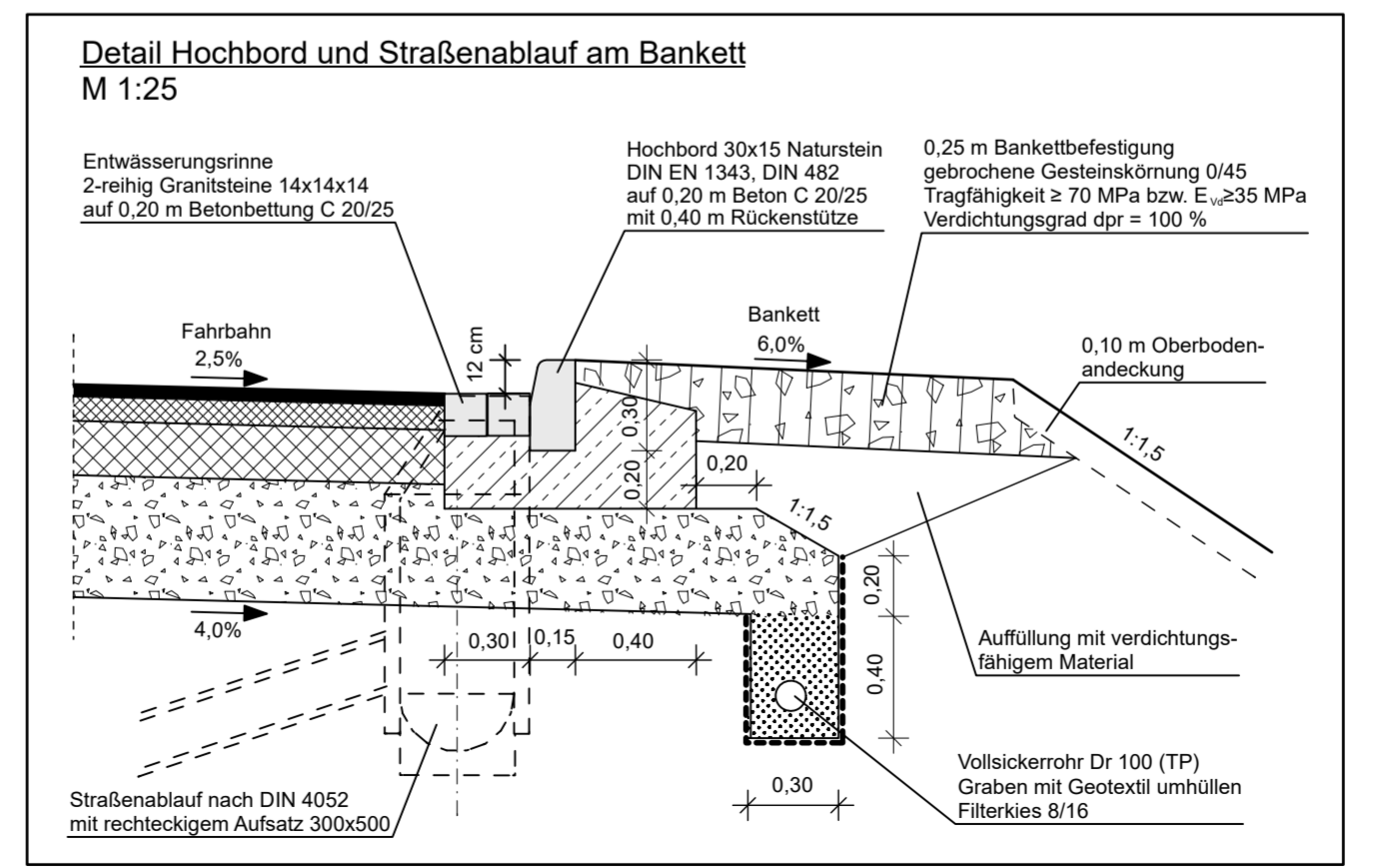
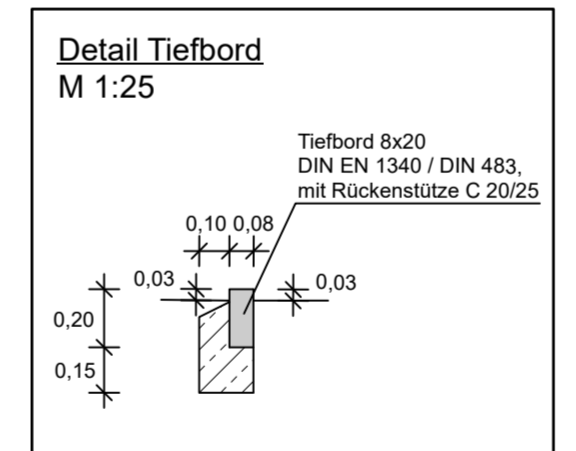
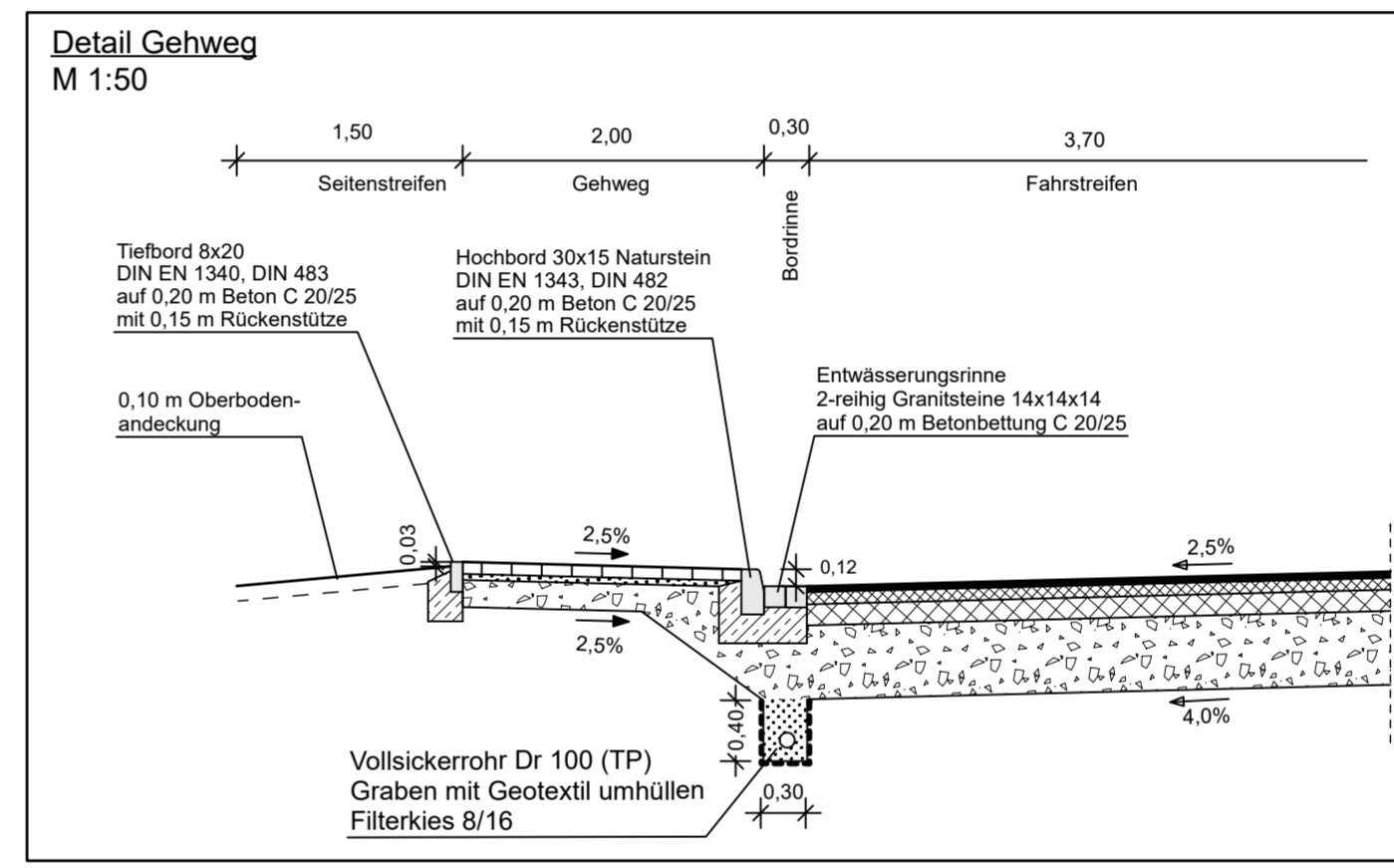
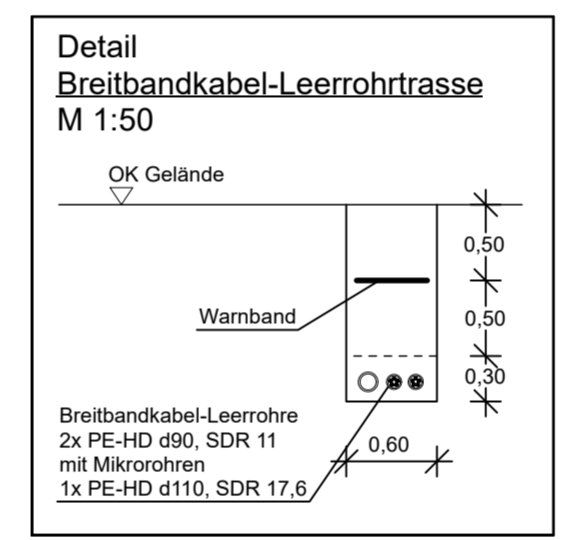
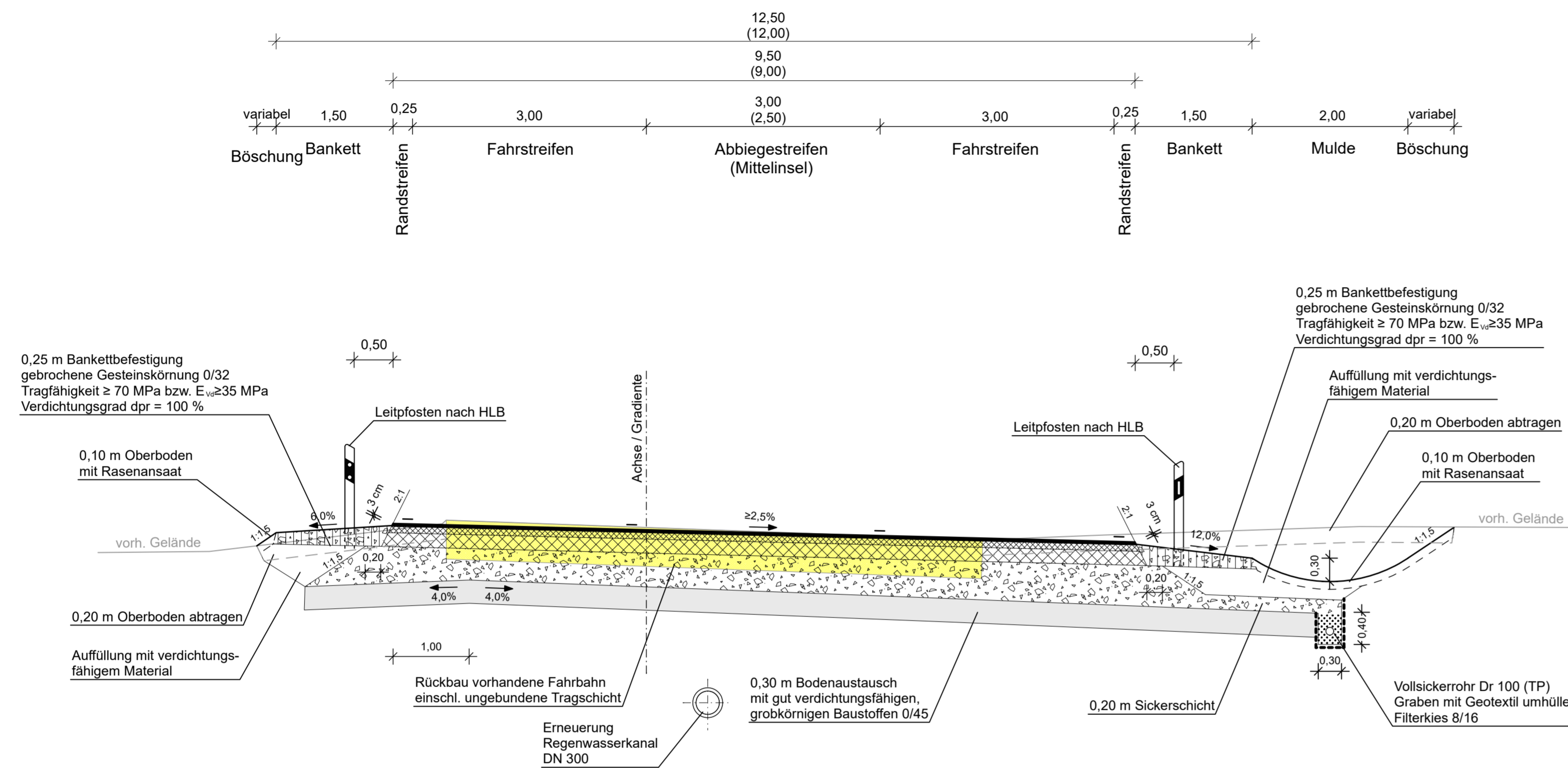

Nur gültig für die Ausschreibung		
	Datum	Name
bearbeitet	06 / 2024	Kowolik
gezeichnet	06 / 2024	Kurz
geprüft	06 / 2024	Meyer
Geschäftsführer		

	Straßenbauverwaltung des Landes Sachsen-Anhalt Landesstraßenbaubehörde Sachsen-Anhalt Regionalbereich Süd	
	Datum	Zeichen
	nachgeprüft	

Ausschreibungsunterlage

Straßenbauverwaltung: LSBB Sachsen-Anhalt, RB Süd An der Fliederwegkaserne 21 06130 Halle (Saale)	Unterlage / Blatt-Nr.: 14 / 03 Straßenquerschnitt B 91 OD Naundorf Bau-km 0+000,000 bis 0+155,000
Straße: B 91 OD Deuben NK 4838 016, Stat. 0,220 bis NK 4938 006, Stat. 3,304 B 91 OD Naundorf NK 4938 006, Stat. 3,078 bis NK 4938 006, Stat. 2,758	PROJIS-Nr.: 1500200014
Maßstab: 1 : 50	

Ausbau der B 91 Ortsdurchfahrten Deuben und Naundorf

Aufgestellt:	
Halle (Saale), den	
Landesstraßenbaubehörde Sachsen-Anhalt Regionalbereich Süd	
Im Auftrag	