

1

Bediengerät einbauen Mounting the HMI device 安装 HMI 设备

1.1 Wichtiger Hinweis – Important information – 重要信息

Dieses Dokument ist lediglich eine Montageanleitung. Sicherheitshinweise, sowie die vollständige Montage und Inbetriebnahme sind in der Betriebsanleitung beschrieben.

This document provides simple installation instructions. Complete installation, commissioning and safety instructions are described in the operating instructions manual.

本档仅仅是安装说明。完整的安装、调试以及安全指南，可参考操作指南手册。

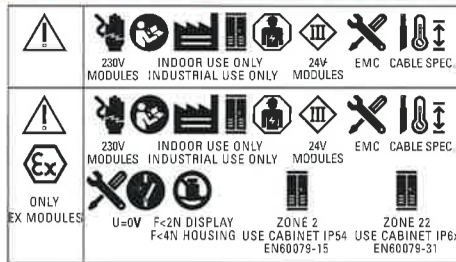

<http://support.automation.siemens.com/WW/view/en/47182890/133300>

1.2 Zulässige Einbaulagen – Valid Mounting positions – 有效的安装位置

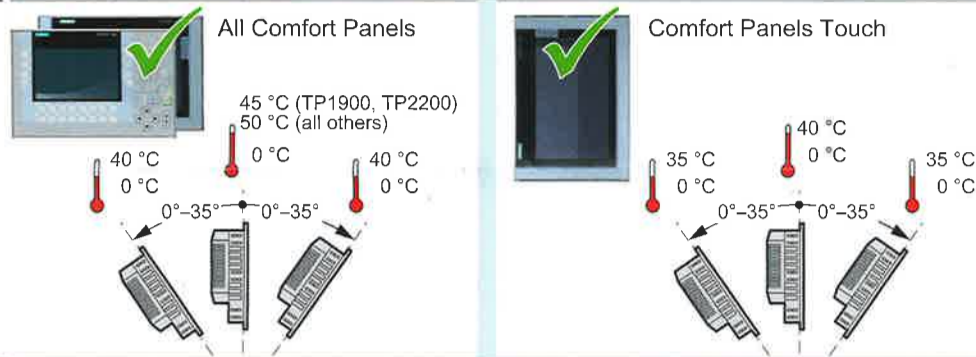

1.3 Bediengerät einsetzen – Installing the HMI device – 安装 HMI 设备

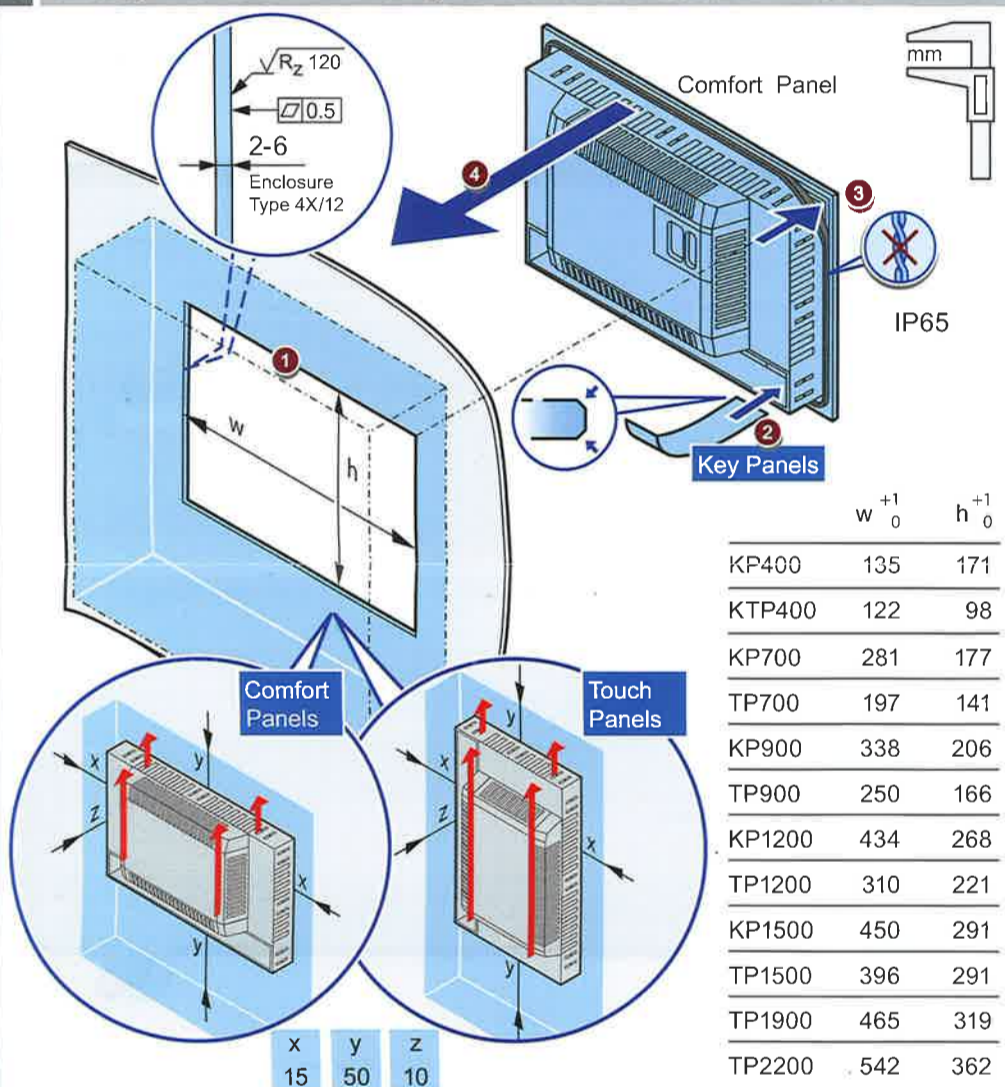

1.4 Bediengerät befestigen – Mounting the HMI device – 安装 HMI 设备



2

Bediengerät anschließen Connecting the HMI device 连接 HMI 设备

2.1 Wichtiger Hinweis – Important information – 重要信息



2.2 Potenzialausgleich – Equipotential bonding – 等电位联结

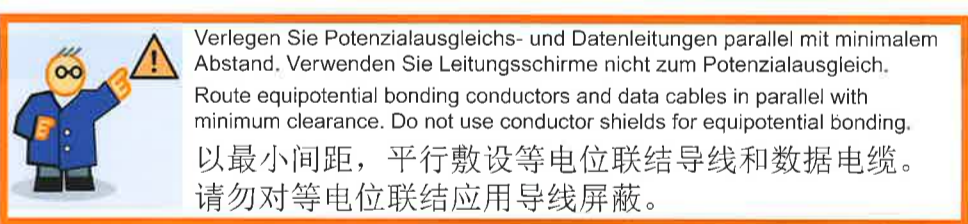
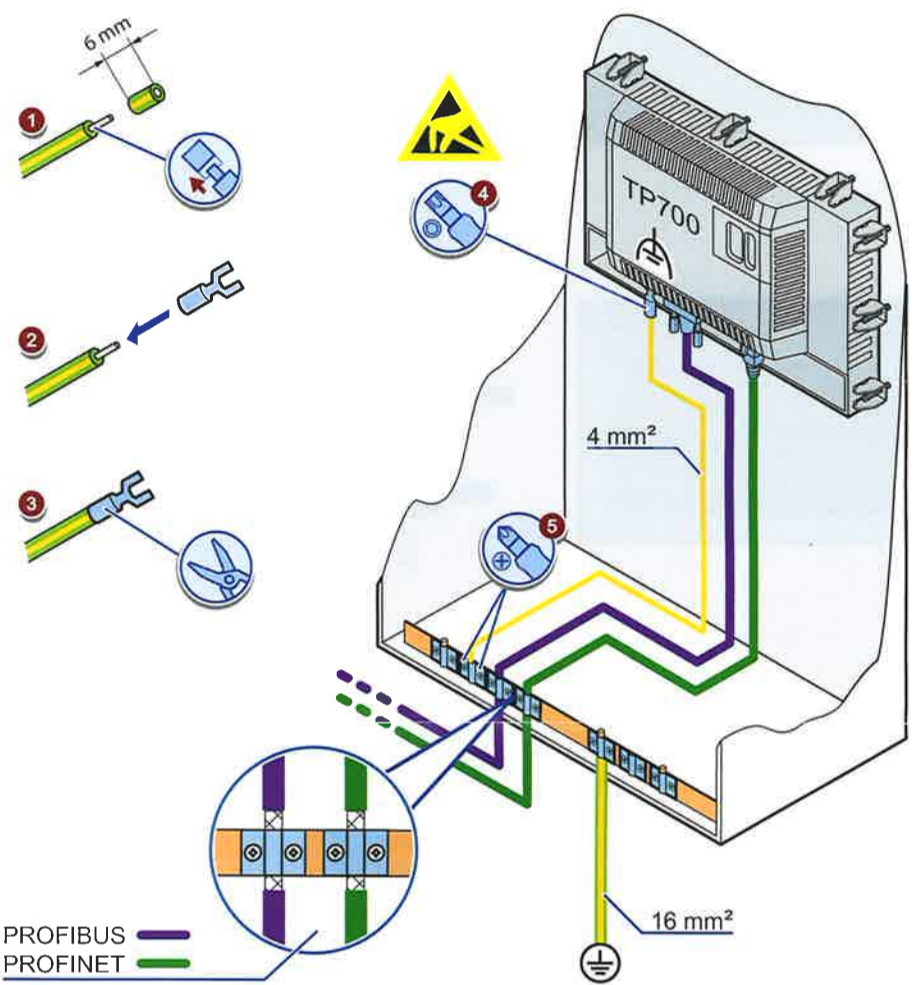

2.3 Stromversorgung anschließen – Connecting the power supply – 连接电源

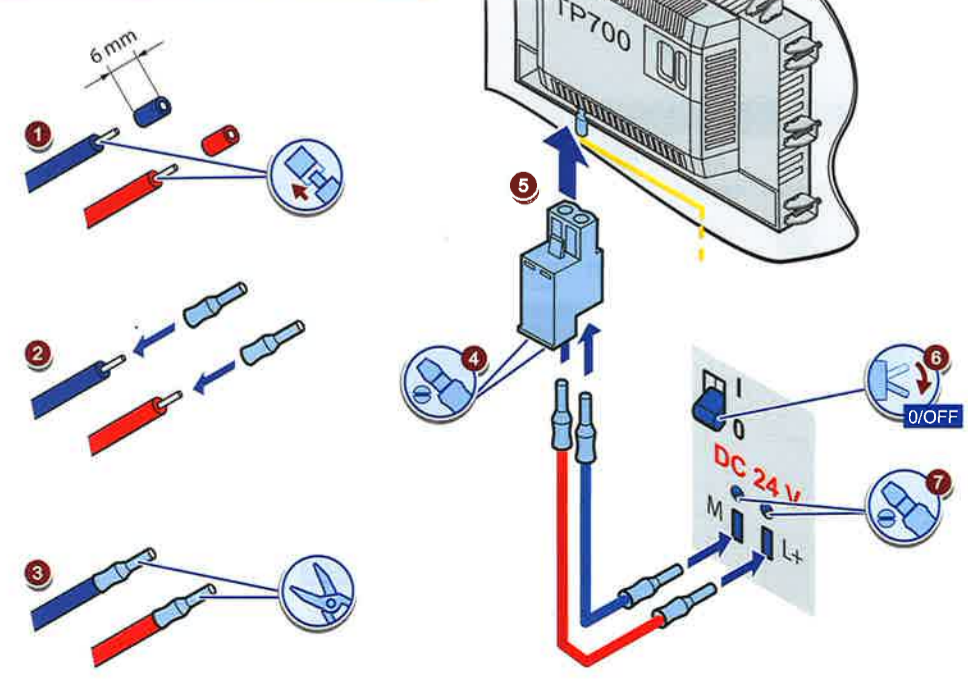

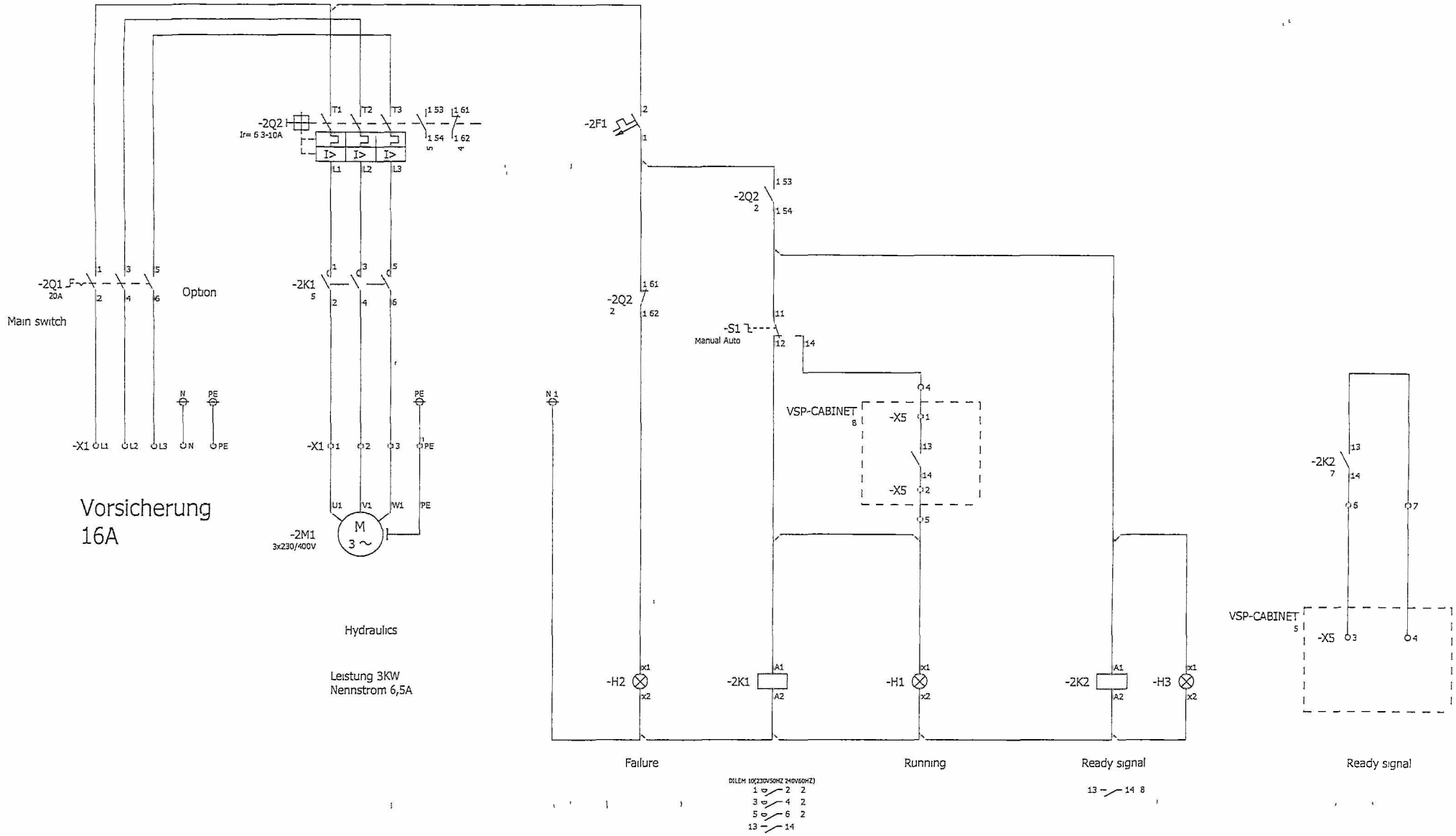

1

			Datum: 20 08 2024	601123			
			Bearb: CPemsl	Hydrauliksteuerung			
			Gepr:				
Änderung	Datum	Name	Urspr	Ersatz von	Ersetzt durch		



Leistungsteil



GKS-Marine GmbH & Co.KG
 Im Haidach 3
 D-88079 Kressbronn
 +49 (0)7543 - 6055-0

Dieser Schaltplan ist Geistiges Eigentum der:
 GKS-Marine GmbH & Co.KG
 Schutzvermerk ISO 16016 beachten.
 This drawing is the PROPERTY of:
 GKS-Marine GmbH & Co.KG
 refer to protection notice ISO 16016.

Kunde : Tonnenleger NORDEN
 Anlagenbezeichnung: Schiffsteuerung
 Zeichnungsnummer : C4.14983.1
 Kommission : Hauptschrank 1 - VSP 1

Hersteller (Firma) :

SPANNUNGSANGABEN

NETZSPANNUNG : 2 x 24V DC
 NENNLEISTUNG : 0,1 KW
 NENNSTROM : 10 A
 VORSICHERUNG : 20 A
 STEUERSPANNUNG : 24 VDC

VERDRAHTUNGSFARBEN

HAUPTSTROMKREIS : SCHWARZ
 STEUERSTROM AC : ROT (230 V)
 STEUERSTROM AC : BRAUN (24 V)
 STEUERSTROM DC : DUNKELBLAU
 N - LEITER : HELLBLAU
 FREMDSPANNUNG : ORANGE
 SCHUTZLEITER : GRÜN/GELB

Erstellt am : 19.05.2025 Höchste Seitenzahl: 32
 Bearbeitet am: 19.05.2025 von (Kürzel): WV Anzahl der Seiten : 82

			Datum	Hauptschrank 1 - VSP 1		DECKBLATT	C4.14983.1	= ALLG
			Bearb.	WV				+ 00
			Gepr.	25.05.2025	Schiffsteuerung		NORDEN-VSP1_V1	Bl. 1
Änderung	Datum	Name	Norm	Urspr.	Ers.f.	Ers.d.		32 Bl.

Änderungshistory

25.01.2025 T1: EPLAN - Grundversion erstellt
 25.05.2025 V1: Änderungen nach Werktest

			Datum		Hauptschrank 1 - VSP 1		Änderungshistory	C4.14983.1	= ALLG
			Bearb.	WV					+ 00
			Gepr.	25.05.2025	Schiffsteuerung			NORDEN-VSP1_V1	Bl. 2
Änderung	Datum	Name	Norm		Urspr.	Ers.f.	Ers.d.		32 Bl.

Wichtige Hinweise

			Datum	Hauptschrank 1 - VSP 1			Wichtige Hinweise	C4.14983.1		= ALLG
			Bearb.	Schiffsteuerung						+ 00
			Gepr.	Ers.f.				NORDEN-VSP1_V1		Bl. 3
Änderung	Datum	Name	Norm	Urspr.	Ers.f.	Ers.d.				32 Bl.

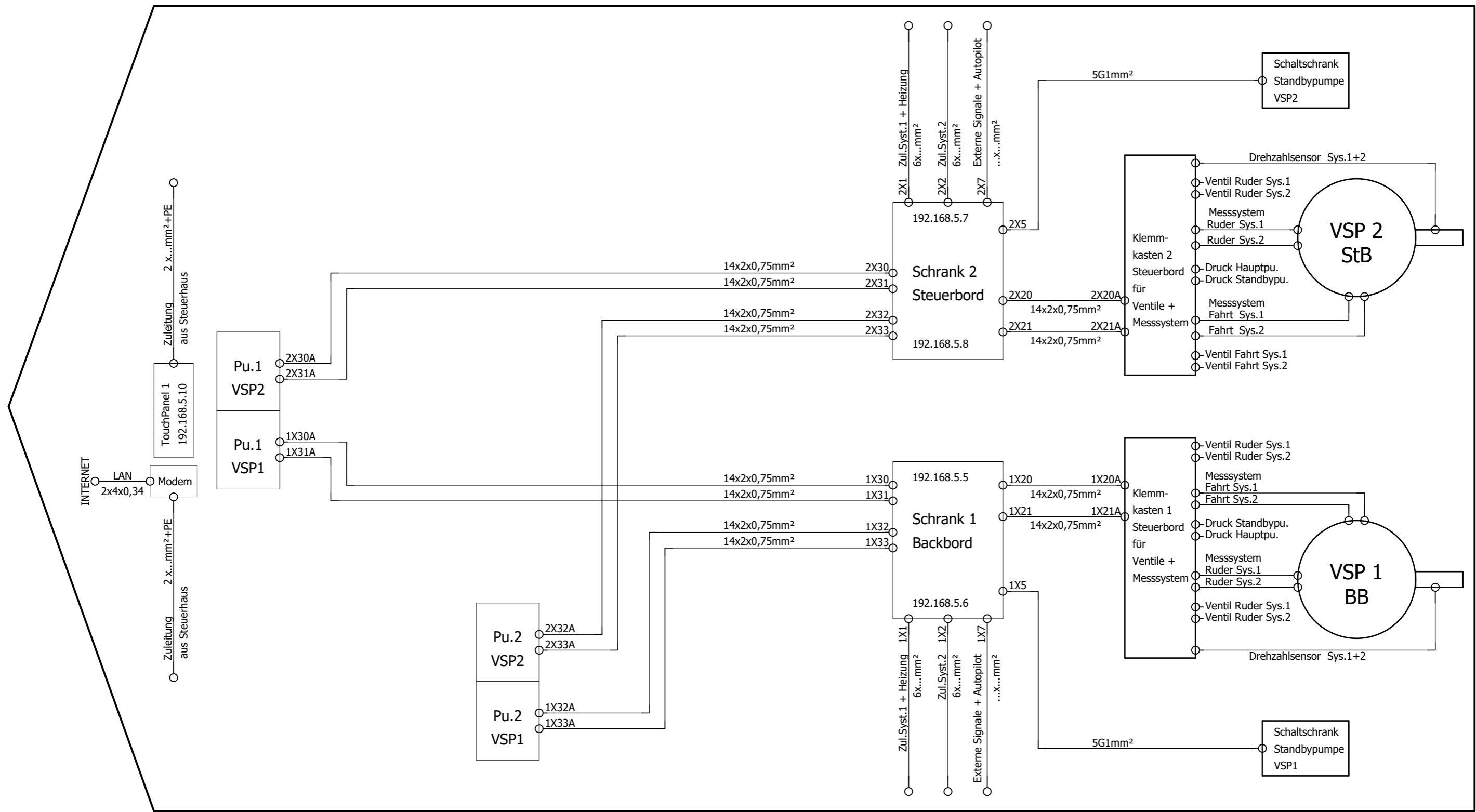

AUFBAU VERKABELUNG

			Datum	Hauptschrank 1 - VSP 1			Detailübersicht		C4.14983.1		= ALLG
			Bearb.	Schiffsteuerung			Aufbau Kabelzug		NORDEN-VSP1_V1		+ 00
			Gepr.	25.05.2025							Bl. 30
Änderung	Datum	Name	Norm	Urspr.	Ers.f.	Ers.d.					32 Bl.

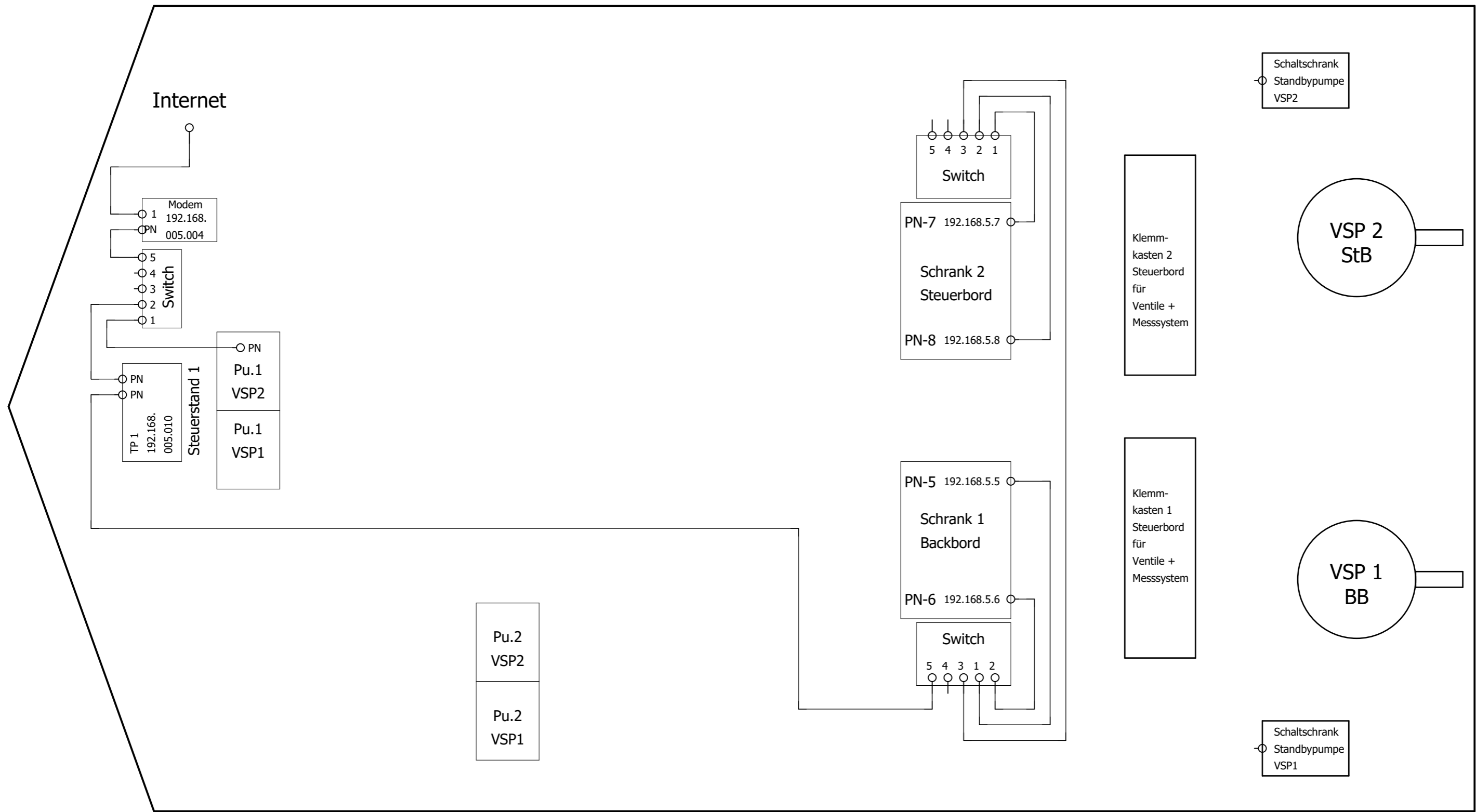

AUFBAU PROFINET

				Datum		Hauptschrank 1 - VSP 1		Detailübersicht		C4.14983.1		= ALLG	
				Bearb. WV		Schiffsteuerung		Aufbau PROFINET		NORDEN-VSP1_V1		+ 00	
				Gepr. 25.05.2025								Bl. 31	
Änderung	Datum	Name	Norm	Urspr.	Ers.f.	Ers.d.					32 Bl.		

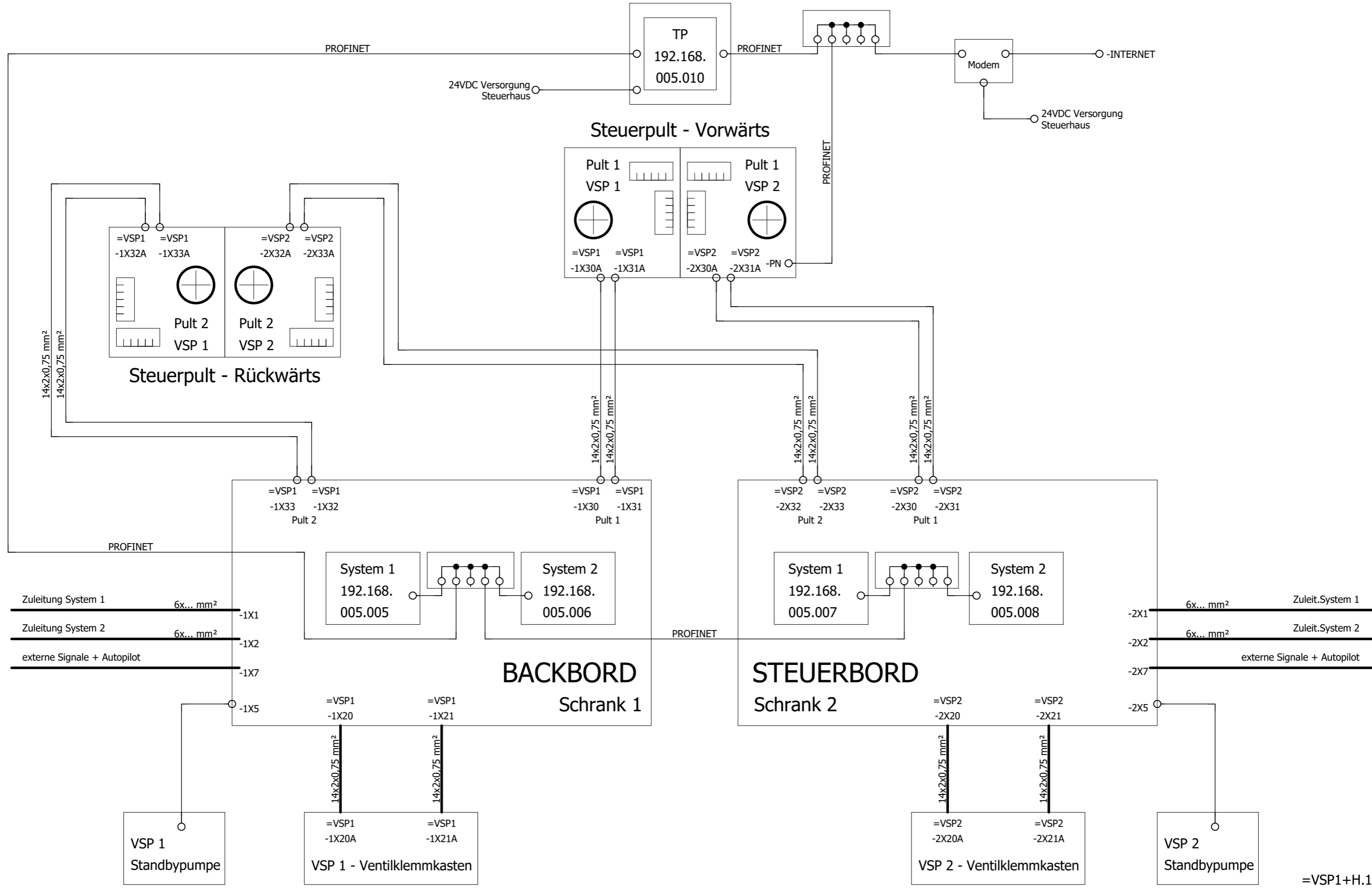

31

		Datum	Hauptschrank 1 - VSP 1		Gesamtübersicht		C4.14983.1		= ALLG	
		Bearb.	Schiffsteuerung				NORDEN-VSP1_V1		+ 00	
		Gepr.	Urspr.		Ers.f.				Bl. 32	
Änderung		Datum	Ers.d.						32 Bl.	
		Name								
		Norm								



GKS-Marine GmbH & Co.KG
 Im Haidach 3
 D-88079 Kressbronn
 +49 (0)7543 - 6055-0

Dieser Schaltplan ist Geistiges Eigentum der:
 GKS-Marine GmbH & Co.KG
 Schutzvermerk ISO 16016 beachten.
 This drawing is the PROPERTY of:
 GKS-Marine GmbH & Co.KG
 refer to protection notice ISO 16016.

Kunde : Tonnenleger NORDEN
Anlagenbezeichnung: Schiffsteuerung
Zeichnungsnummer : C4.14983.1
Kommission : Hauptschrank 1 - VSP 1
HAUPTSCHRANK SYSTEM 1

Hersteller (Firma) :
SPANNUNGSANGABEN
 NETZSPANNUNG : 2 x 24V DC
 NENNLEISTUNG : 0,1 KW
 NENNSTROM : 10 A
 VORSICHERUNG : 20 A
 STEUERSPANNUNG : 24 VDC

VERDRAHTUNGSFARBEN
 HAUPTSTROMKREIS : SCHWARZ
 STEUERSTROM AC : ROT (230 V)
 STEUERSTROM AC : BRAUN (24 V)
 STEUERSTROM DC : DUNKELBLAU
 N - LEITER : HELLBLAU
 FREMDSPANNUNG : ORANGE
 SCHUTZLEITER : GRÜN/GELB

Erstellt am : 19.05.2025
Bearbeitet am: 19.05.2025
von (Kürzel): WV
Höchste Seitenzahl: 87
Anzahl der Seiten : 82

=ALLG+00/32

10

				Datum	Hauptschrank 1 - VSP 1			DECKBLATT		C4.14983.1		= VSP1	
				Bearb.	WV							+H.1	
				Gepr.	25.05.2025					NORDEN-VSP1_V1		Bl. 1	
Änderung	Datum	Name	Norm	Urspr.	Ers.f.	Ers.d.					87 Bl.		

Inhaltsverzeichnis

Spalte X: eine automatisch erzeugte Seite wurde manuell nachbearbeitet

ESSJ004

Anlage	Ort	Seite	Seitenbenennung	Seitenzusatzfeld	Datum	Bearbeiter	X
VSP1	H.1	1	DECKBLATT		19.05.2025	WV	
VSP1	H.1	10			20.05.2025	WV	
VSP1	H.1	11			20.05.2025	WV	
VSP1	H.1	12			20.05.2025	WV	
VSP1	H.1	20	SPS-Übersicht		19.05.2025	WV	
VSP1	H.1	21	-CPU 6ES7 511-1CK00-0AB0		19.05.2025	WV	
VSP1	H.1	22	SPS-Übersicht		19.05.2025	WV	
VSP1	H.1	23	SPS-Übersicht		19.05.2025	WV	
VSP1	H.1	24	SPS-Übersicht		19.05.2025	WV	
VSP1	H.1	25	SPS-Übersicht		19.05.2025	WV	
VSP1	H.1	26	SPS-Übersicht		19.05.2025	WV	
VSP1	H.1	50	Einspeisung		19.05.2025	WV	
VSP1	H.1	52	24 VDC - X0:L+.L1 Potentialverteilung Leistungsteil		19.05.2025	WV	
VSP1	H.1	53	24 VDC - X0:L0.L1 Potentialverteilung Leistungsteil		19.05.2025	WV	
VSP1	H.1	55	24 VDC - X0:L+.1 Potentialverteilung Steuerteil		19.05.2025	WV	
VSP1	H.1	56	24 VDC - X0:L0.1 Potentialverteilung Steuerteil		19.05.2025	WV	
VSP1	H.1	60	Leistungsteil Zylinder FAHRT		19.05.2025	WV	
VSP1	H.1	61	Leistungsteil Zylinder RUDER		19.05.2025	WV	
VSP1	H.1	62	Steuerteil Zylinder IST-wertaufnehmer		19.05.2025	WV	
VSP1	H.1	65	Leistungsteil Steuerventil		19.05.2025	WV	
VSP1	H.1	70	Steuerteil Codierungen Richtungsvorwahl		19.05.2025	WV	
VSP1	H.1	71	Steuerteil Betriebsart: HAND		19.05.2025	WV	
VSP1	H.1	72	Steuerteil Betriebsart: Simulation		19.05.2025	WV	
VSP1	H.1	75	Steuerteil Sonstige Digitalausgänge		19.05.2025	WV	
VSP1	H.1	76	Steuerteil Sonstige Digitalausgänge		19.05.2025	WV	
VSP1	H.1	77	Steuerteil Kommunikation System 1 <-> 2		20.05.2025	WV	
VSP1	H.1	79	Steuerteil Kommunikation System 1 <-> 2		19.05.2025	WV	
VSP1	H.1	80	Steuerteil Pult 1 Digitaleingänge		19.05.2025	WV	
VSP1	H.1	82	Steuerteil Pult 1 Analogeingänge		19.05.2025	WV	
VSP1	H.1	85	Steuerteil Pult 2 Digitaleingänge		19.05.2025	WV	

			Datum	Hauptschrank 1 - VSP 1			C4.14983.1		= VSP1	
			Bearb.	WV						+H.1
			Gepr.	25.05.2025	Schiffsteuerung			NORDEN-VSP1_V1		Bl. 10
Änderung	Datum	Name	Norm	Urspr.	Ers.f.	Ers.d.			87 Bl.	

Inhaltsverzeichnis

Spalte X: eine automatisch erzeugte Seite wurde manuell nachbearbeitet

ESSJ004

Anlage	Ort	Seite	Seitenbenennung	Seitenzusatzfeld	Datum	Bearbeiter	X
VSP1	H.1	87	Steuerteil Pult 2 Analogeingänge		19.05.2025	WV	
VSP1	H.2	1	DECKBLATT		19.05.2025	WV	
VSP1	H.2	10	Inhaltsverzeichnis		19.05.2025	WV	X
VSP1	H.2	20	SPS-Übersicht		19.05.2025	WV	
VSP1	H.2	21	-CPU 6ES7 511-1CK00-0AB0		19.05.2025	WV	
VSP1	H.2	22	SPS-Übersicht		19.05.2025	WV	
VSP1	H.2	23	SPS-Übersicht		19.05.2025	WV	
VSP1	H.2	24	SPS-Übersicht		19.05.2025	WV	
VSP1	H.2	25	SPS-Übersicht		19.05.2025	WV	
VSP1	H.2	26	SPS-Übersicht		19.05.2025	WV	
VSP1	H.2	50	Einspeisung		19.05.2025	WV	
VSP1	H.2	52	24 VDC - X0:L+.L2 Potentialverteilung Leistungsteil		19.05.2025	WV	
VSP1	H.2	53	24 VDC - X0:L0.L2 Potentialverteilung Leistungsteil		19.05.2025	WV	
VSP1	H.2	55	24 VDC - X0:L0.2 Potentialverteilung Steuerteil		19.05.2025	WV	
VSP1	H.2	56	24 VDC - X0:L0.2 Potentialverteilung Steuerteil		19.05.2025	WV	
VSP1	H.2	60	Leistungsteil Zylinder FAHRT		19.05.2025	WV	
VSP1	H.2	61	Leistungsteil Zylinder RUDER		19.05.2025	WV	
VSP1	H.2	62	Steuerteil Zylinder IST-wertaufnehmer		19.05.2025	WV	
VSP1	H.2	65	Leistungsteil Steuerventil		19.05.2025	WV	
VSP1	H.2	70	Steuerteil Codierungen Richtungsvorwahl		19.05.2025	WV	
VSP1	H.2	71	Steuerteil Betriebsart: HAND		19.05.2025	WV	
VSP1	H.2	72	Steuerteil Betriebsart: Simulation		19.05.2025	WV	
VSP1	H.2	75	Steuerteil Sonstige Digitalausgänge		19.05.2025	WV	
VSP1	H.2	76	Steuerteil Sonstige Digitalausgänge		19.05.2025	WV	
VSP1	H.2	77	Steuerteil Kommunikation System 1 <-> 2		19.05.2025	WV	
VSP1	H.2	79	Steuerteil Kommunikation System 1 <-> 2		19.05.2025	WV	
VSP1	H.2	80	Steuerteil Pult 1 Digitaleingänge		19.05.2025	WV	
VSP1	H.2	82	Steuerteil Pult 1 Analogeingänge		19.05.2025	WV	
VSP1	H.2	85	Steuerteil Pult 2 Digitaleingänge		19.05.2025	WV	
VSP1	H.2	87	Steuerteil Pult 2 Analogeingänge		19.05.2025	WV	

				Datum	Hauptschrank 1 - VSP 1			C4.14983.1		= VSP1
				Bearb.	WV				+H.1	
				Gepr.	25.05.2025	Schiffsteuerung			NORDEN-VSP1_V1	Bl. 11
Änderung	Datum	Name	Norm	Urspr.	Ers.f.	Ers.d.				87 Bl.

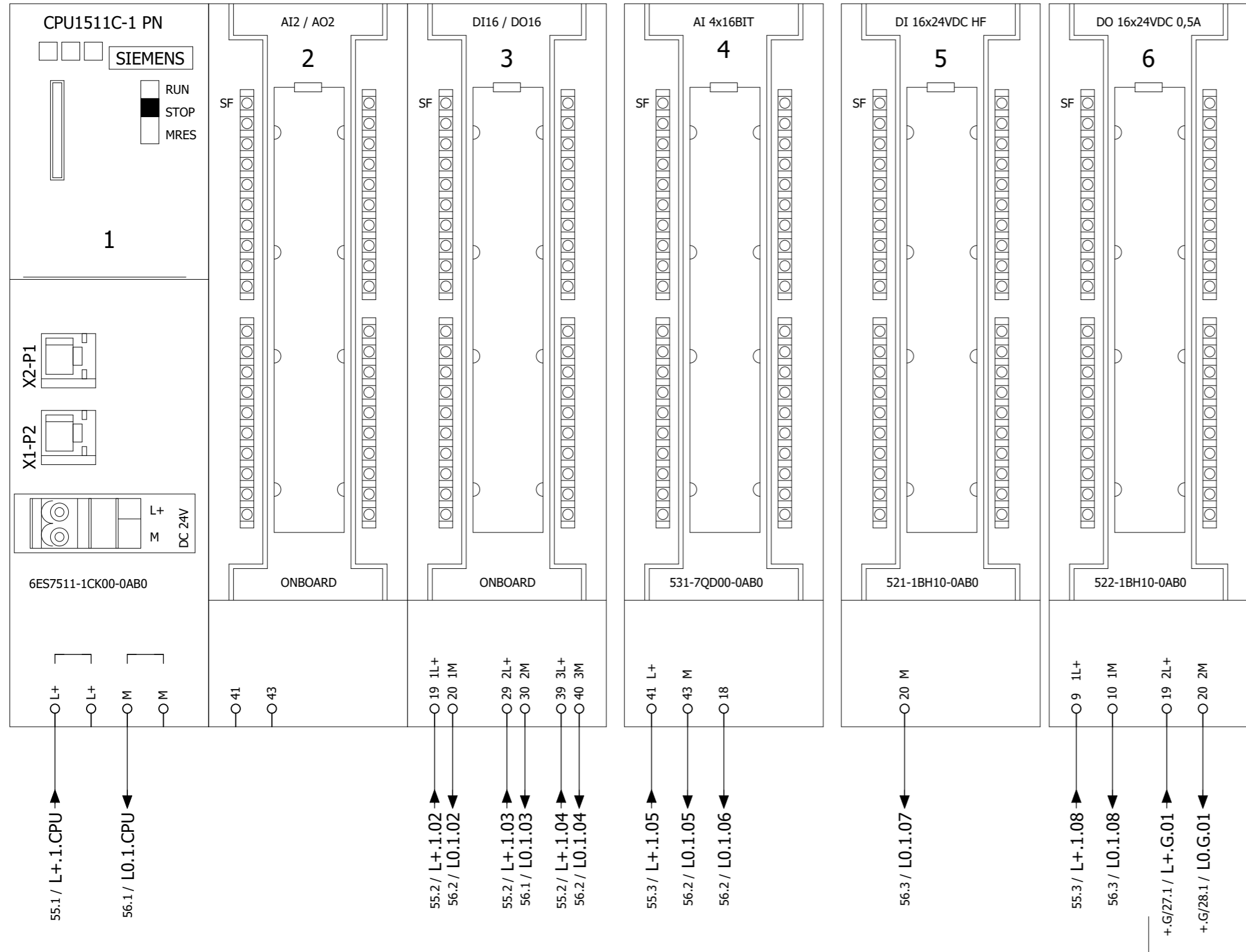

ACHTUNG!
 Spannungsversorgung aus dem Bereich L+.G/L0.G

				Hauptschrank 1 - VSP 1		SPS-Übersicht		C4.14983.1		= VSP1	
				Schiffsteuerung				NORDEN-VSP1_V1		+H.1	
Änderung				Urspr.		Ers.f.		Ers.d.		Bl. 20	
Datum				Name		Norm		Datum		87 Bl.	
Datum				Name		Norm		Datum		87 Bl.	
Gepr.				25.05.2025							
Bearb.				WV							
Datum											
Datum											

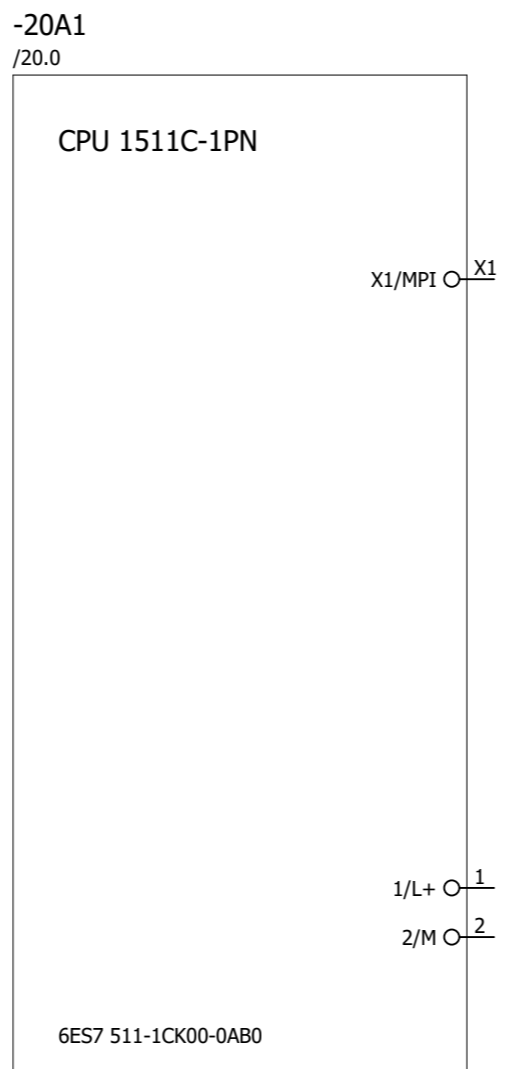

			Datum	Hauptschrank 1 - VSP 1		-CPU	C4.14983.1	= VSP1
			Bearb.	WV		6ES7 511-1CK00-0AB0		+H.1
			Gepr.	25.05.2025	Schiffsteuerung		NORDEN-VSP1_V1	Bl. 21
Änderung	Datum	Name	Norm	Urspr.	Ers.f.	Ers.d.		87 Bl.

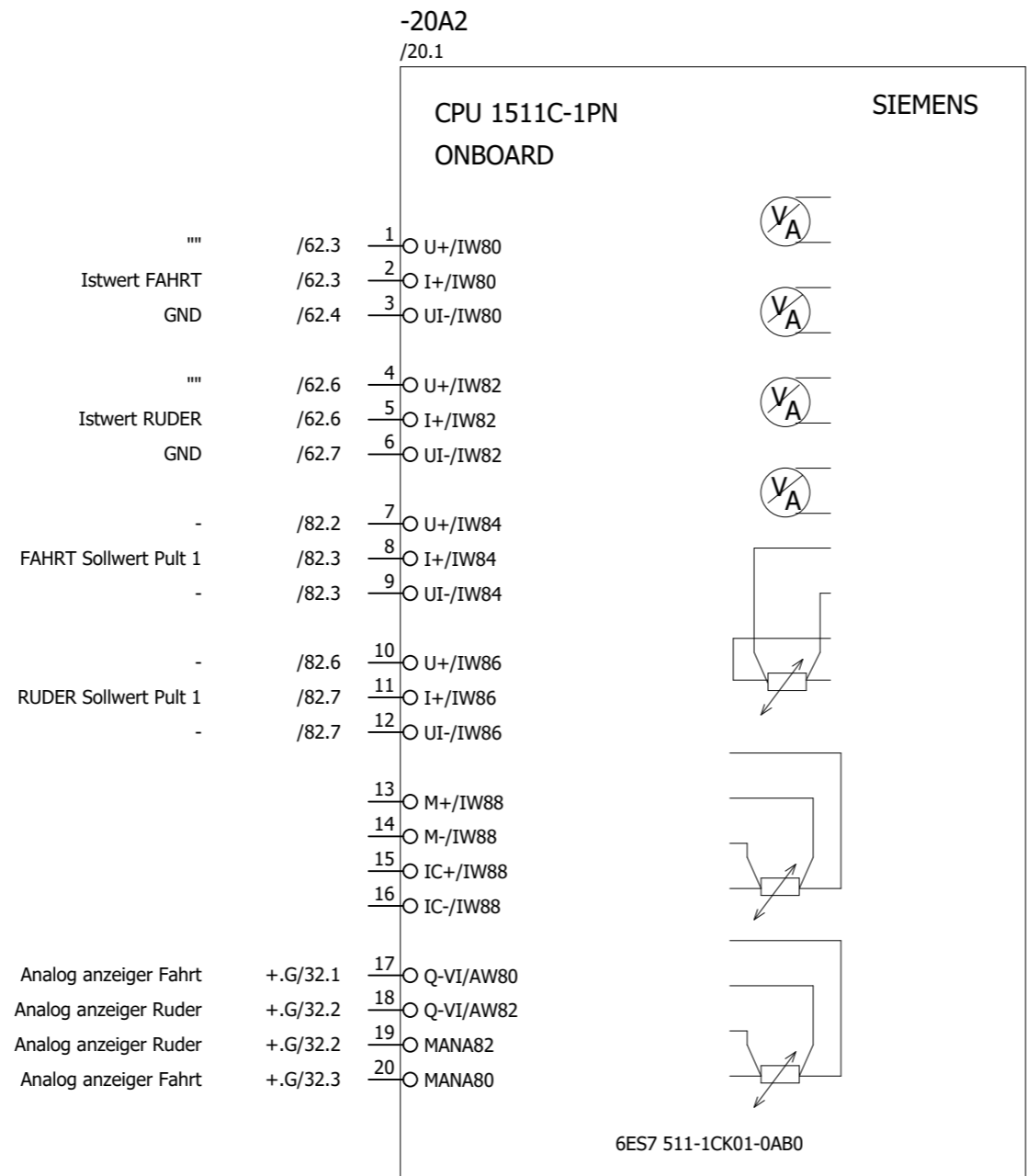

			Datum		Hauptschrank 1 - VSP 1		SPS-Übersicht	C4.14983.1	= VSP1
			Bearb.	WV					+H.1
			Gepr.	25.05.2025	Schiffsteuerung			NORDEN-VSP1_V1	Bl. 22
Änderung	Datum	Name	Norm		Urspr.	Ers.f.	Ers.d.		87 Bl.

-20A3
/20.2

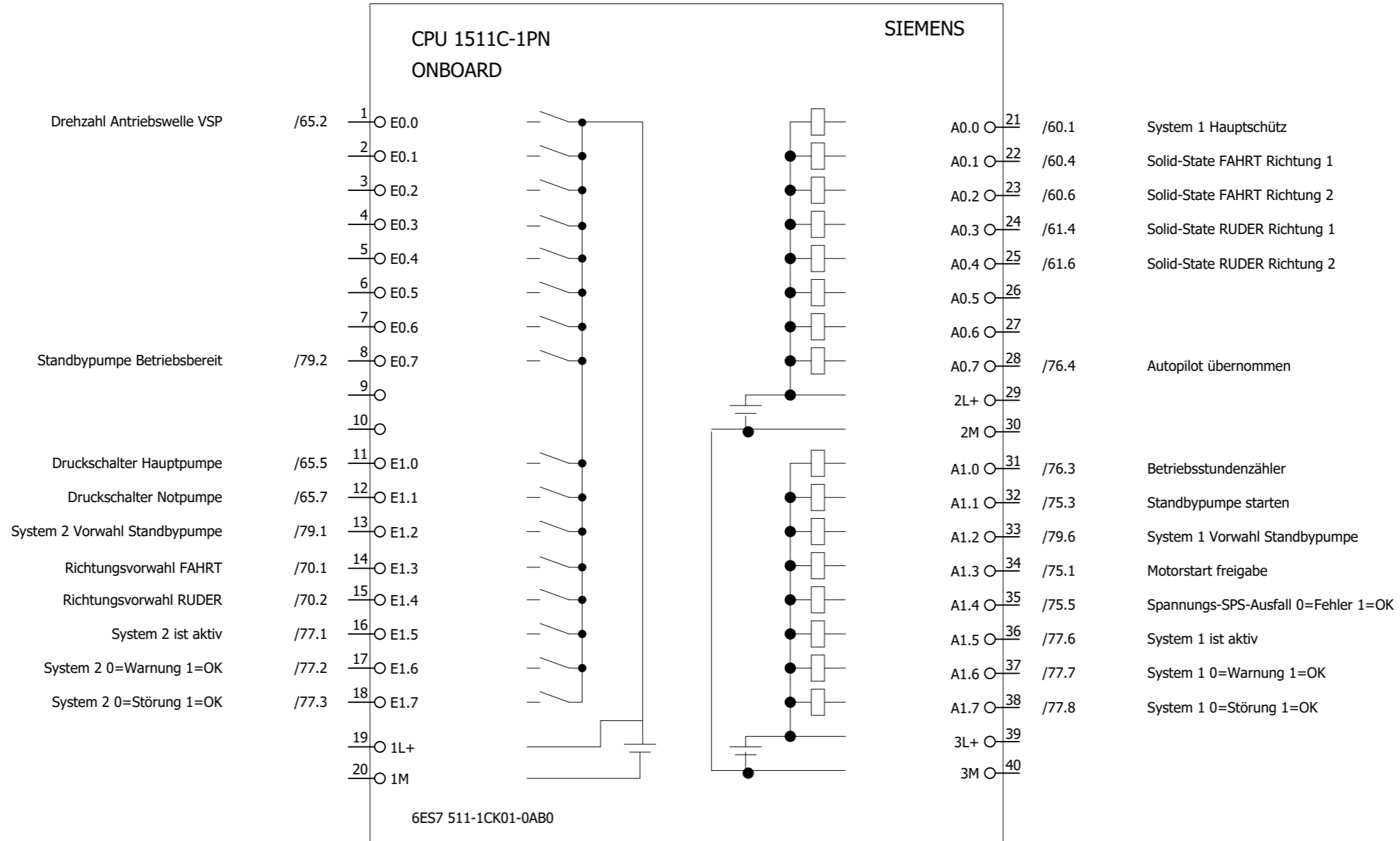

				Hauptschrank 1 - VSP 1		SPS-Übersicht		C4.14983.1		= VSP1	
				Schiffsteuerung				NORDEN-VSP1_V1		+H.1	
Änderung	Datum	Name	Norm	Urspr.	Ers.f.	Ers.d.			Bl.	23	
										87 Bl.	

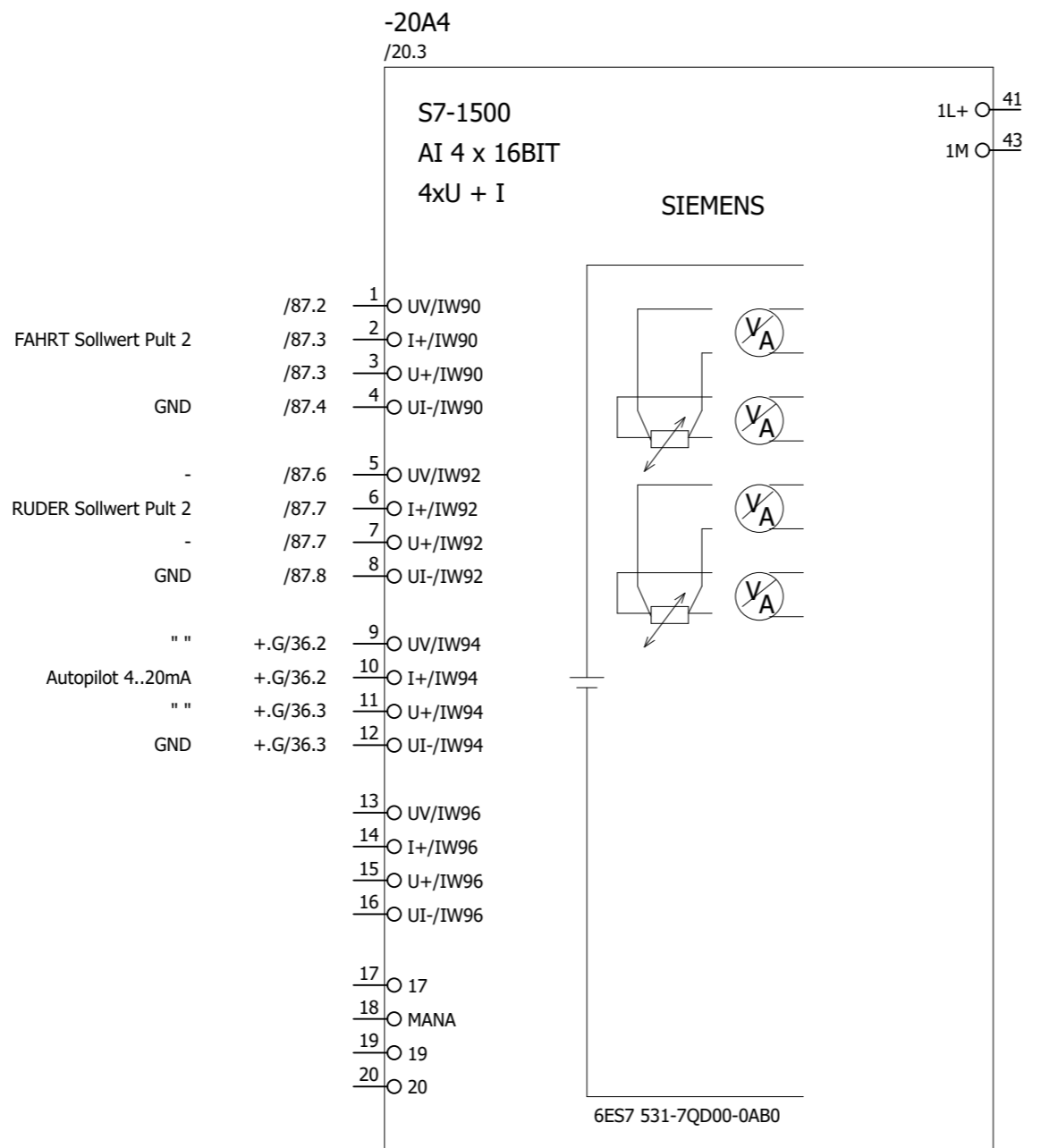

		/87.2	1	○	UV/IW90
FAHRT Sollwert Pult 2		/87.3	2	○	I+/IW90
		/87.3	3	○	U+/IW90
GND		/87.4	4	○	UI-/IW90
-		/87.6	5	○	UV/IW92
RUDER Sollwert Pult 2		/87.7	6	○	I+/IW92
-		/87.7	7	○	U+/IW92
GND		/87.8	8	○	UI-/IW92
" "	+.G/36.2	/87.2	9	○	UV/IW94
Autopilot 4..20mA	+.G/36.2	/87.3	10	○	I+/IW94
" "	+.G/36.3	/87.3	11	○	U+/IW94
GND	+.G/36.3	/87.3	12	○	UI-/IW94

			Datum		Hauptschrank 1 - VSP 1		SPS-Übersicht	C4.14983.1	= VSP1
			Bearb.	WV					+H.1
			Gepr.	25.05.2025	Schiffsteuerung			NORDEN-VSP1_V1	Bl. 24
Änderung	Datum	Name	Norm		Urspr.	Ers.f.	Ers.d.		87 Bl.

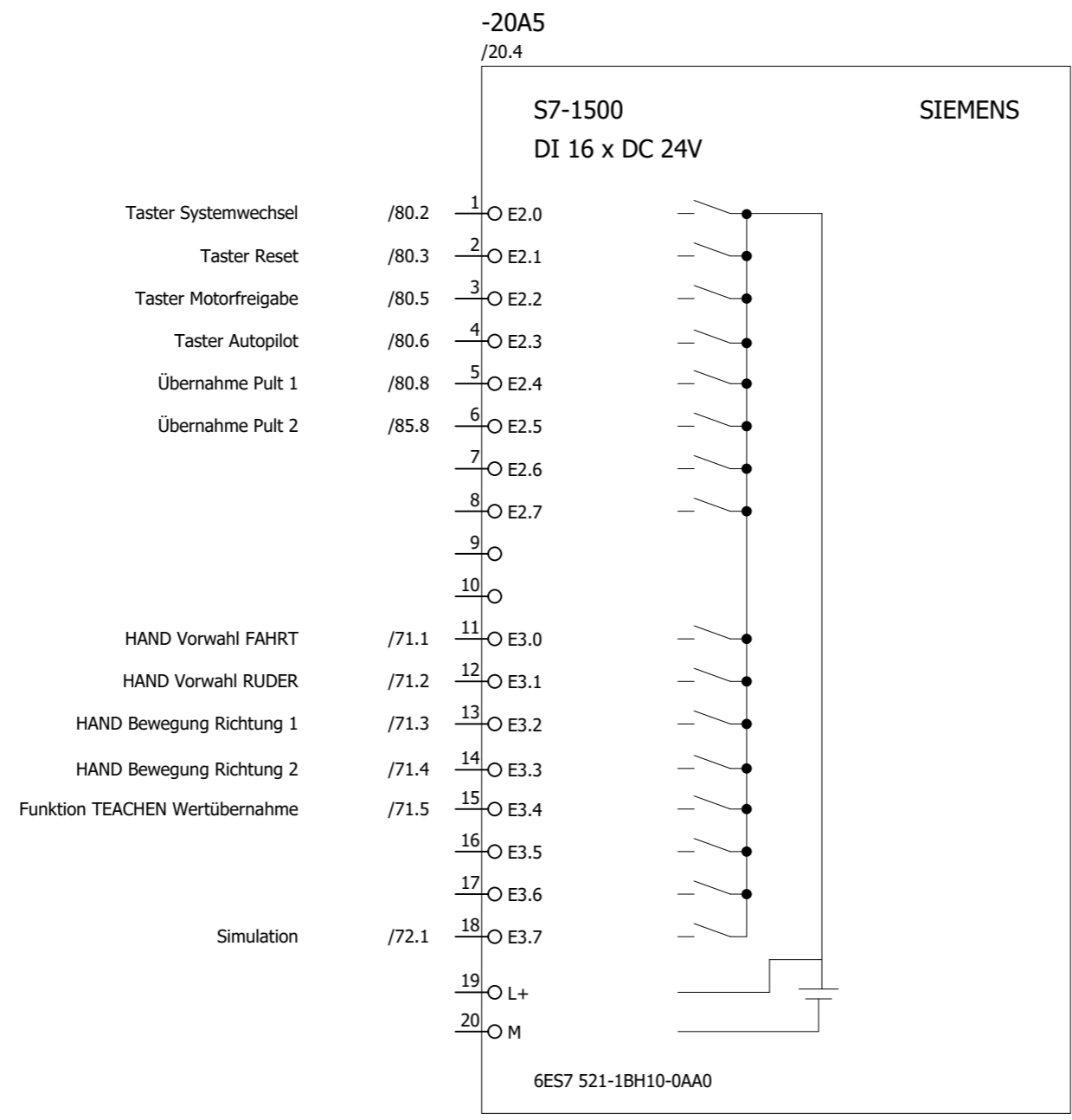

				Hauptschrank 1 - VSP 1		SPS-Übersicht		C4.14983.1		= VSP1
				Schiffsteuerung						+ H.1
				Urspr.		Ers.f.		Ers.d.		Bl. 25
Änderung	Datum	Name	Norm					NORDEN-VSP1_V1		87 Bl.

-20A6
/20.5

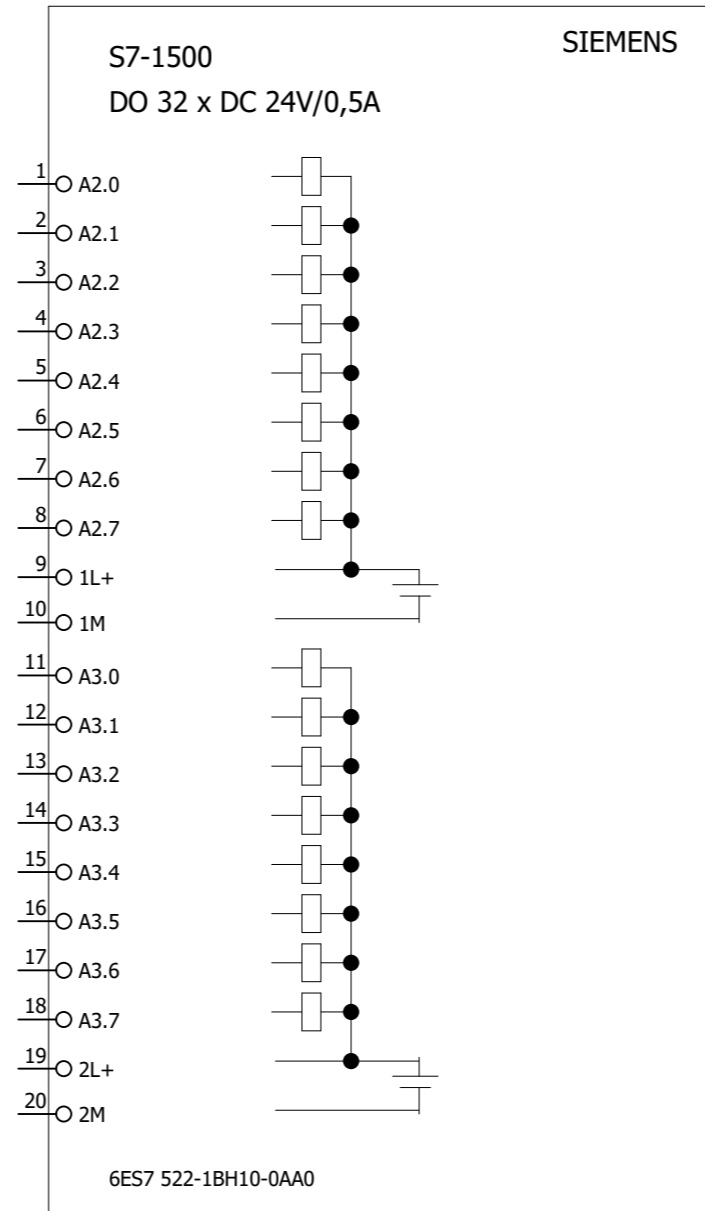

- Leuchtmelder Störung +.G/80.3
- Leuchtmelder Motorfreigabe +.G/80.5
- Leuchtmelder Autopilot +.G/80.7
- Leuchtmelder Pult 1 übernommen +.G/81.2
- Leuchtmelder Pult 2 übernommen +.G/86.2
- Hupe System 1 +.G/81.7

				Hauptschrank 1 - VSP 1		SPS-Übersicht		C4.14983.1		= VSP1	
				Schiffsteuerung				NORDEN-VSP1_V1		+ H.1	
Änderung	Datum	Name	Norm	Urspr.	Ers.f.	Ers.d.			Bl.	26	
										87 Bl.	

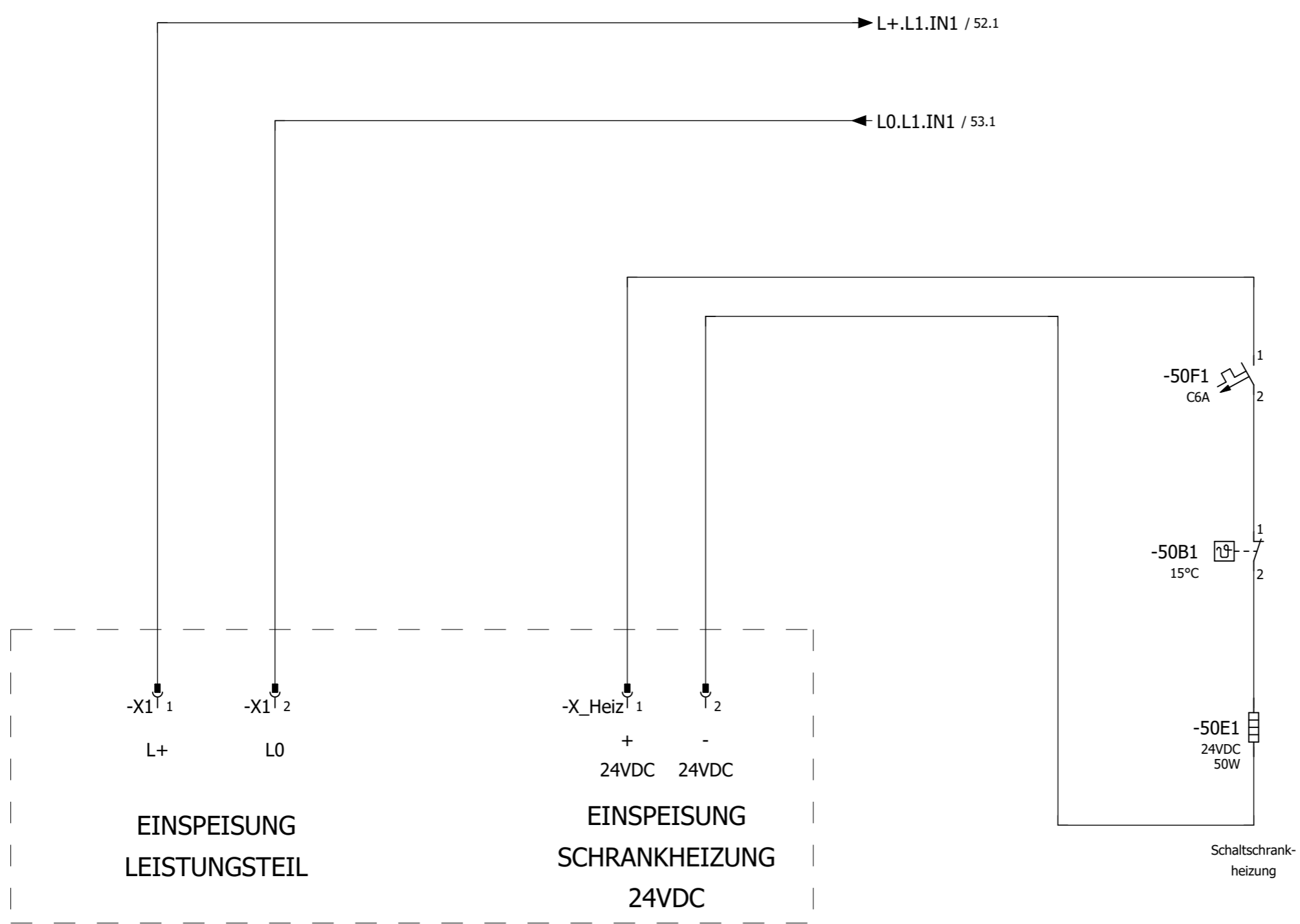

		Datum	Hauptschrank 1 - VSP 1		Einspeisung		C4.14983.1		= VSP1	
		Bearb.	WV						+ H.1	
		Gepr.	25.05.2025		Schiffsteuerung		NORDEN-VSP1_V1		Bl. 50	
Änderung	Datum	Name	Norm	Urspr.	Ers.f.	Ers.d.			87 Bl.	

L+..L1

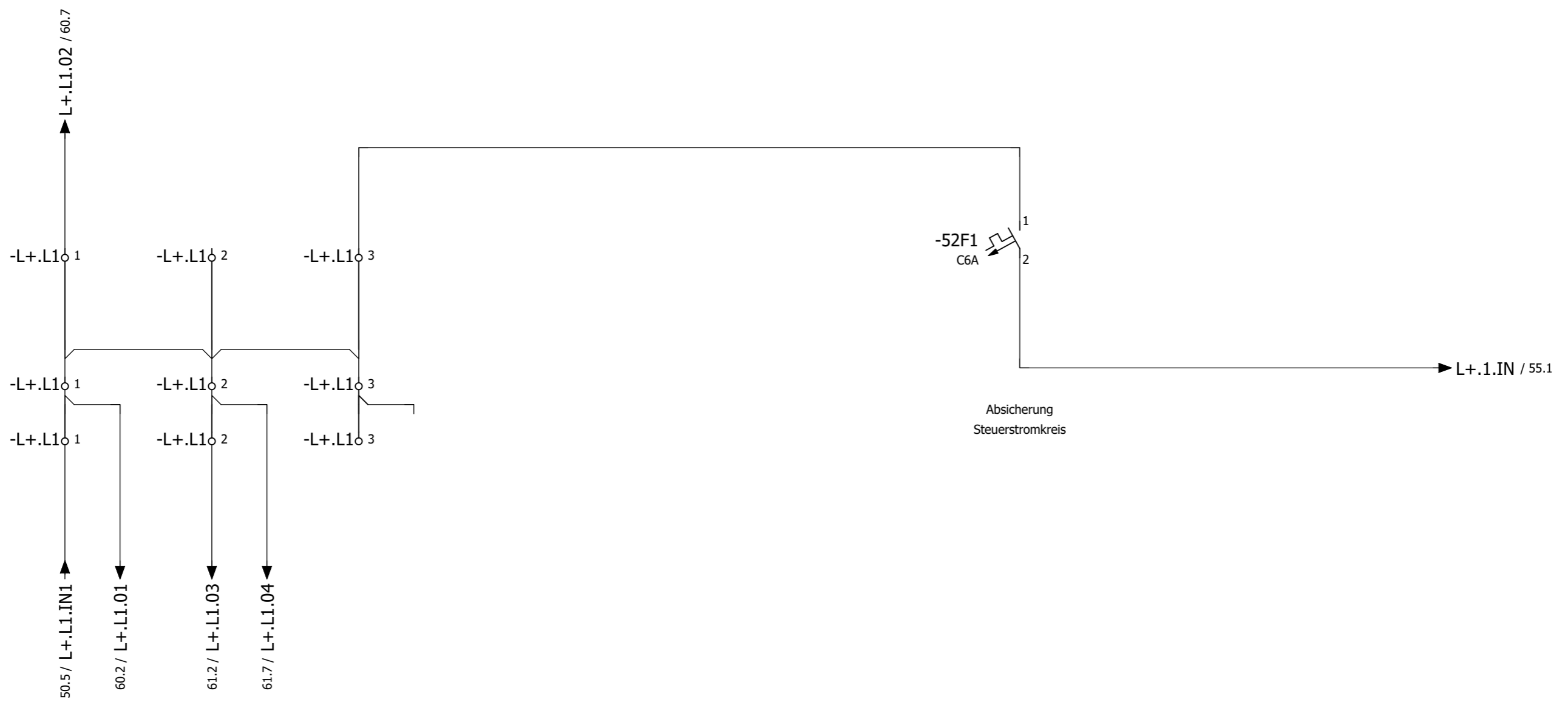

Absicherung
Steuerstromkreis

				Datum		Hauptschrank 1 - VSP 1		24 VDC - X0:L+..L1		C4.14983.1		= VSP1	
				Bearb. WV				Potentialverteilung		NORDEN-VSP1_V1		+H.1	
				Gepr. 25.05.2025		Schiffsteuerung		Leistungsteil				Bl. 52	
Änderung	Datum	Name	Norm	Urspr.	Ers.f.	Ers.d.					Bl. 87		Bl. 52

L0.L1

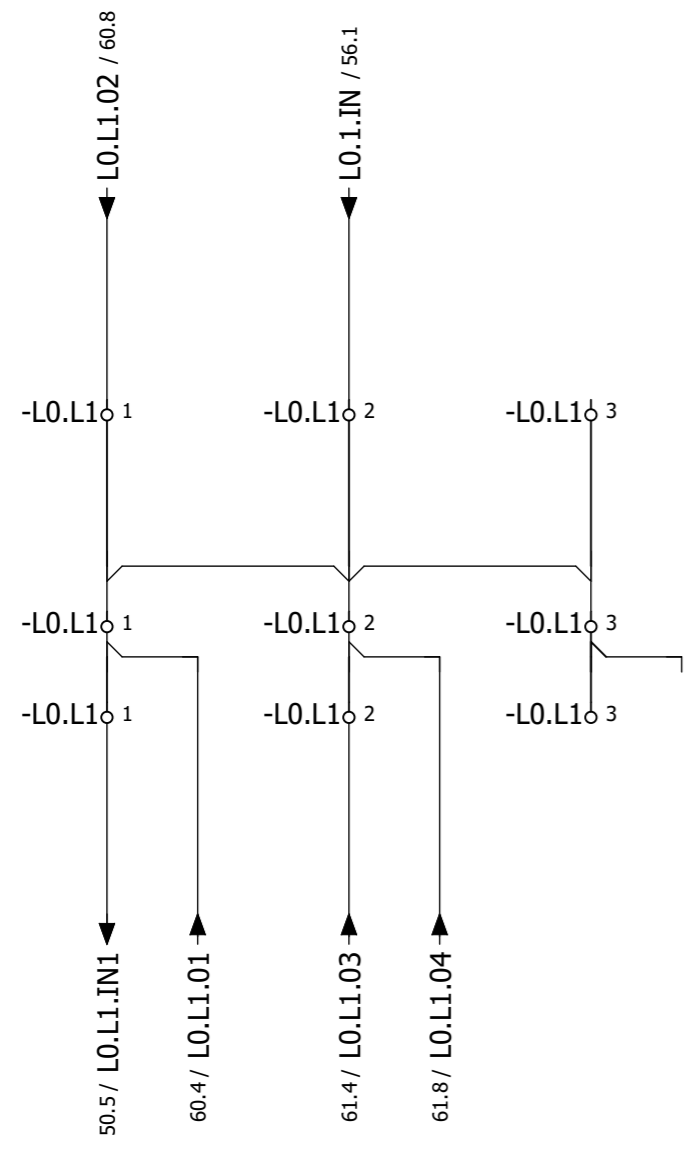

			Datum		Hauptschrank 1 - VSP 1			24 VDC - X0:L0.L1		C4.14983.1		= VSP1
			Bearb.	WV				Potentialverteilung		+H.1		
			Gepr.	25.05.2025	Schiffsteuerung			Leistungsteil		NORDEN-VSP1_V1		Bl. 53
Änderung	Datum	Name	Norm		Urspr.	Ers.f.	Ers.d.					87 Bl.

L+.1

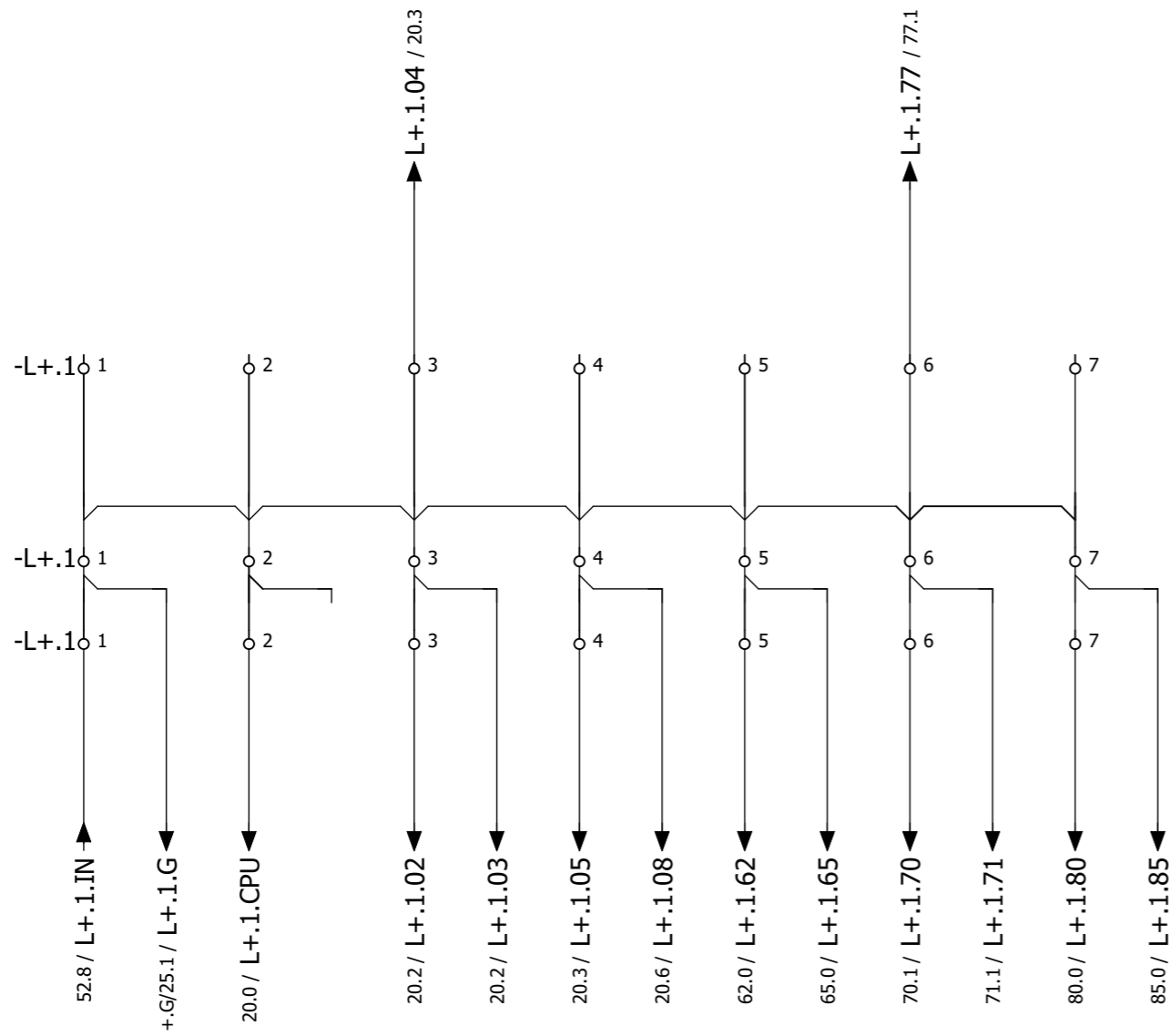

				Hauptschrank 1 - VSP 1			24 VDC - X0:L+.1		C4.14983.1		= VSP1	
				Schiffsteuerung			Potentialverteilung		NORDEN-VSP1_V1		+H.1	
				Urspr.			Ers.f.		Ers.d.		Bl. 55	
Änderung				Datum			Name		Norm		87 Bl.	
Datum				Name			Norm		Urspr.		Ers.f.	
Name				Norm			Urspr.		Ers.f.		Ers.d.	
Norm				Urspr.			Ers.f.		Ers.d.		Bl. 55	
Urspr.				Ers.f.			Ers.d.		Bl. 55		87 Bl.	

L0.1

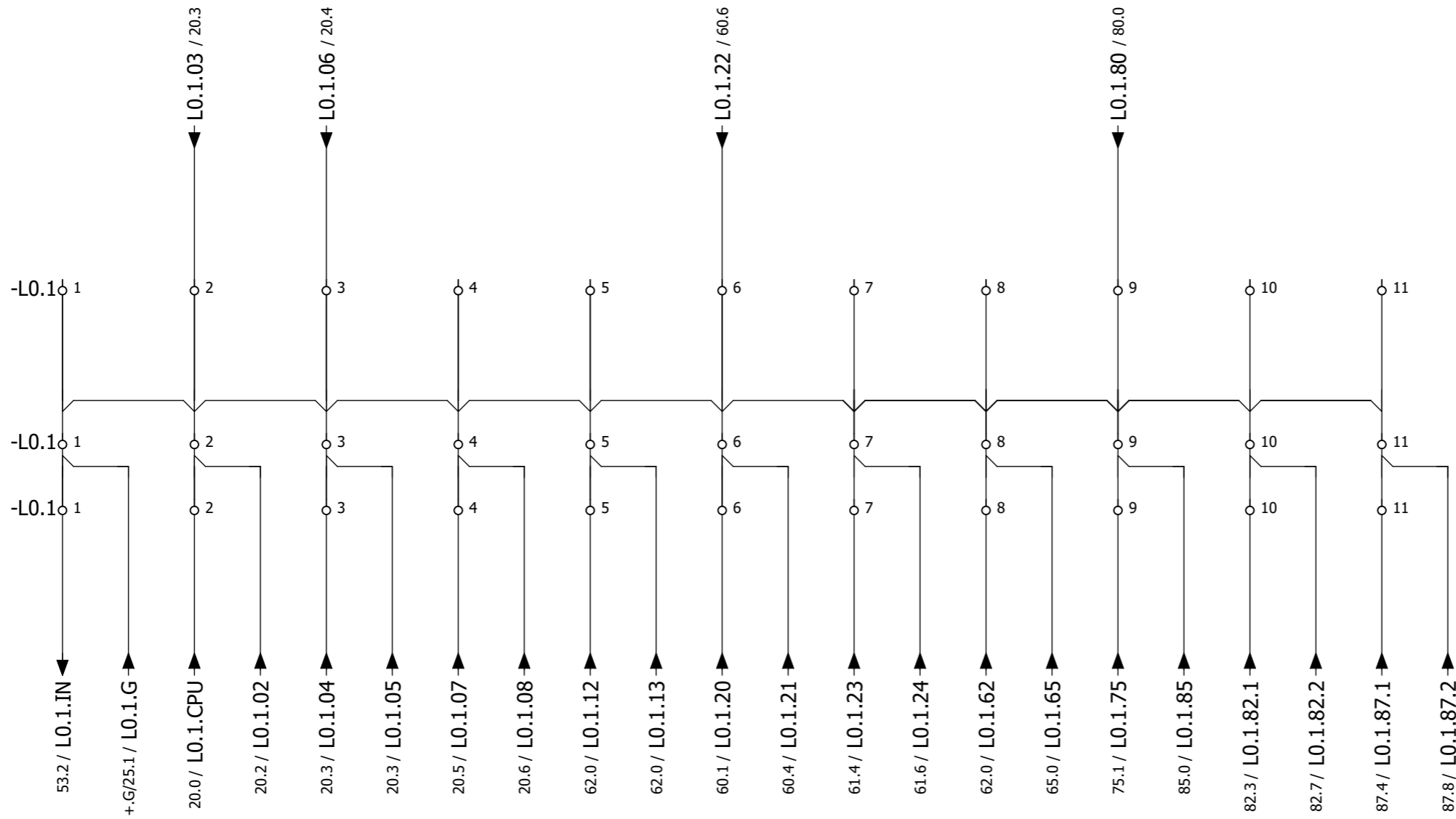

				Datum		Hauptschrank 1 - VSP 1		24 VDC - X0:L0.1		C4.14983.1		= VSP1	
				Bearb. WV		Schiffsteuerung		Potentialverteilung		NORDEN-VSP1_V1		+H.1	
				Gepr. 25.05.2025				Steuerteil				Bl. 56	
Änderung	Datum	Name	Norm	Urspr.	Ers.f.	Ers.d.							87 Bl.

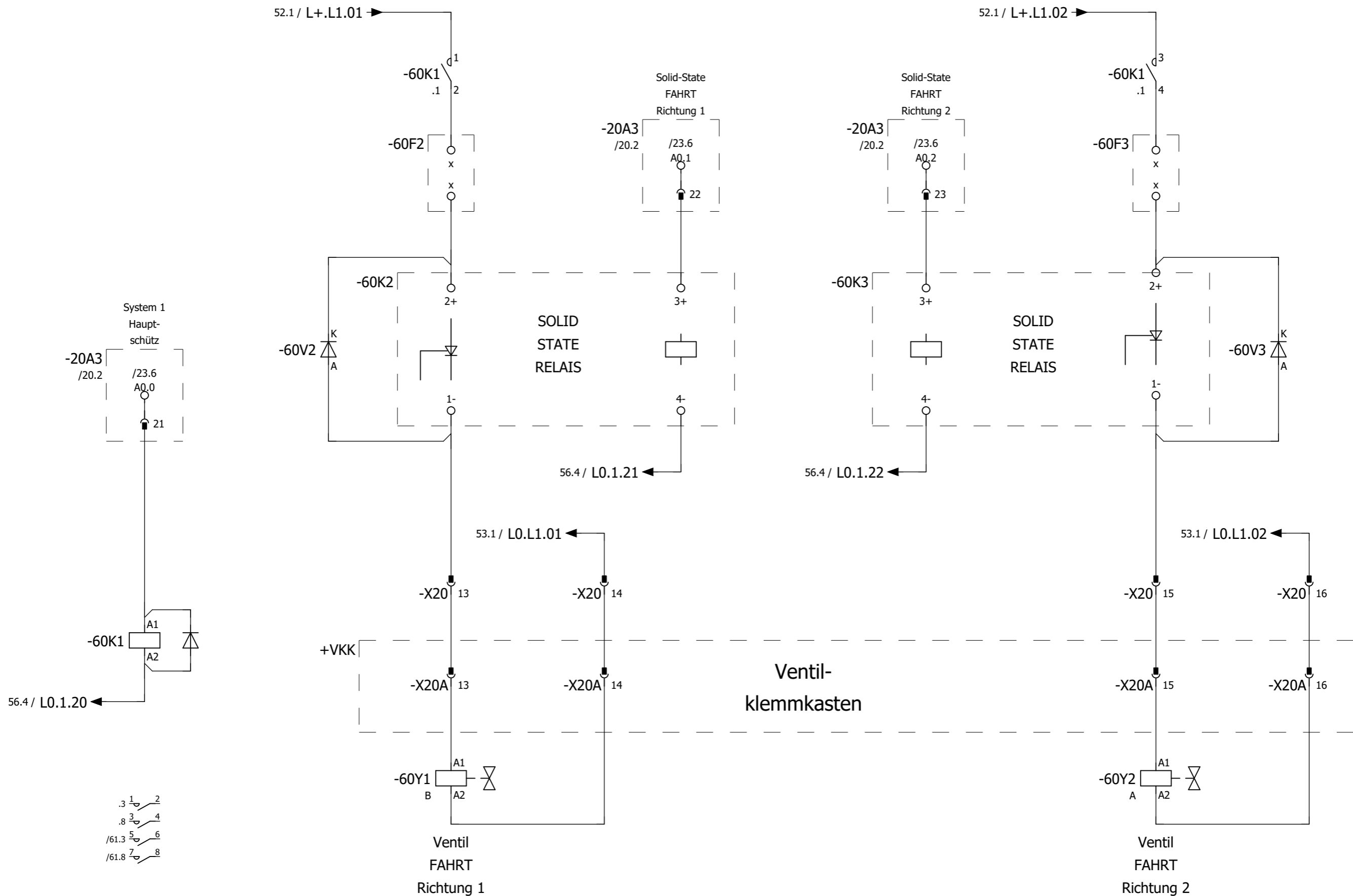

			Datum	Hauptschrank 1 - VSP 1			Leistungsteil		C4.14983.1		= VSP1
			Bearb.	Schiffsteuerung			Zylinder FAHRT		NORDEN-VSP1_V1		+H.1
			Gepr.	25.05.2025							Bl. 60
Änderung	Datum	Name	Norm	Urspr.	Ers.f.	Ers.d.					87 Bl.

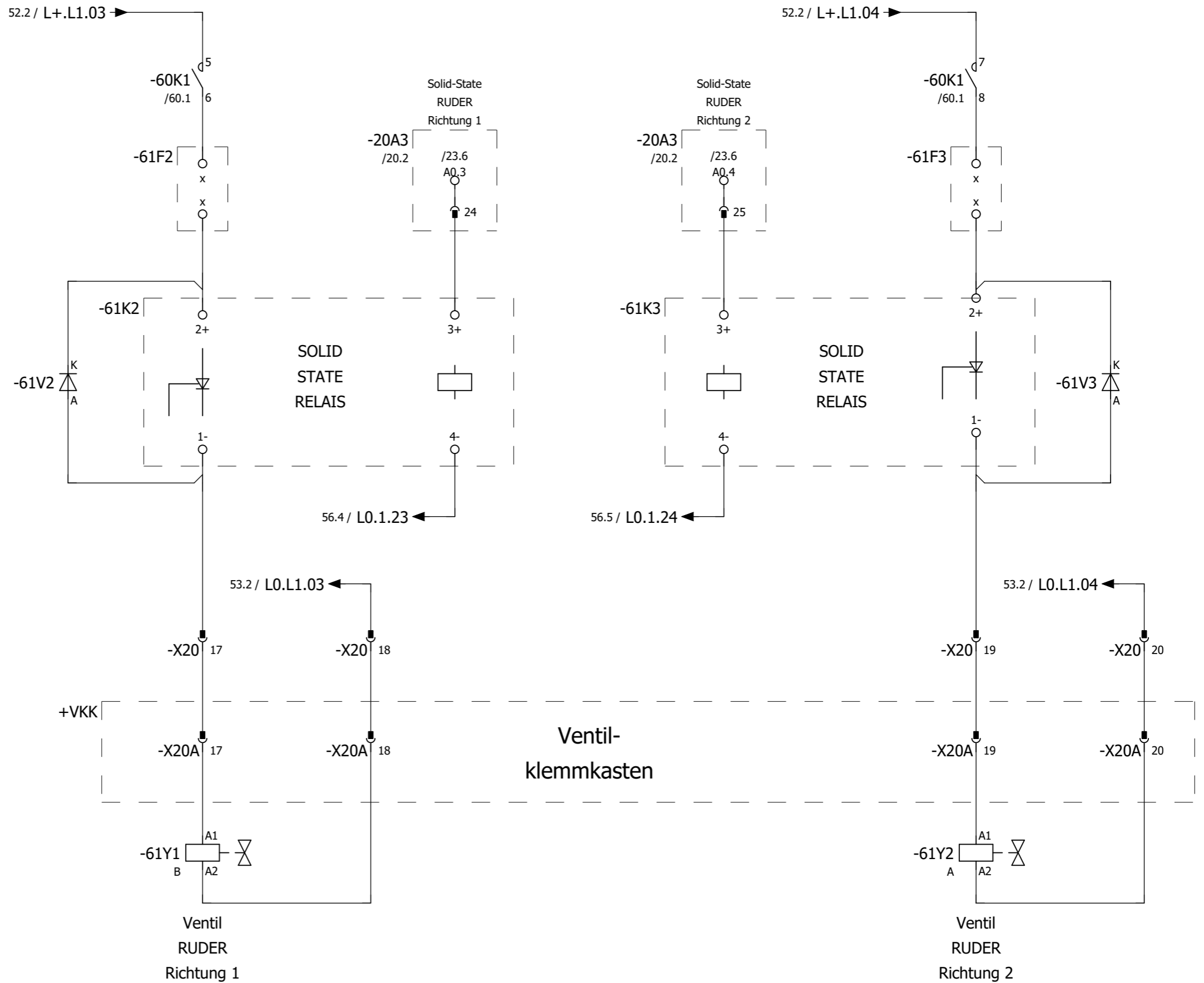

				Hauptschrank 1 - VSP 1		Leistungsteil		C4.14983.1		= VSP1	
				Schiffsteuerung		Zylinder RUDER		NORDEN-VSP1_V1		+H.1	
				Urspr.		Ers.d.				Bl. 61	
Änderung				Datum		Ers.f.				87 Bl.	
Datum				Name		Norm					
Gepr.				25.05.2025							
Bearb.				WV							
Datum											

56.3 / L0.1.13
 56.3 / L0.1.12
 56.5 / L0.1.62
 55.3 / L+.1.62

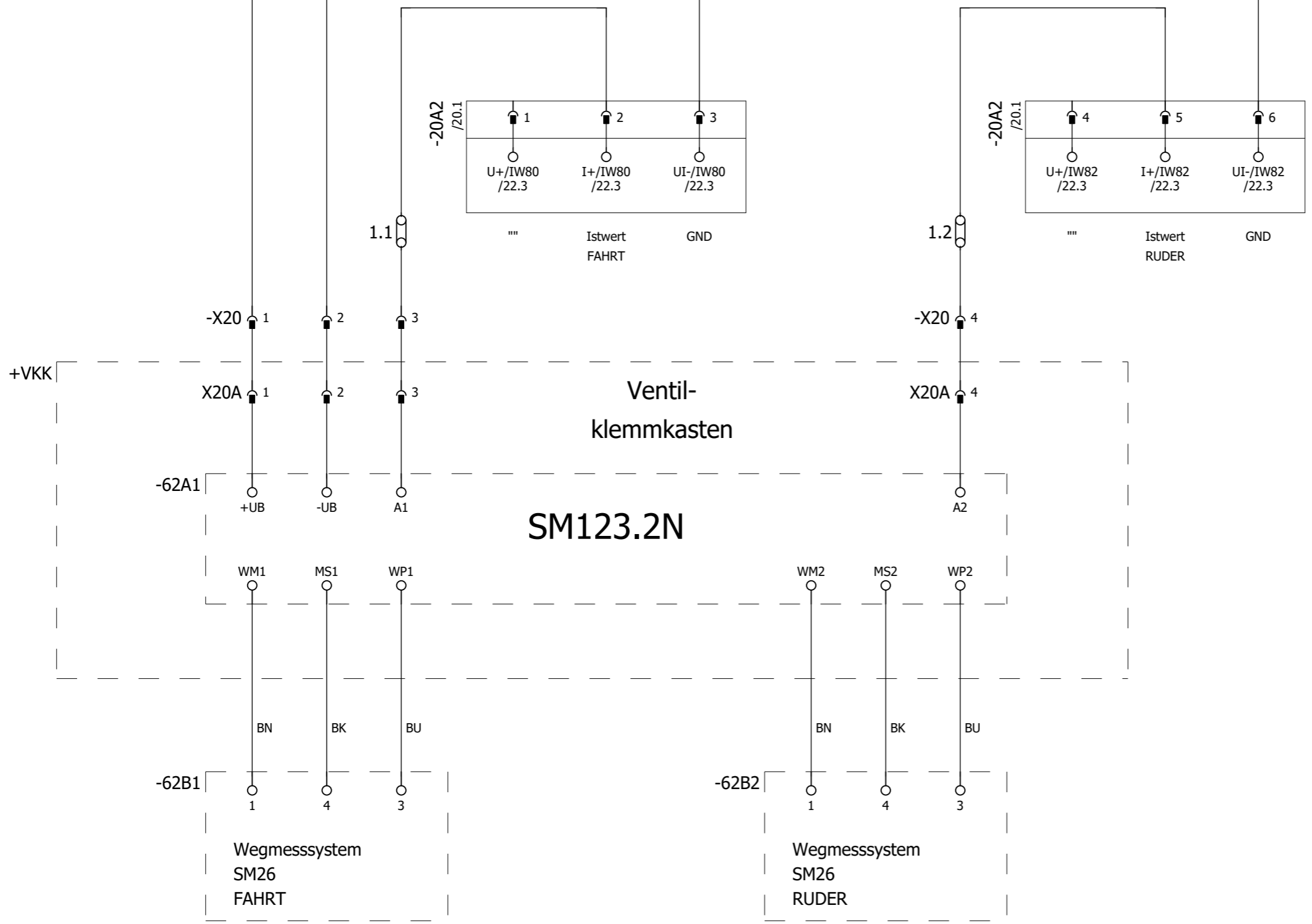

				Hauptschrank 1 - VSP 1			Steuerteil		C4.14983.1		= VSP1	
				Schiffsteuerung			Zylinder		NORDEN-VSP1_V1		+H.1	
				Urspr.			Ers.f.		Ers.d.		Bl. 62	
Änderung				Datum			Name		Norm		87 Bl.	
				Datum			Name		Norm			
				Datum			Name		Norm			
				Datum			Name		Norm			

55.4 / L+.1.70

-1X0.1 2

ACHTUNG !
 Brücken erst nach
 Rücksprache mit
 GKS-Marine
 abändern

-1X0.1 1

-1X0.1 3

-20A3
/20.2

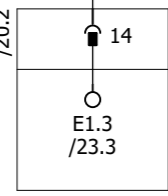

Richtungs-
vorwahl
FAHRT

-20A3
/20.2

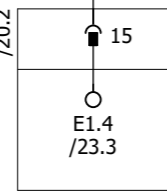

Richtungs-
vorwahl
RUDER

			Datum	Hauptschrank 1 - VSP 1			Steuerteil Codierungen Richtungsvorwahl	C4.14983.1		= VSP1
			Bearb.	Schiffsteuerung				NORDEN-VSP1_V1		+ H.1
			Gepr.	Urspr.	Ers.f.	Ers.d.			Bl.	70
Änderung	Datum	Name	Norm							87 Bl.

55.4 / L+.1.71 →

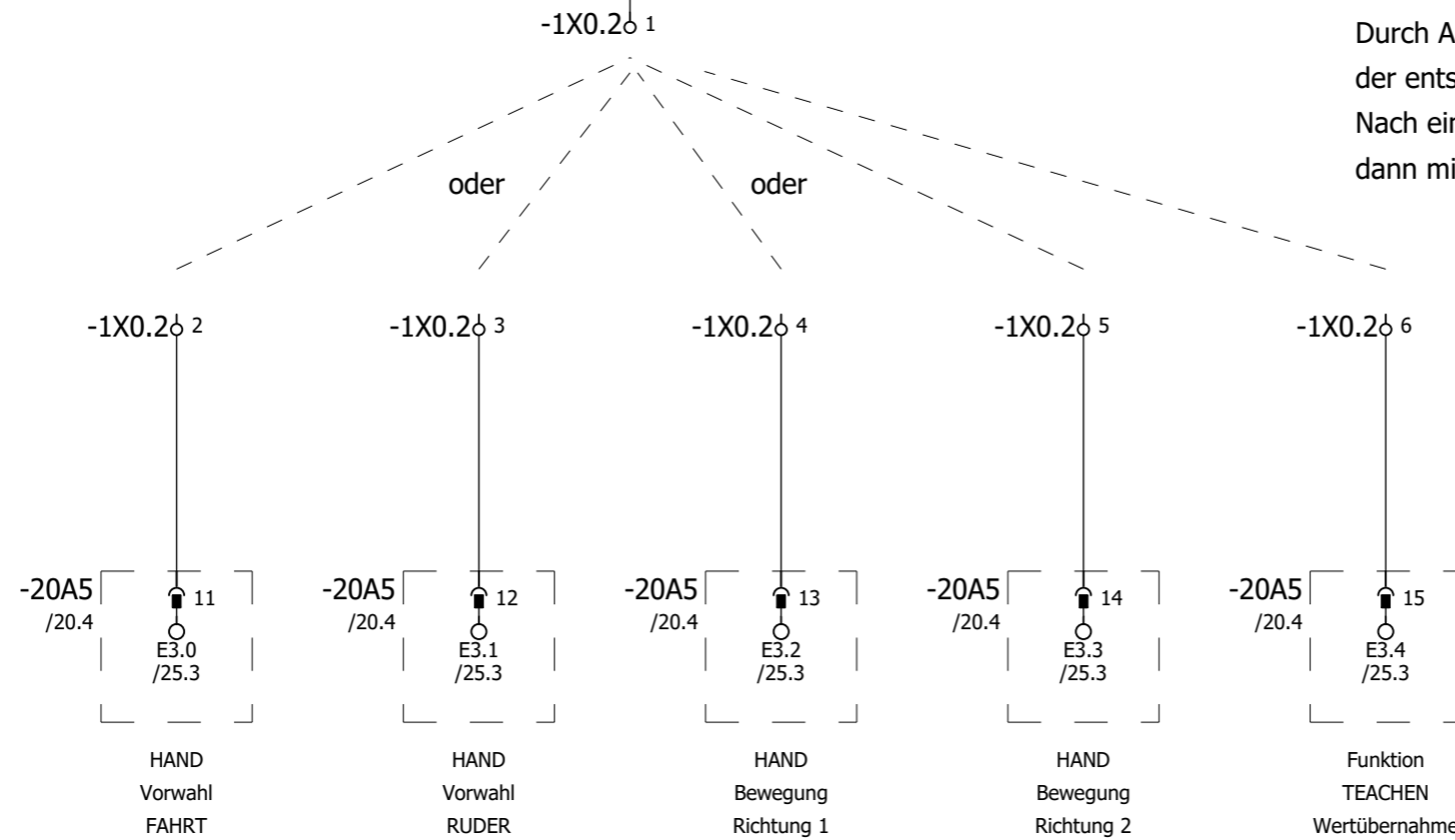

HANDBETRIEB:

Sobald Brücke bei Vorwahl FAHRT oder RUDER eingelegt ist, befindet sich der entsprechende Antrieb im Handbetrieb.

Durch Aktivieren des Eingang Richtung 1 oder 2 bewegt sich der entsprechende Antrieb zuerst nur Schrittweise.
Nach einer kurzen Verzögerung bewegt sich der Antrieb dann mit voller Geschwindigkeit.

				Hauptschrank 1 - VSP 1			Steuerteil		C4.14983.1		= VSP1	
				Schiffsteuerung			Betriebsart: HAND		NORDEN-VSP1_V1		+ H.1	
				Datum							Bl. 71	
				Bearb. WV							87 Bl.	
				Gepr. 25.05.2025								
Änderung				Datum			Name			Norm		
				Urspr.			Ers.f.			Ers.d.		

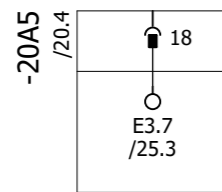

Simulation

SIMULATION:

Sobald eine Brücke auf dem Eingang "Simulation" eingelegt ist, kann der Antrieb vom Touch-Panel im VSP-Schrank gesteuert werden.

ACHTUNG !

Mit Einlegen der Brücke kann der VSP NICHT mehr vom Steuerhaus gesteuert werden.
Die Betriebsart "Simulation" wird im Hauptbild blinkend angezeigt.
Das Einlegen einer Brücke wird im Fehlerspeicher abgelegt.

			Datum	Hauptschrank 1 - VSP 1			Steuerteil Betriebsart: Simulation	C4.14983.1		= VSP1
			Bearb.	Schiffsteuerung				NORDEN-VSP1_V1		+ H.1
			Gepr.	Urspr.						Bl. 72
Änderung	Datum	Name	Norm		Ers.f.	Ers.d.			87 Bl.	

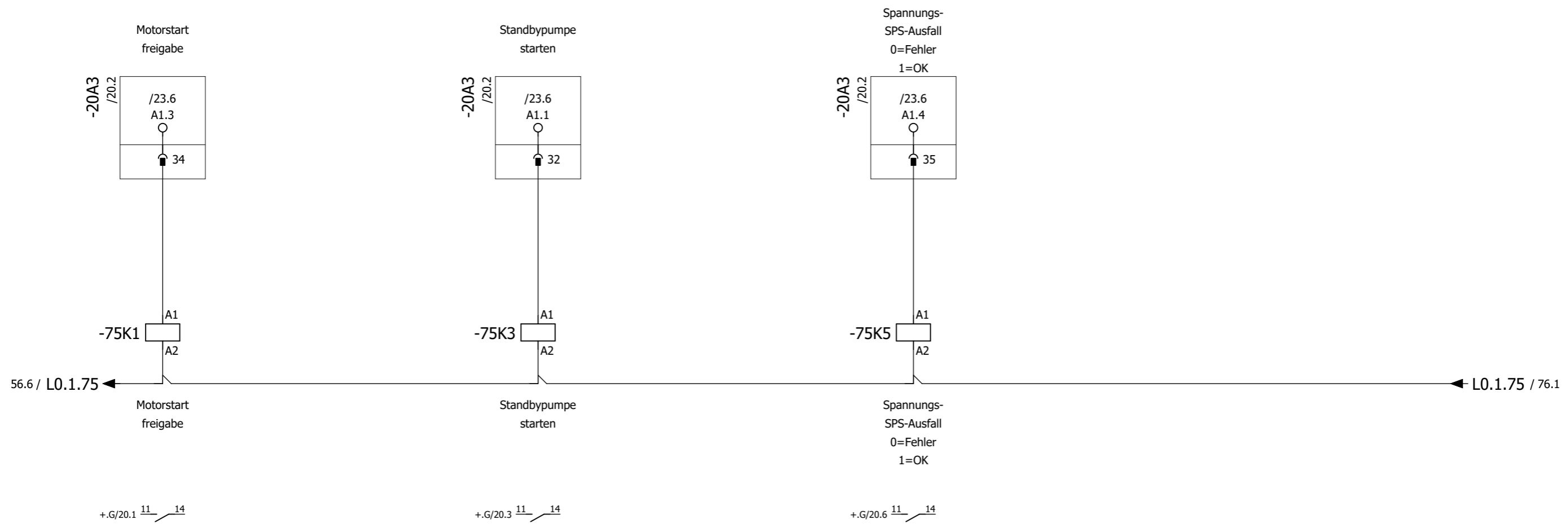

			Datum	Hauptschrank 1 - VSP 1			Steuerteil		C4.14983.1		= VSP1
			Bearb.	Schiffsteuerung			Sonstige		NORDEN-VSP1_V1		+ H.1
			Gepr.	25.05.2025			Digitalausgänge				Bl. 75
Änderung	Datum	Name	Norm	Urspr.	Ers.f.	Ers.d.					87 Bl.

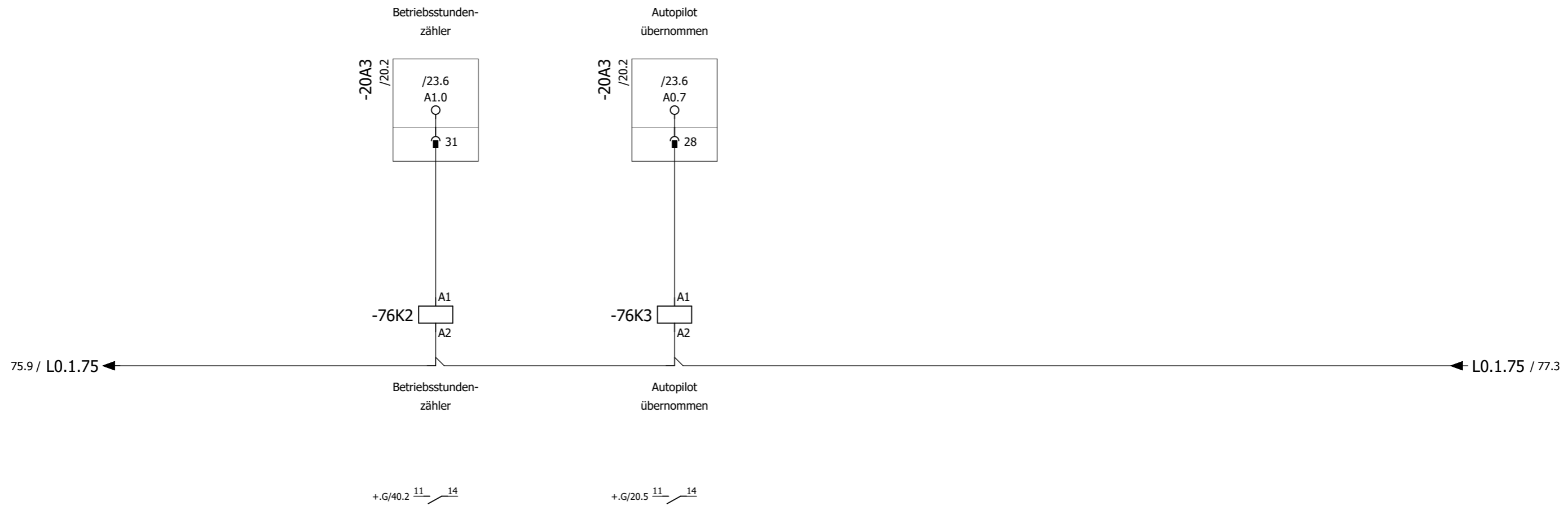

			Datum	Hauptschrank 1 - VSP 1			Steuerteil		C4.14983.1		= VSP1
			Bearb.	Schiffsteuerung			Sonstige		NORDEN-VSP1_V1		+ H.1
			Gepr.	25.05.2025			Digitalausgänge				Bl. 76
Änderung	Datum	Name	Norm	Urspr.	Ers.f.	Ers.d.					87 Bl.

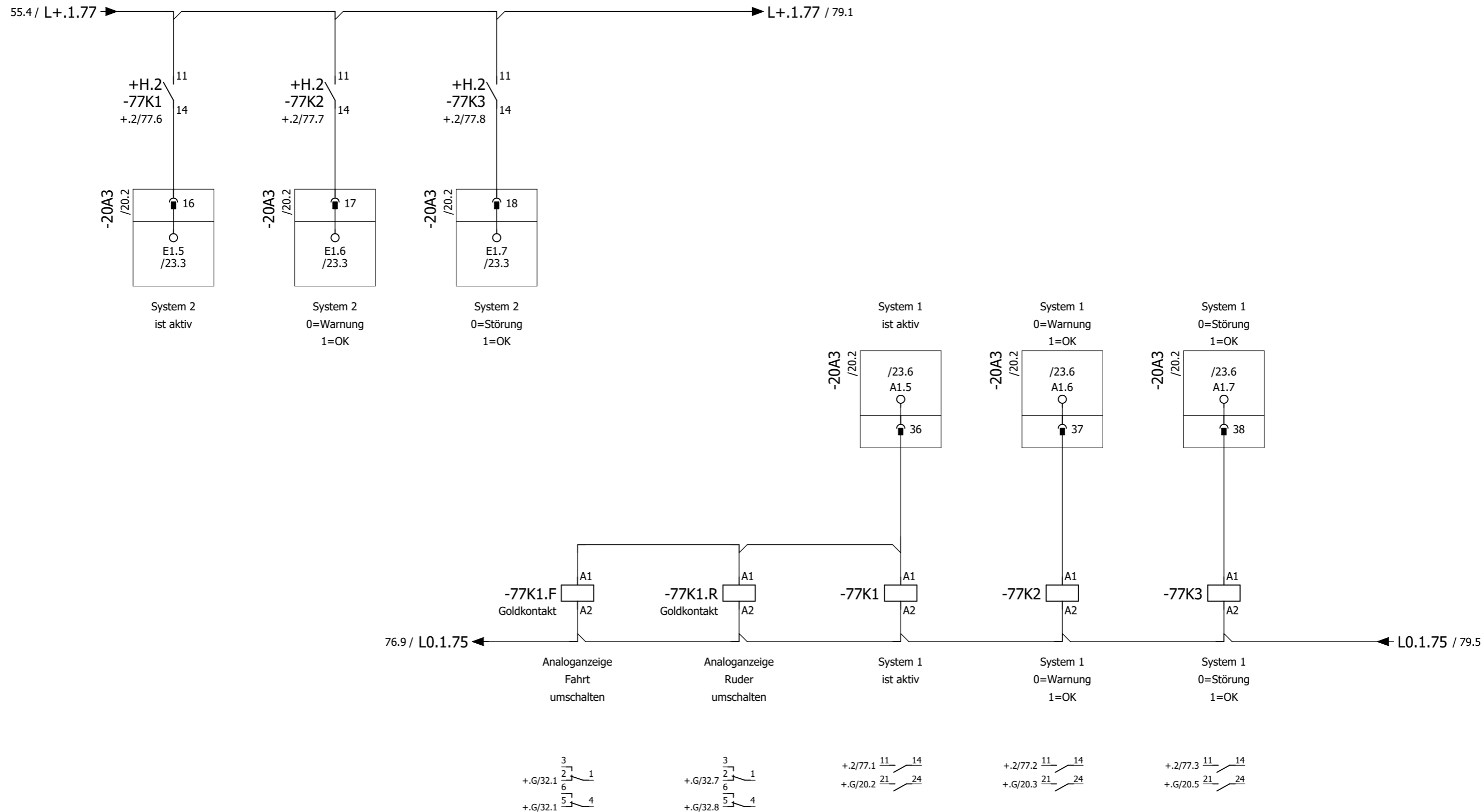

				Datum		Hauptschrank 1 - VSP 1		Steuerteil		C4.14983.1		= VSP1	
				Bearb.		Schiffsteuerung		Kommunikation		NORDEN-VSP1_V1		+H.1	
				Gepr.		Urspr.		System 1 <-> 2				Bl. 77	
Änderung				Datum		Ers.f.		Ers.d.				87 Bl.	
Name				Norm									

77.5 / L+.1.77

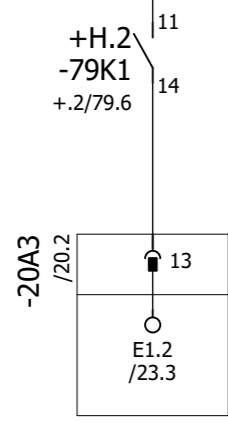

System 2
Vorwahl
Standbypumpe

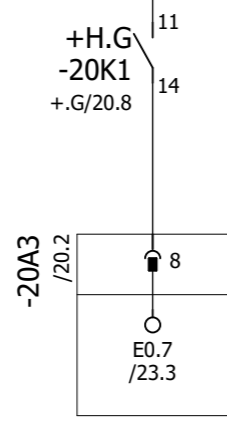

Standbypumpe
Betriebsbereit

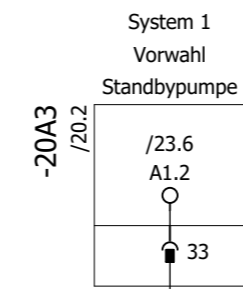

System 1
Vorwahl
Standbypumpe

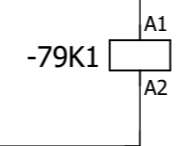

System 1
Vorwahl
Standbypumpe

77.9 / L0.1.75

+.2/79.1 11 14

			Datum	Hauptschrank 1 - VSP 1			Steuerteil		C4.14983.1		= VSP1
			Bearb.	Schiffsteuerung			Kommunikation		NORDEN-VSP1_V1		+ H.1
			Gepr.	25.05.2025			System 1 <-> 2				Bl. 79
Änderung	Datum	Name	Norm	Urspr.	Ers.f.	Ers.d.					87 Bl.

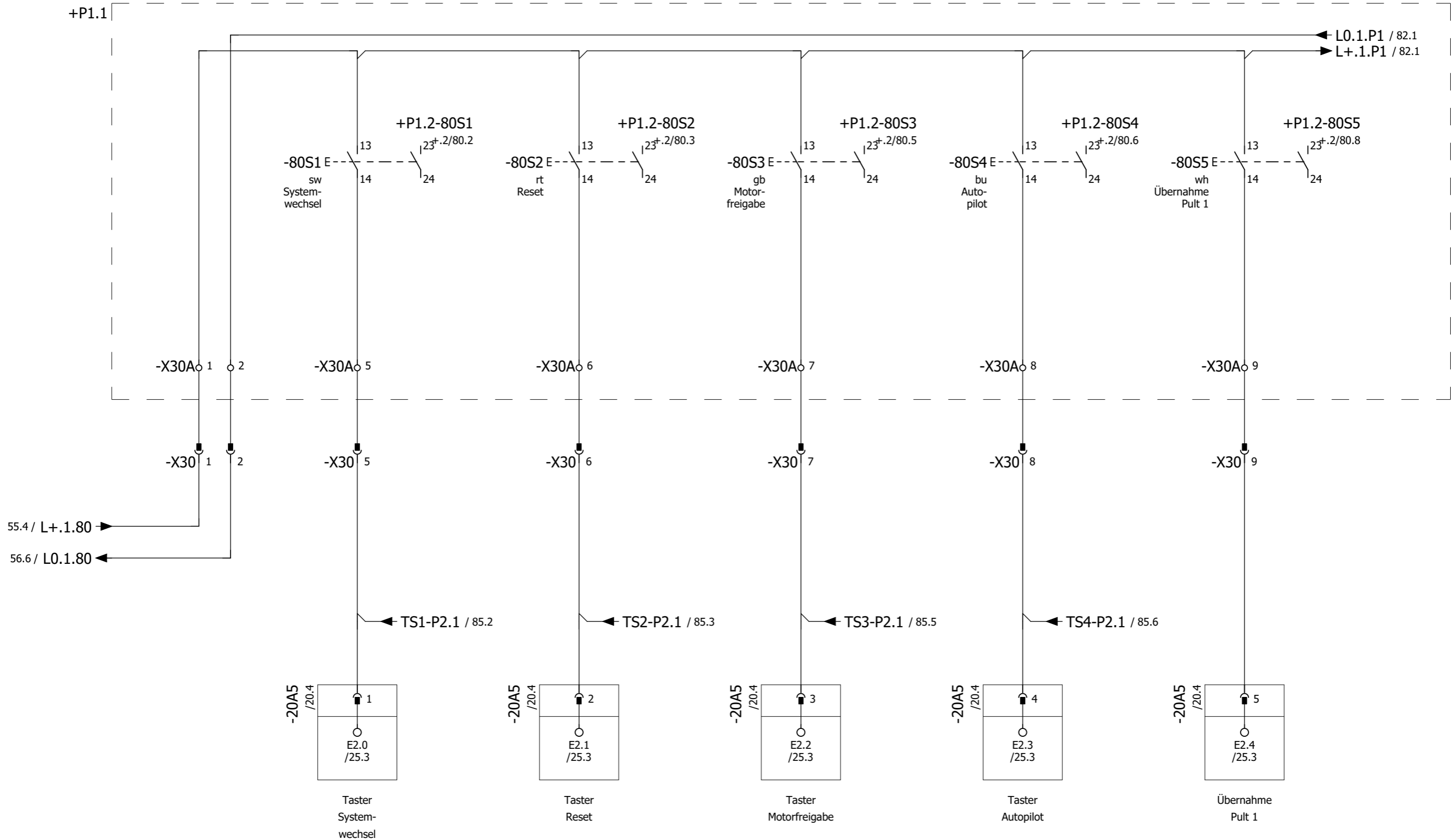

				Hauptschrank 1 - VSP 1			Steuerteil		C4.14983.1		= VSP1	
				Schiffsteuerung			Pult 1		NORDEN-VSP1_V1		+H.1	
				Urspr.			Ers.f.		Ers.d.		Bl. 80	
Änderung				Datum			Name		Norm		87 Bl.	
Datum				Name			Norm		Urspr.		Ers.f.	
Name				Norm			Urspr.		Ers.f.		Ers.d.	

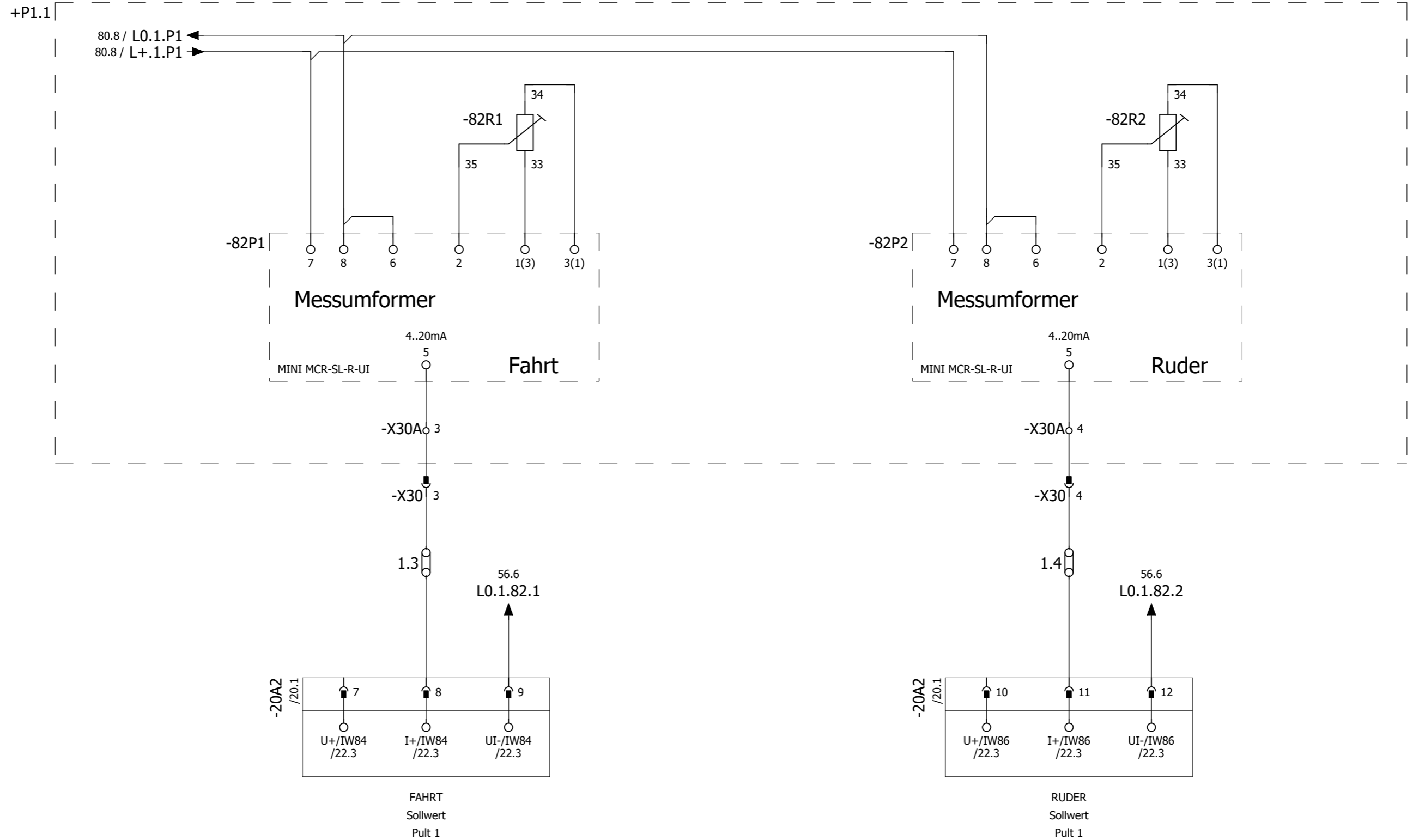

				Hauptschrank 1 - VSP 1		Steuerteil		C4.14983.1		= VSP1	
				Schiffsteuerung		Pult 1		NORDEN-VSP1_V1		+H.1	
				Urspr.		Ers.f.		Ers.d.		Bl. 82	
Änderung				Datum		Name		Norm		Bl. 87	
Datum				Name		Norm		Urspr.		Ers.f.	
Name				Norm		Urspr.		Ers.f.		Ers.d.	
Norm				Urspr.		Ers.f.		Ers.d.		Bl. 87	

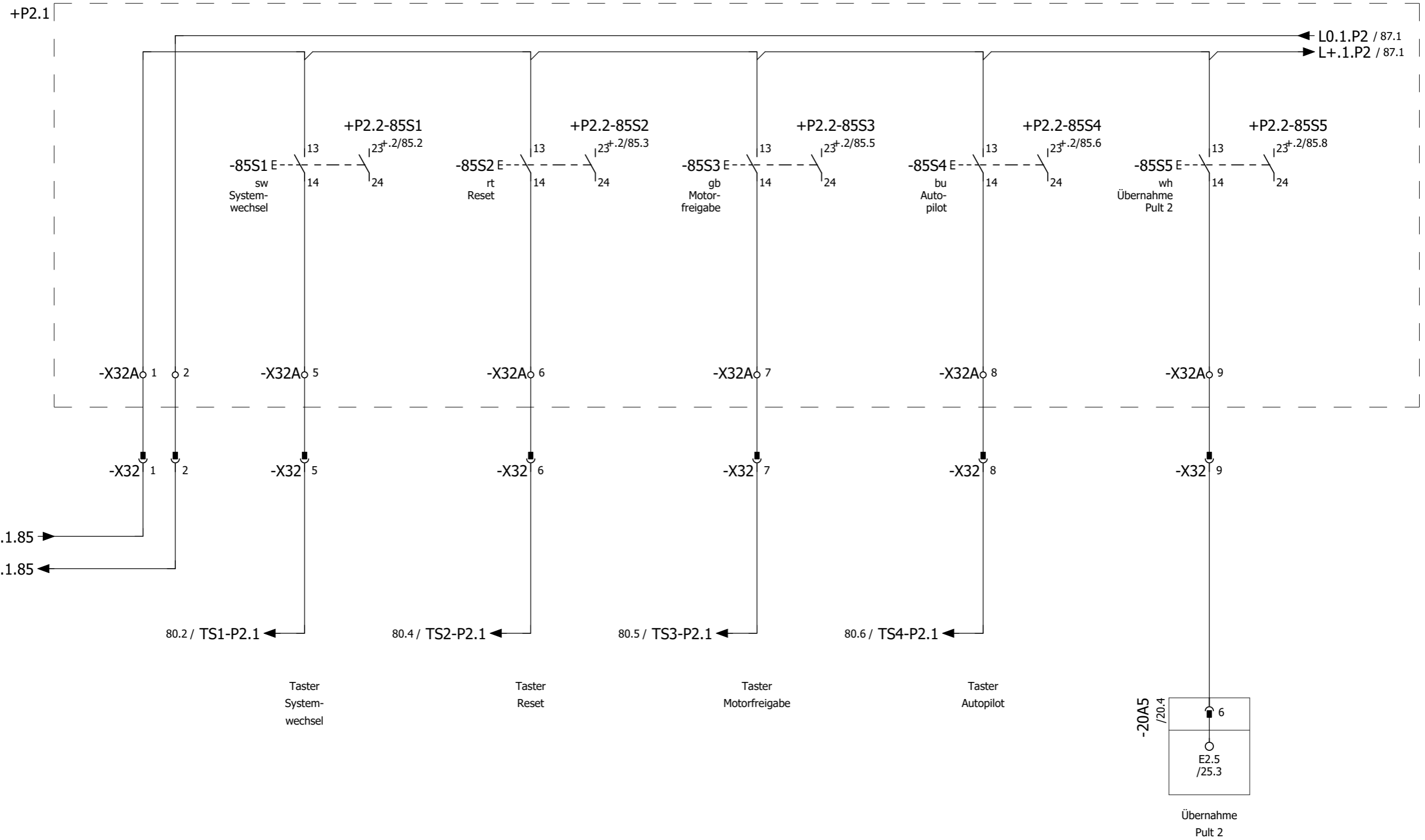

				Hauptschrank 1 - VSP 1			Steuerteil		C4.14983.1		= VSP1	
				Schiffsteuerung			Pult 2		NORDEN-VSP1_V1		+H.1	
				Urspr.			Ers.f.		Ers.d.		Bl. 85	
Änderung	Datum	Name	Norm				Digitaleingänge				87 Bl.	

+P2.1

85.8 / L0.1.P2
85.8 / L+.1.P2

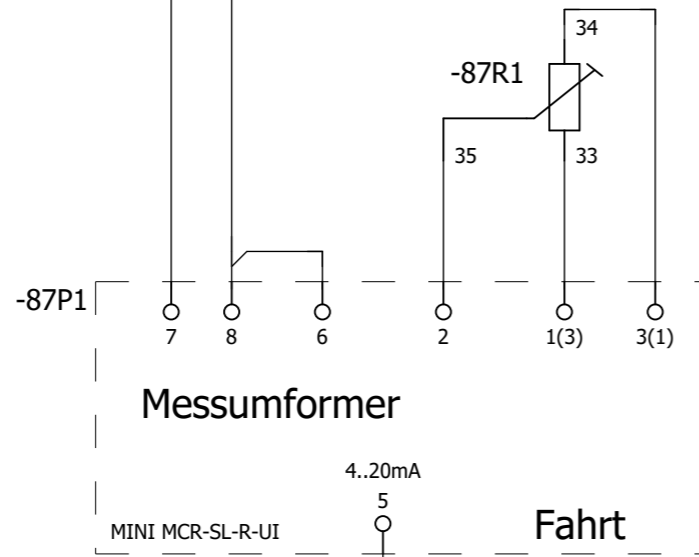

Messumformer

Fahrt

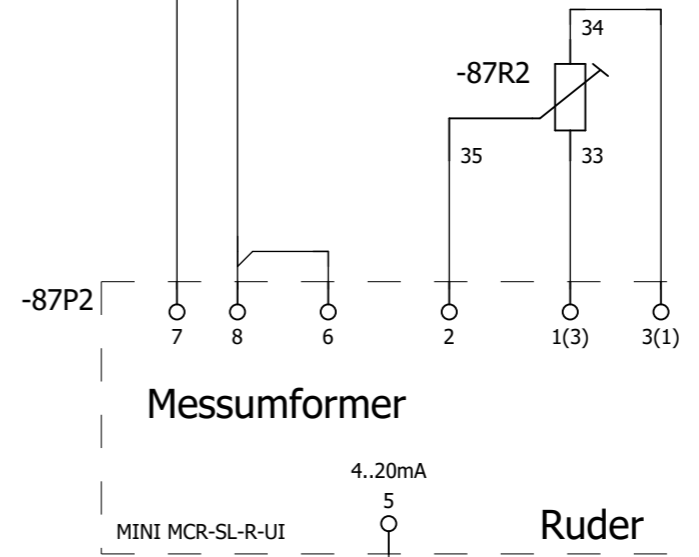

Messumformer

Ruder

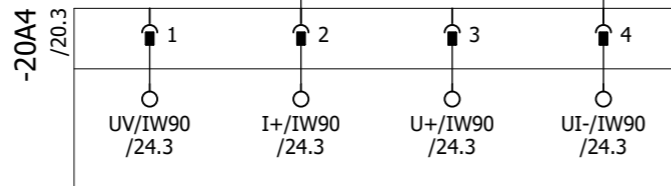

FAHRT
Sollwert
Pult 2

GND

56.7
L0.1.87.1

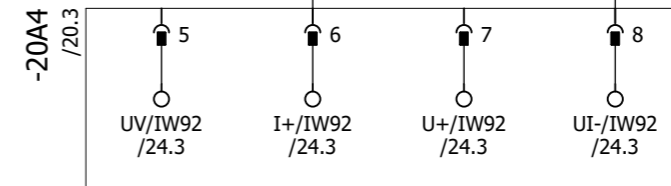

RUDER
Sollwert
Pult 2

GND

56.7
L0.1.87.2

				Hauptschrank 1 - VSP 1		Steuerteil		C4.14983.1		= VSP1	
				Schiffsteuerung		Pult 2		NORDEN-VSP1_V1		+H.1	
				Urspr.		Ers.f.		Ers.d.		Bl. 87	
Änderung				Datum		Name		Norm		87 Bl.	
				Datum		Name		Norm			
				Urspr.		Ers.f.		Ers.d.		Bl. 87	



GKS-Marine GmbH & Co.KG
 Im Haidach 3
 D-88079 Kressbronn
 +49 (0)7543 - 6055-0

Dieser Schaltplan ist Geistiges Eigentum der:
 GKS-Marine GmbH & Co.KG
 Schutzvermerk ISO 16016 beachten.
 This drawing is the PROPERTY of:
 GKS-Marine GmbH & Co.KG
 refer to protection notice ISO 16016.

Kunde : Tonnenleger NORDEN **HAUPTSCHRANK**
Anlagenbezeichnung: Schiffsteuerung **SYSTEM 2**
Zeichnungsnummer : C4.14983.1
Kommission : Hauptschrank 1 - VSP 1

Hersteller (Firma) :
SPANNUNGSANGABEN
 NETZSPANNUNG : 2 x 24V DC
 NENNLEISTUNG : 0,1 KW
 NENNSTROM : 10 A
 VORSICHERUNG : 20 A
 STEUERSPANNUNG : 24 VDC

VERDRAHTUNGSFARBEN
 HAUPTSTROMKREIS : SCHWARZ
 STEUERSTROM AC : ROT (230 V)
 STEUERSTROM AC : BRAUN (24 V)
 STEUERSTROM DC : DUNKELBLAU
 N - LEITER : HELLBLAU
 FREMDSPANNUNG : ORANGE
 SCHUTZLEITER : GRÜN/GELB

Erstellt am : 19.05.2025 **Höchste Seitenzahl:** 87
Bearbeitet am: 19.05.2025 **von (Kürzel):** WV **Anzahl der Seiten :** 82

	Datum		Hauptschrank 1 - VSP 1		DECKBLATT	C4.14983.1	= VSP1
	Bearb.	WV					+H.2
	Gepr.	25.05.2025	Schiffsteuerung			NORDEN-VSP1_V1	Bl. 1
Änderung	Datum	Name	Norm	Urspr.	Ers.f.	Ers.d.	87 Bl.

0 /62.61 /77.7 /87.2 /80.5 +.G/80.8
 -20A1 /82.2 /82.6 /79.1 /80.6 +.G/81.3
 /21.3 +.G/32.5 /79.2 /80.7 +.G/81.8
 /22.3 /79.5 /85.7 +.G/86.3
 /23.3 /24.3 /25.3 /26.3

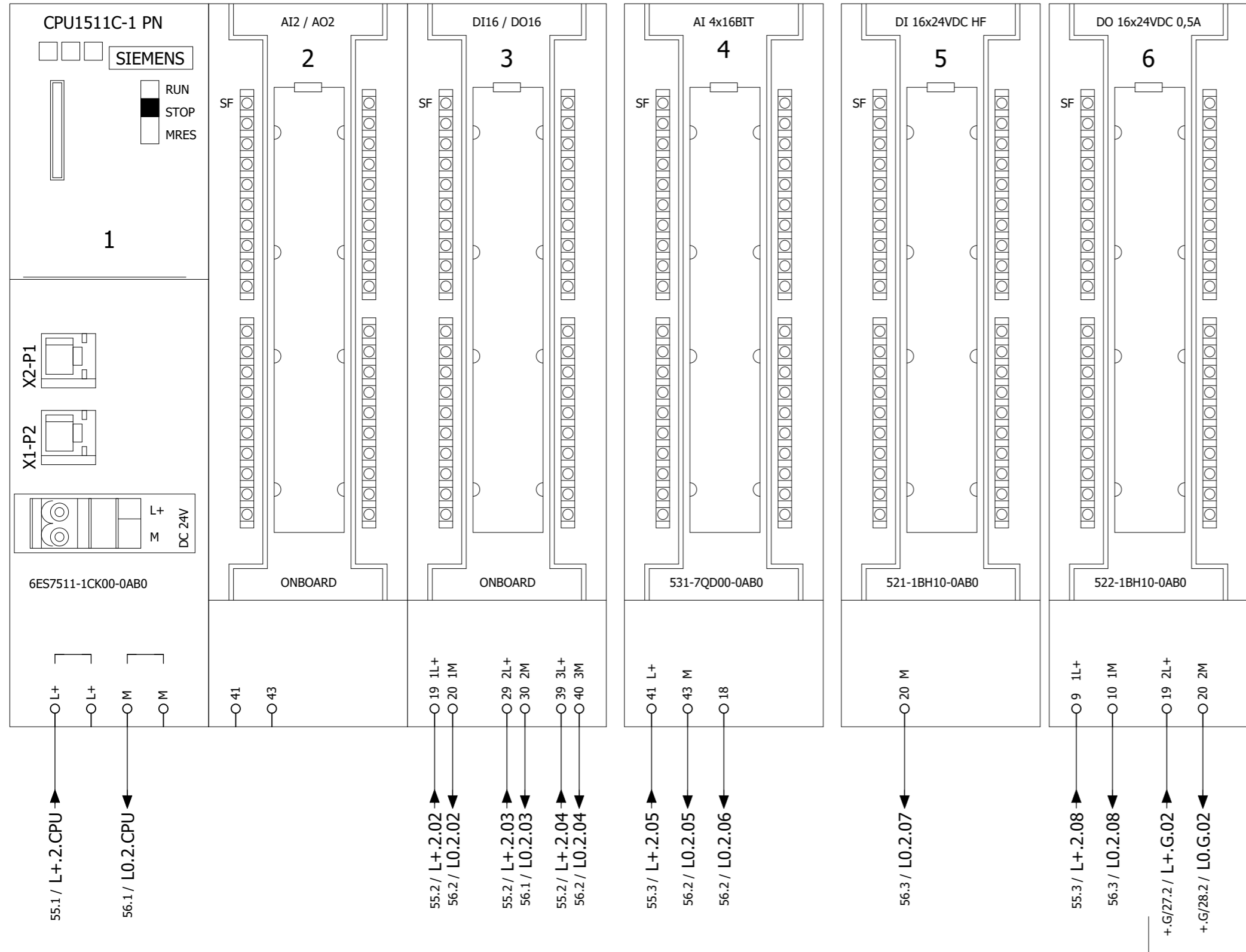

ACHTUNG!
 Spannungsversorgung aus dem Bereich L+.G/L0.G

				Hauptschrank 1 - VSP 1		SPS-Übersicht		C4.14983.1		= VSP1	
				Schiffsteuerung				NORDEN-VSP1_V1		+H.2	
Datum				Urspr.		Ers.f.		Ers.d.		Bl. 20	
Bearb. WV				25.05.2025						87 Bl.	
Gepr.											
Änderung				Datum		Name		Norm			

-20A1
/20.0



			Datum	Hauptschrank 1 - VSP 1				-CPU	C4.14983.1		= VSP1
			Bearb.	WV				6ES7 511-1CK00-0AB0	NORDEN-VSP1_V1		+H.2
			Gepr.	25.05.2025	Schiffsteuerung						Bl. 21
Änderung	Datum	Name	Norm		Urspr.	Ers.f.	Ers.d.				87 Bl.

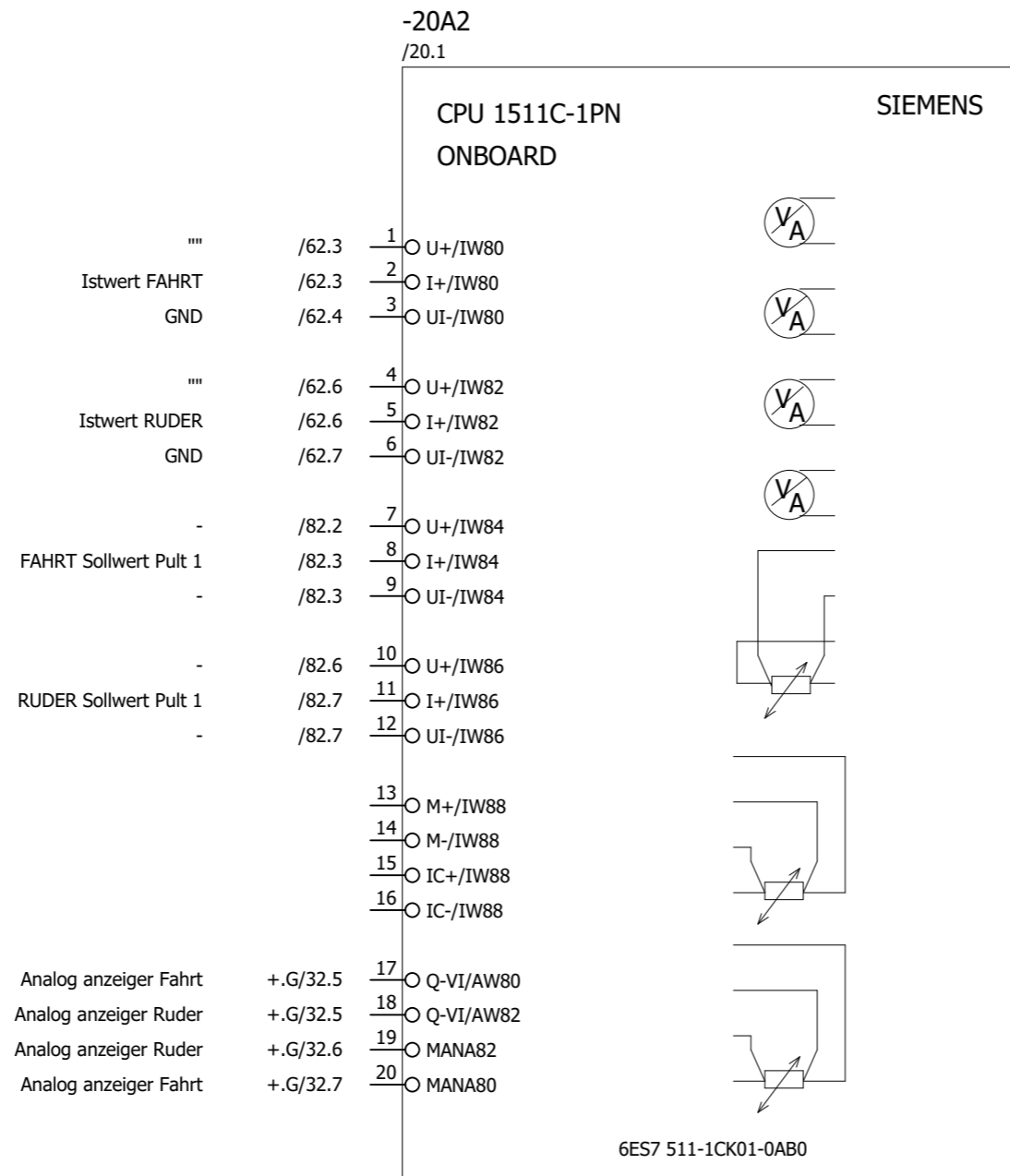

			Datum	Hauptschrank 1 - VSP 1	SPS-Übersicht	C4.14983.1	= VSP1
			Bearb. WV				+H.2
			Gepr. 25.05.2025	Schiffsteuerung		NORDEN-VSP1_V1	Bl. 22
Änderung	Datum	Name	Norm	Urspr.	Ers.f.	Ers.d.	87 Bl.

-20A3
/20.2

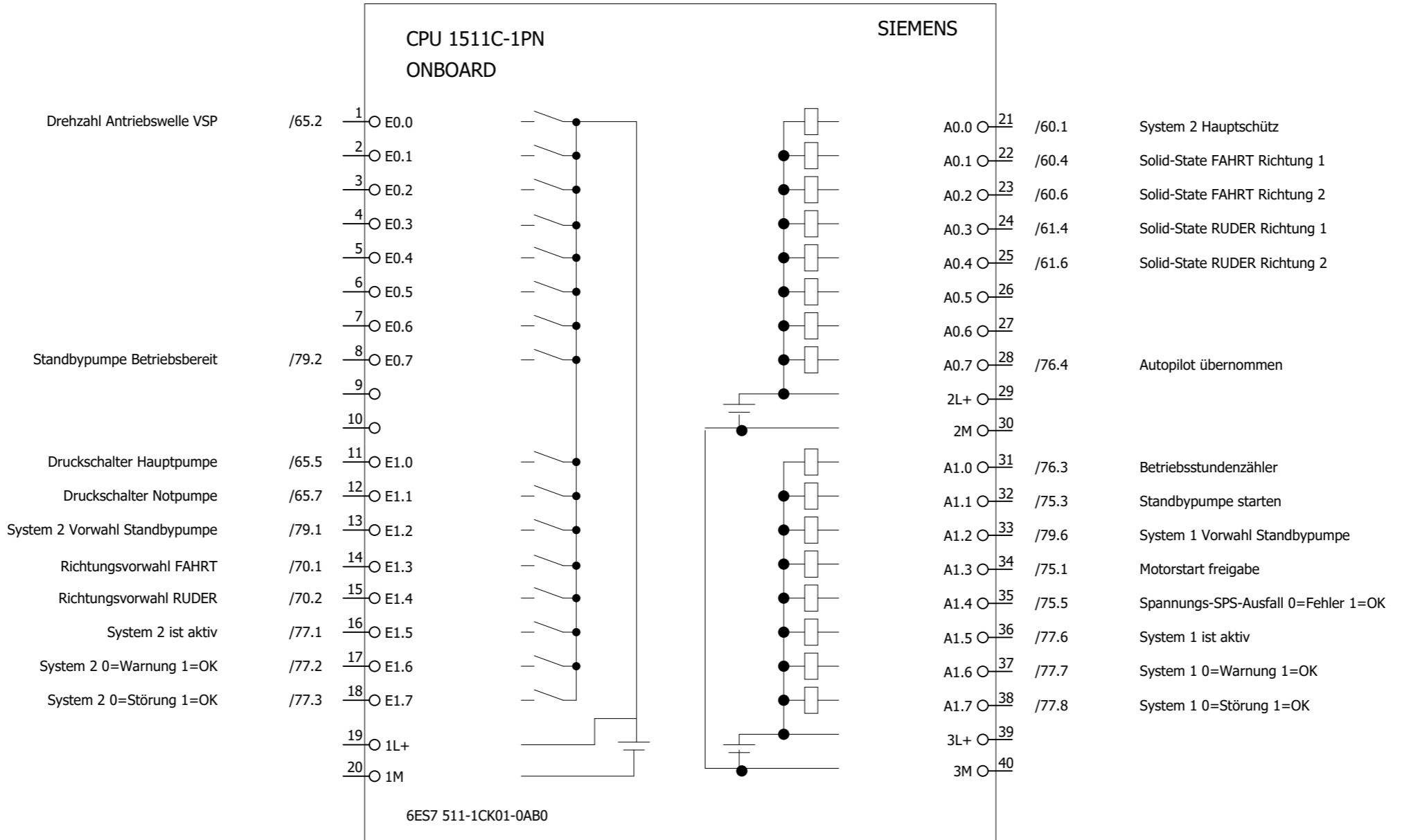

6ES7 511-1CK01-0AB0

		Datum	Hauptschrank 1 - VSP 1			SPS-Übersicht		C4.14983.1		= VSP1	
		Bearb.	WV							+H.2	
		Gepr.	25.05.2025					NORDEN-VSP1_V1		Bl. 23	
Änderung	Datum	Name	Norm	Urspr.	Ers.f.	Ers.d.			87 Bl.		

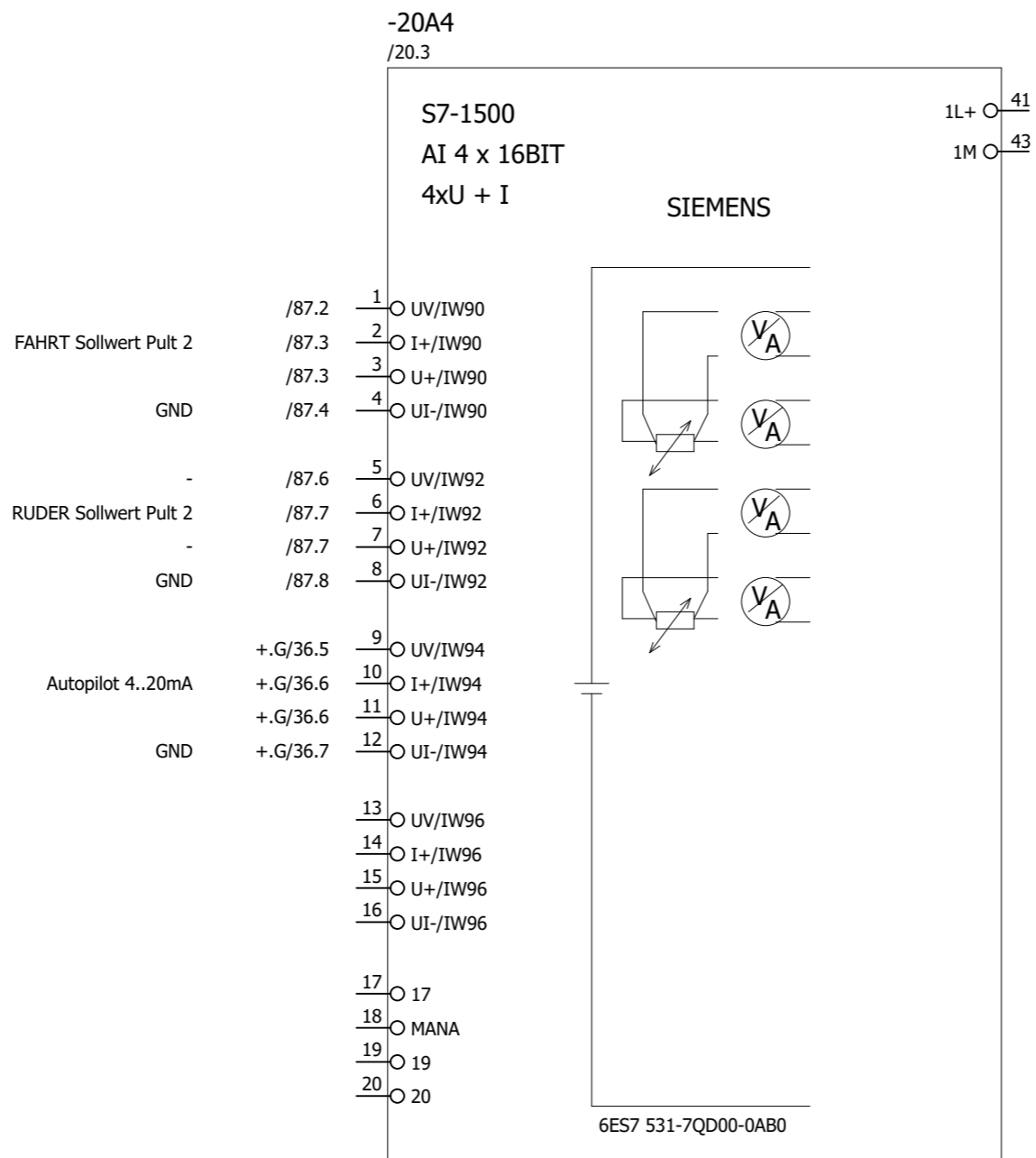

			Datum	Hauptschrank 1 - VSP 1	SPS-Übersicht	C4.14983.1	= VSP1
			Bearb. WV	Schiffsteuerung		NORDEN-VSP1_V1	+H.2
			Gepr. 25.05.2025				
Änderung	Datum	Name	Norm	Urspr.	Ers.f.	Ers.d.	87 Bl.

-20A5
/20.4

- Taster Systemwechsel /80.2
- Taster Reset /80.3
- Taster Motorfreigabe /80.5
- Taster Autopilot /80.6
- Übernahme Pult 1 /80.8
- Übernahme Pult 2 /85.8
-
-
-
-
-
-
- HAND Vorwahl FAHRT /71.1
- HAND Vorwahl RUDER /71.2
- HAND Bewegung Richtung 1 /71.3
- HAND Bewegung Richtung 2 /71.4
- Funktion TEACHEN Wertübernahme /71.5
-
-
- Simulation /72.1

- 1 ○ E2.0
- 2 ○ E2.1
- 3 ○ E2.2
- 4 ○ E2.3
- 5 ○ E2.4
- 6 ○ E2.5
- 7 ○ E2.6
- 8 ○ E2.7
- 9 ○
- 10 ○
- 11 ○ E3.0
- 12 ○ E3.1
- 13 ○ E3.2
- 14 ○ E3.3
- 15 ○ E3.4
- 16 ○ E3.5
- 17 ○ E3.6
- 18 ○ E3.7
- 19 ○ L+
- 20 ○ M

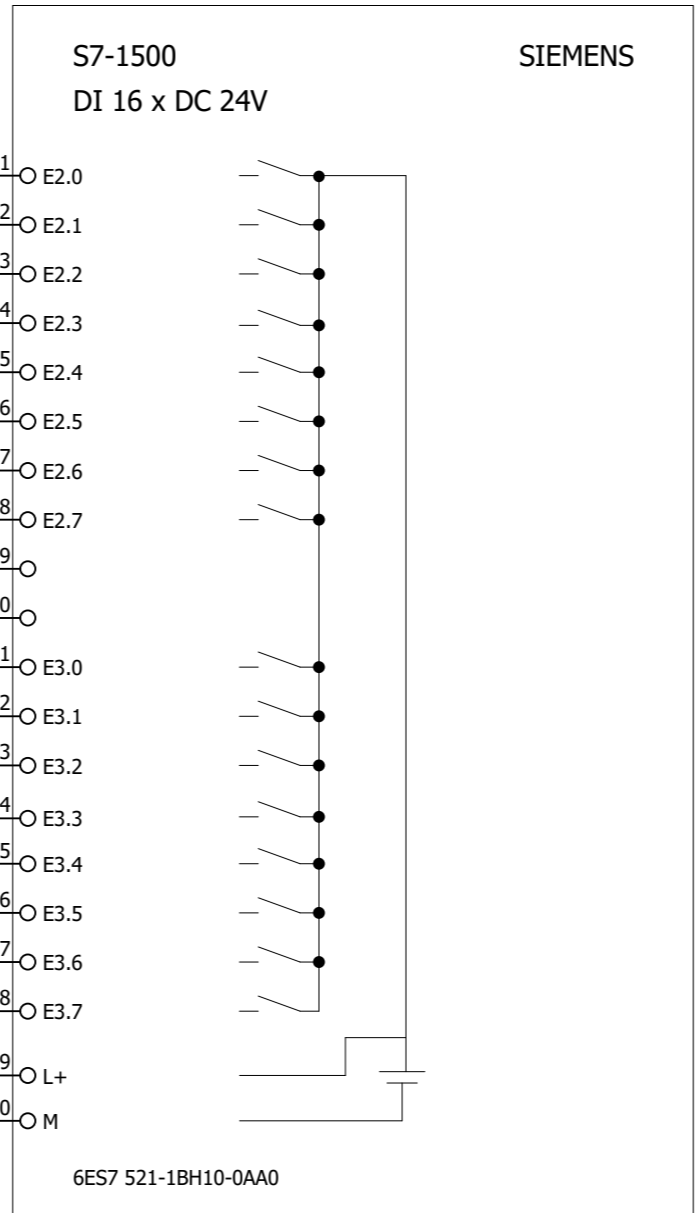

6ES7 521-1BH10-0AA0

				Hauptschrank 1 - VSP 1		SPS-Übersicht		C4.14983.1		= VSP1	
				Schiffsteuerung				NORDEN-VSP1_V1		+H.2	
Änderung	Datum	Name	Norm	Urspr.	Ers.f.	Ers.d.			Bl.	25	
										87 Bl.	

-20A6
/20.5

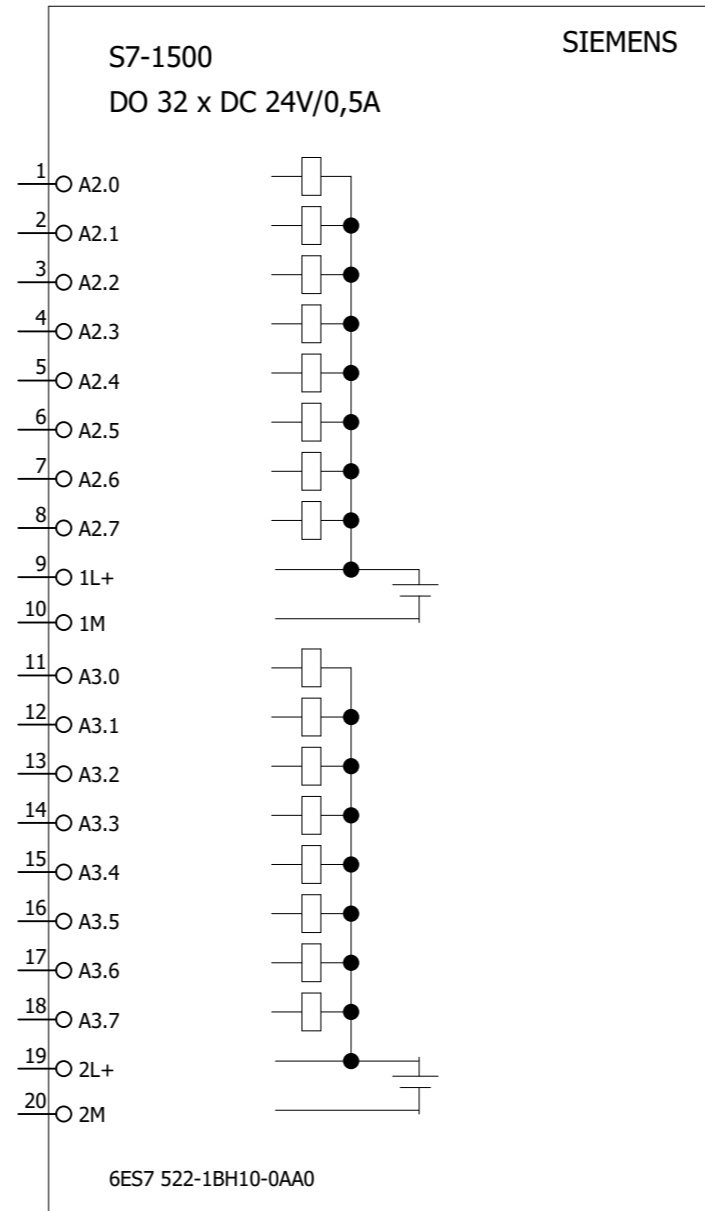

- Leuchtmelder Störung +.G/80.4
- Leuchtmelder Motorfreigabe +.G/80.6
- Leuchtmelder Autopilot +.G/80.8
- Leuchtmelder Pult 1 übernommen +.G/81.3
- Leuchtmelder Pult 2 übernommen +.G/86.3
- Hupe System 2 +.G/81.8

				Hauptschrank 1 - VSP 1		SPS-Übersicht		C4.14983.1		= VSP1	
				Schiffsteuerung				NORDEN-VSP1_V1		+H.2	
Änderung	Datum	Name	Norm	Urspr.	Ers.f.	Ers.d.			Bl.	26	
										87 Bl.	

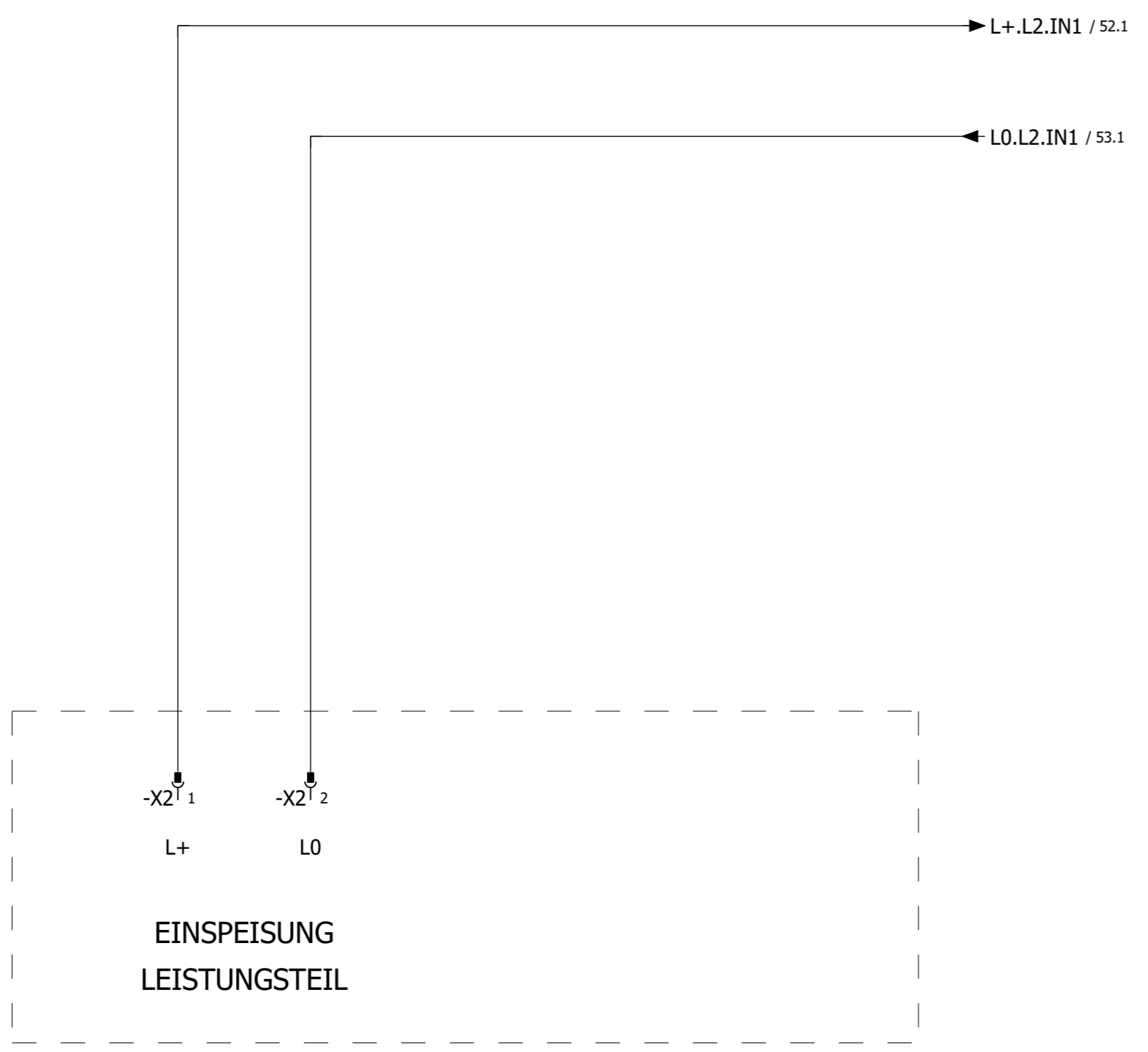

			Datum	Hauptschrank 1 - VSP 1			Einspeisung		C4.14983.1		= VSP1
			Bearb.	Schiffsteuerung					+H.2		
			Gepr.	Ers.f.					NORDEN-VSP1_V1		Bl. 50
Änderung	Datum	Name	Norm	Urspr.	Ers.f.	Ers.d.					Bl. 87

L+.L2

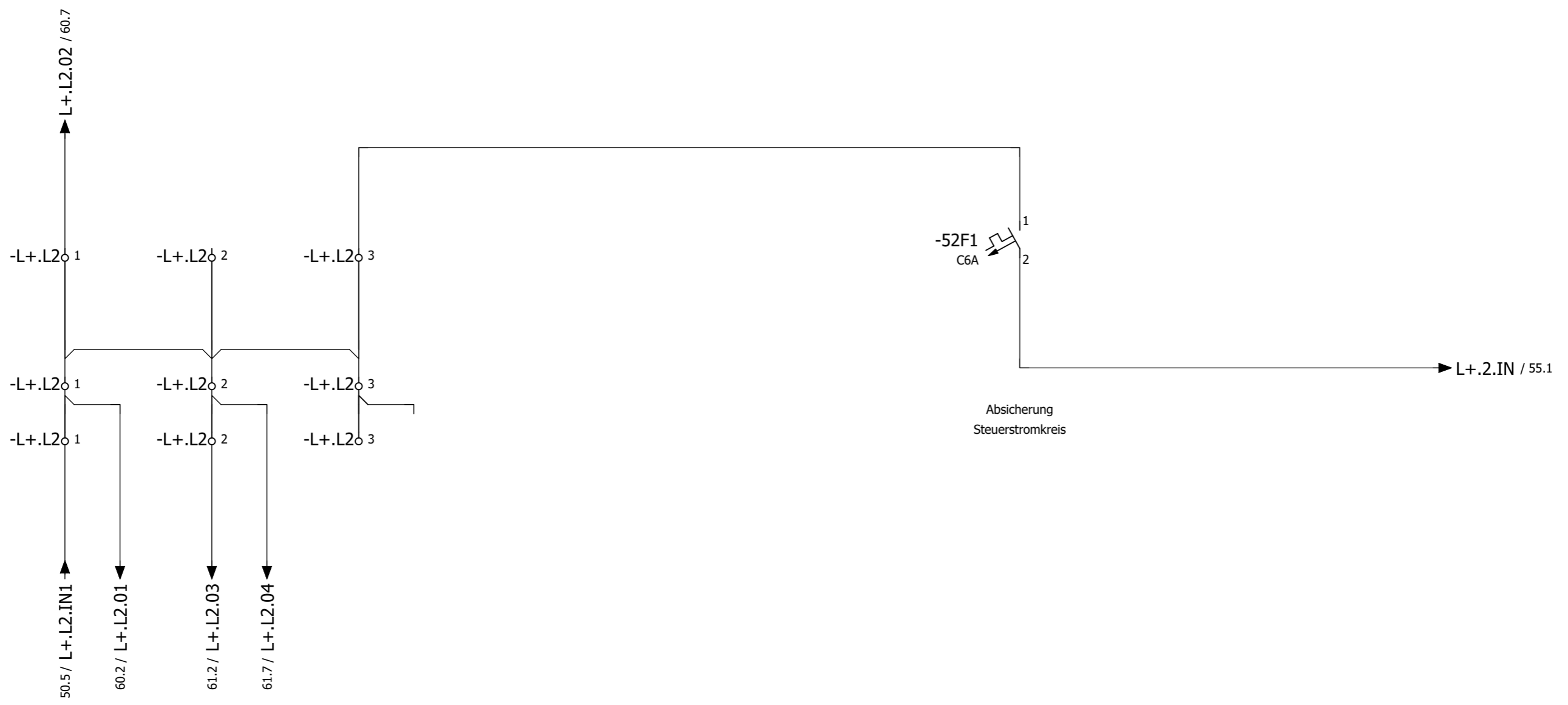

				Datum		Hauptschrank 1 - VSP 1		24 VDC - X0:L+.L2		C4.14983.1		= VSP1	
				Bearb. WV				Potentialverteilung		NORDEN-VSP1_V1		+H.2	
				Gepr. 25.05.2025		Schiffsteuerung		Leistungsteil				Bl. 52	
Änderung	Datum	Name	Norm	Urspr.	Ers.f.	Ers.d.					87 Bl.		

L0.L2

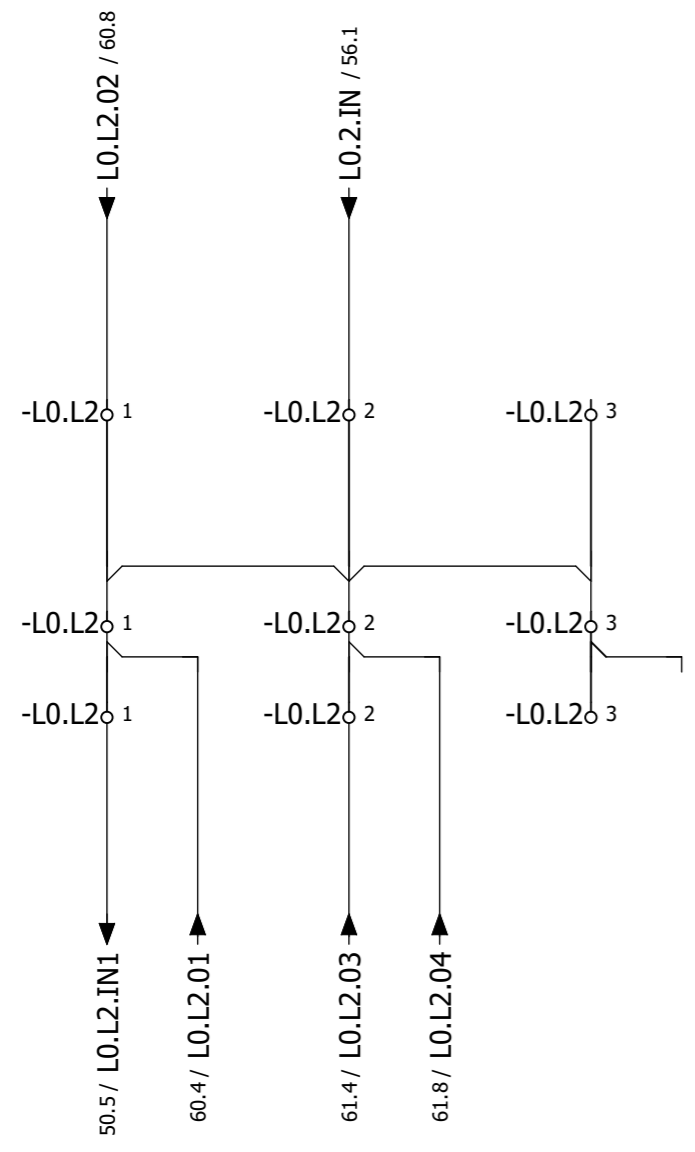

				Datum		Hauptschrank 1 - VSP 1		24 VDC - X0:L0.L2		C4.14983.1		= VSP1	
				Bearb. WV				Potentialverteilung				+H.2	
				Gepr. 25.05.2025		Schiffsteuerung				NORDEN-VSP1_V1		Bl. 53	
Änderung	Datum	Name	Norm	Urspr.	Ers.f.	Ers.d.	Leistungsteil				87 Bl.		

L+.2

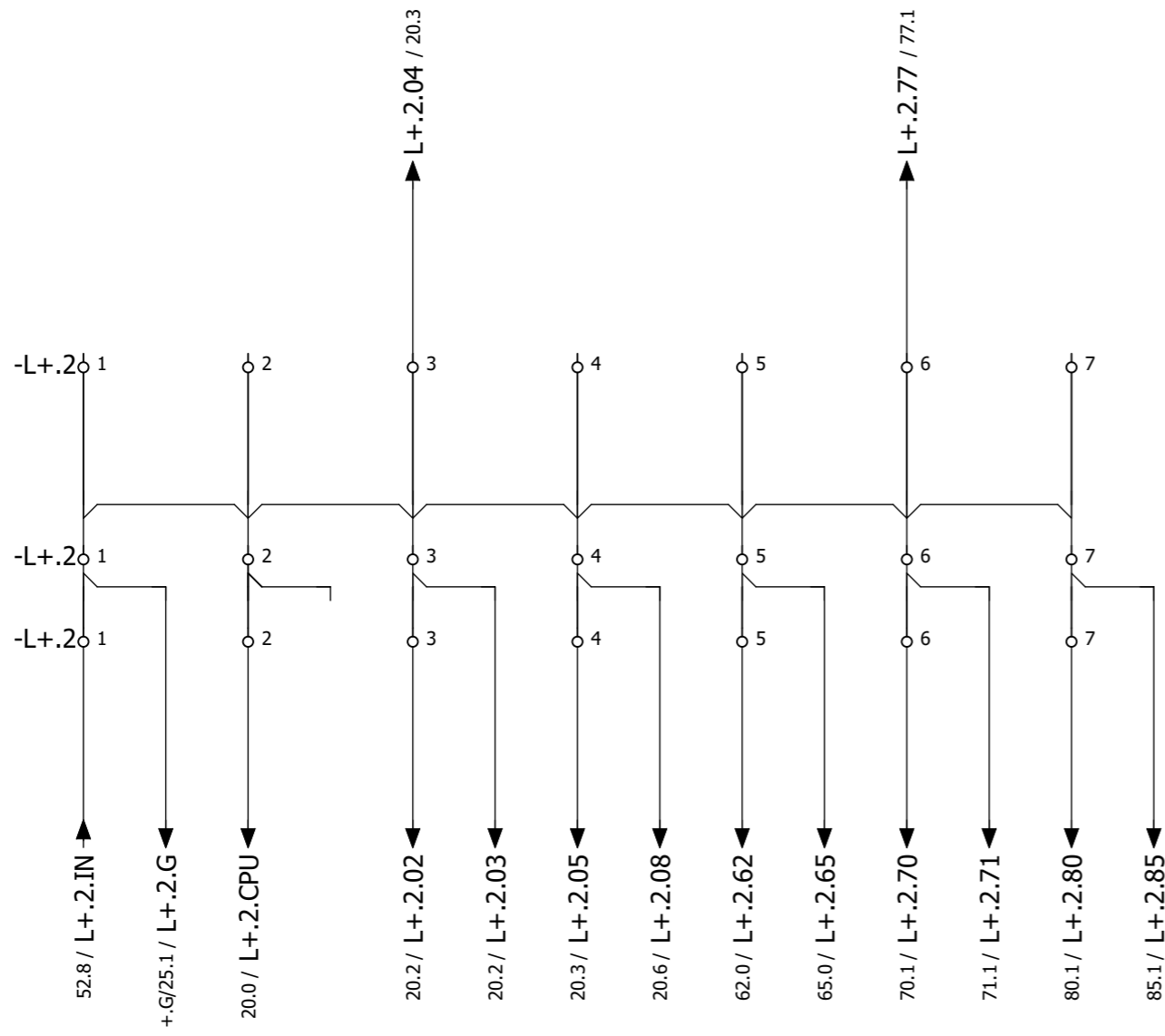

				Hauptschrank 1 - VSP 1		24 VDC - X0:L0.2		C4.14983.1		= VSP1	
				Schiffsteuerung		Potentialverteilung		NORDEN-VSP1_V1		+H.2	
				Urspr.		Ers.f.		Ers.d.		Bl. 55	
Änderung				Datum		Name		Norm		Bl. 87	
				Datum		Name		Norm		Bl. 55	
				Urspr.		Ers.f.		Ers.d.		Bl. 87	

L0.2

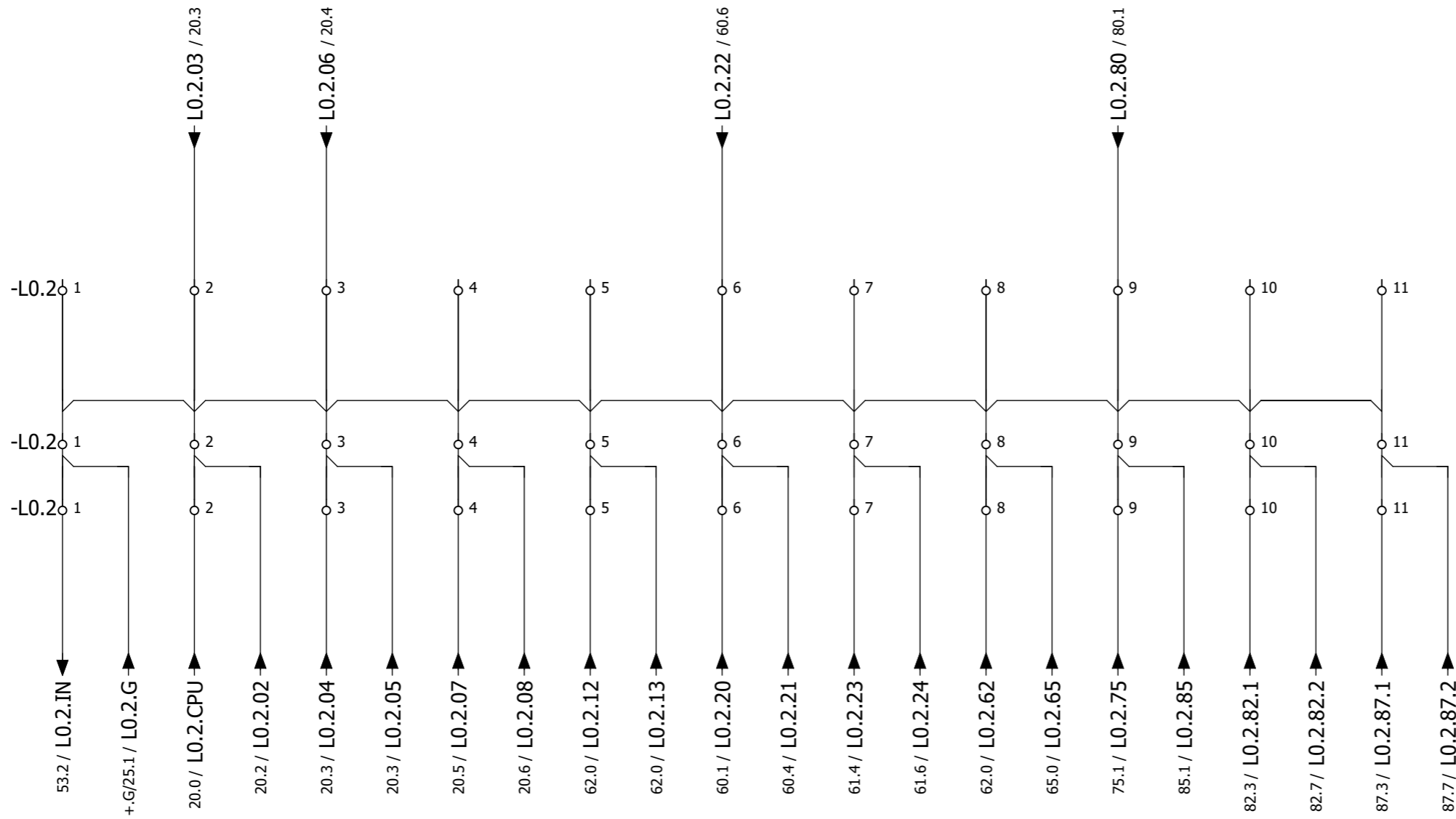

				Hauptschrank 1 - VSP 1		24 VDC - X0:L0.2		C4.14983.1		= VSP1	
				Schiffsteuerung		Potentialverteilung		NORDEN-VSP1_V1		+H.2	
				Urspr.		Ers.f.		Ers.d.		Bl. 56	
Änderung				Datum		Name		Norm		87 Bl.	
Datum				Name		Norm		Urspr.		Ers.f.	
Name				Norm		Urspr.		Ers.f.		Ers.d.	
Norm				Urspr.		Ers.f.		Ers.d.		Bl. 56	
Urspr.				Ers.f.		Ers.d.		Bl. 56		87 Bl.	
Ers.f.				Ers.d.		Bl. 56		87 Bl.			
Ers.d.				Bl. 56		87 Bl.					
Bl. 56				87 Bl.							
87 Bl.											

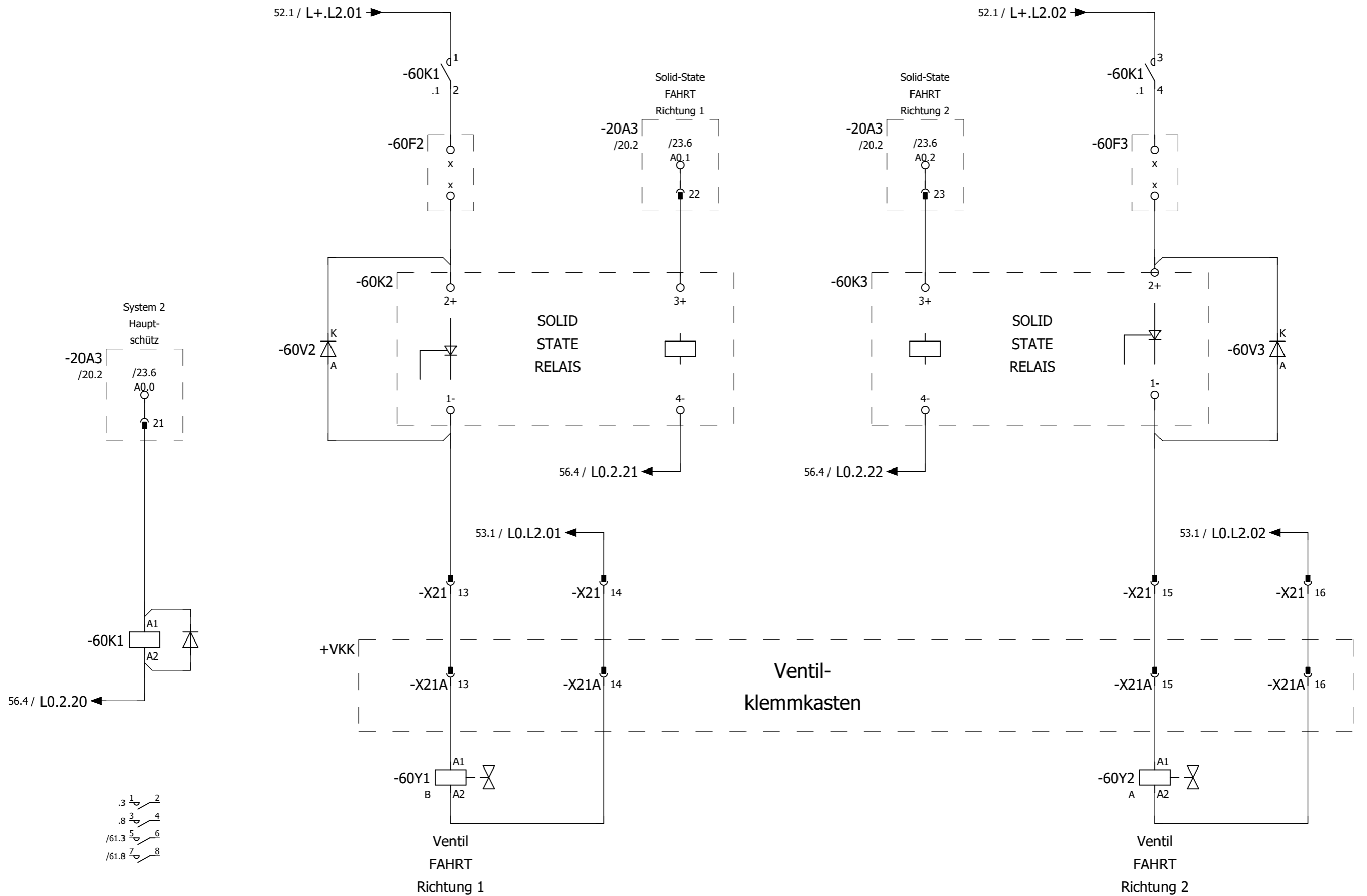

				Hauptschrank 1 - VSP 1		Leistungsteil		C4.14983.1		= VSP1	
				Schiffsteuerung		Zylinder FAHRT		NORDEN-VSP1_V1		+H.2	
				Urspr.		Ers.f.		Ers.d.		Bl. 60	
Änderung				Datum		Name		Norm		87 Bl.	
Datum				Name		Norm		Urspr.		Ers.f.	
Datum				Name		Norm		Urspr.		Ers.f.	
Datum				Name		Norm		Urspr.		Ers.f.	

56.3 / L0.2.13
 56.3 / L0.2.12
 56.5 / L0.2.62
 55.3 / L+.2.62

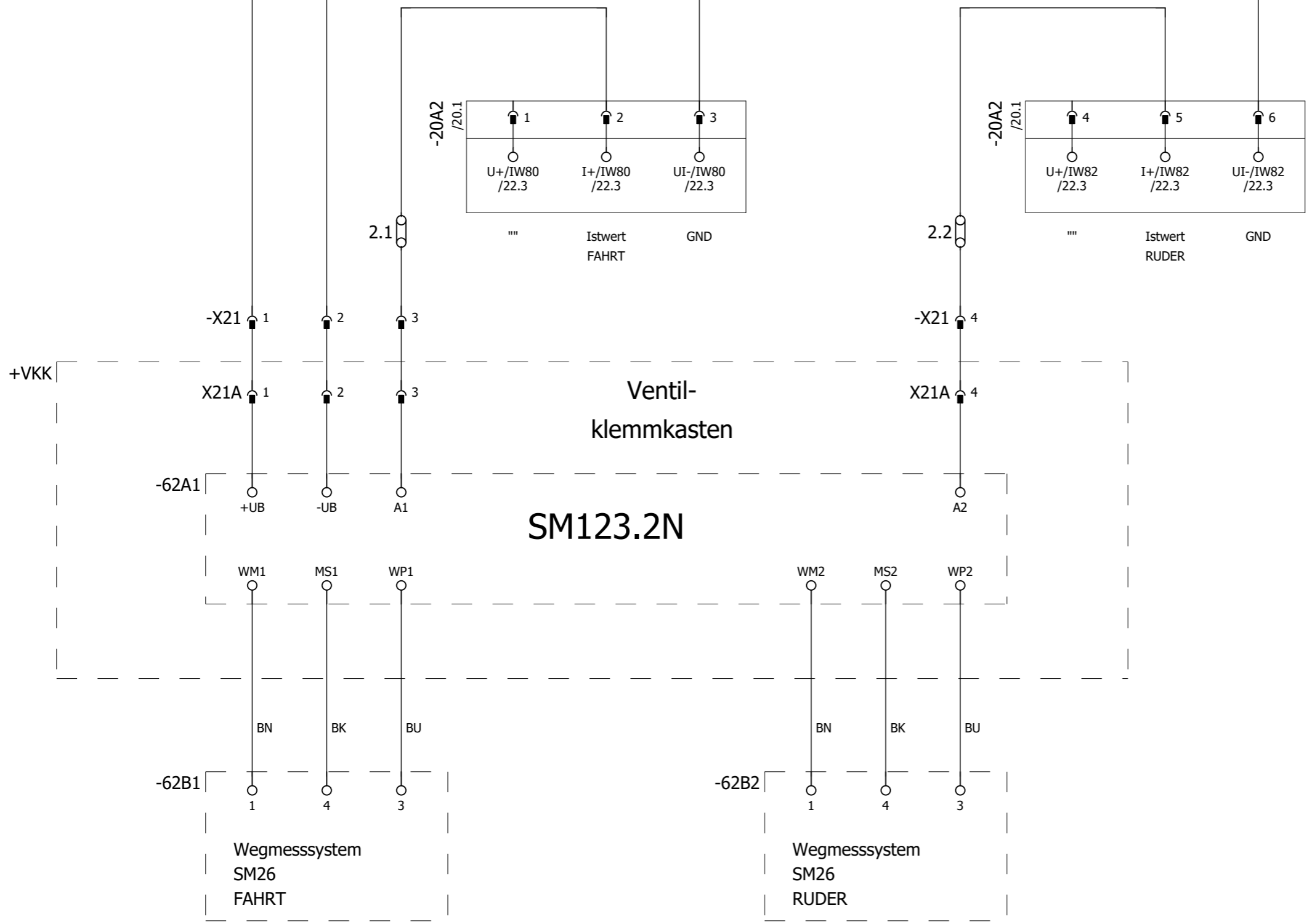

				Hauptschrank 1 - VSP 1			Steuerteil		C4.14983.1		= VSP1	
				Schiffsteuerung			Zylinder		NORDEN-VSP1_V1		+H.2	
				Urspr.			IST-wertaufnehmer				Bl. 62	
Änderung				Ers.f.							87 Bl.	
Datum				Ers.d.								
Name												
Norm												
Gepr.				25.05.2025								
Bearb.				WV								
Datum												

56.5 / L0.2.65
55.3 / L+.2.65

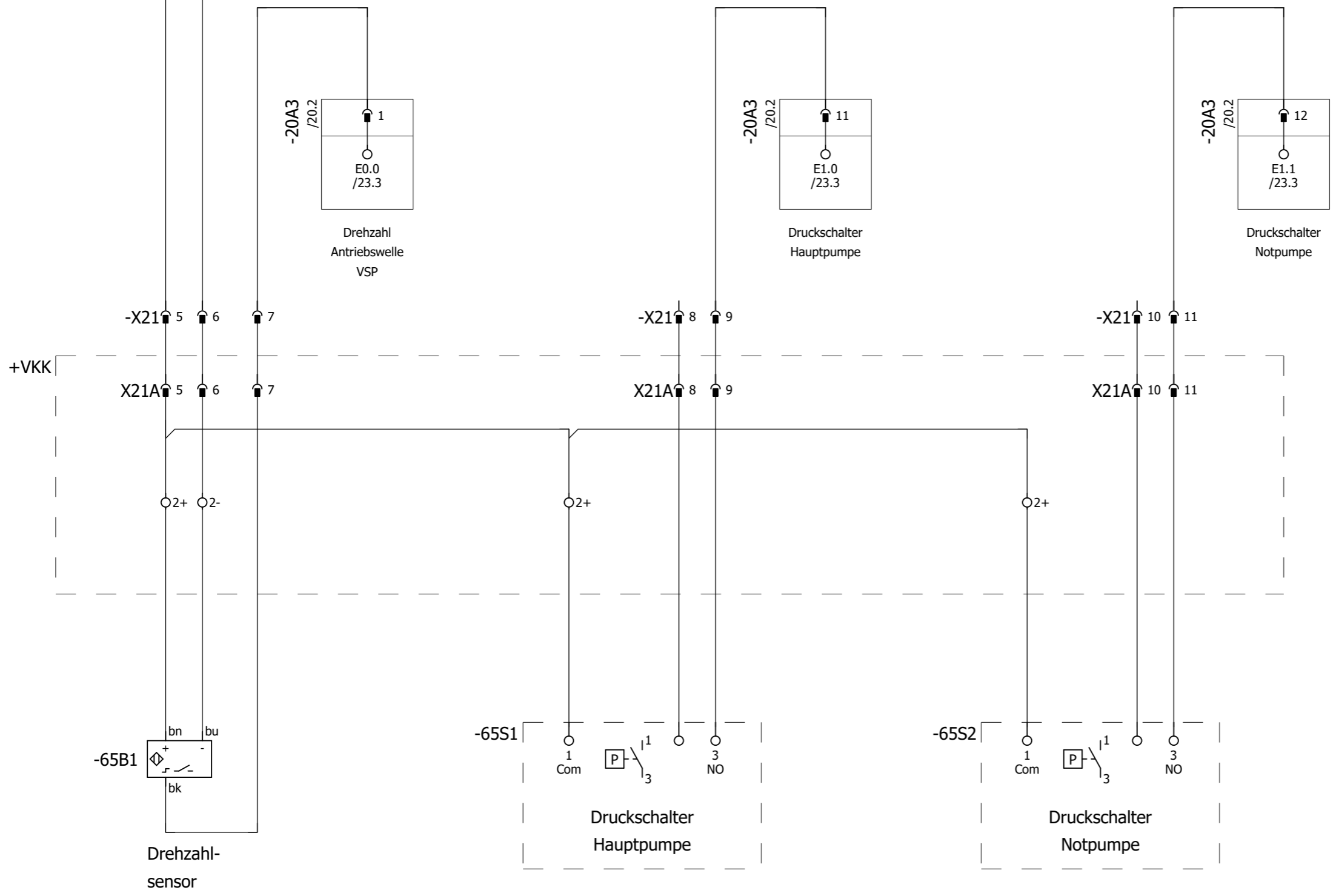

				Hauptschrank 1 - VSP 1		Leistungsteil		C4.14983.1		= VSP1	
				Schiffsteuerung		Steuerventil		NORDEN-VSP1_V1		+H.2	
Änderung				Urspr.		Ers.f.		Ers.d.		Bl. 65	
Datum				Name		Norm				87 Bl.	
Gepr.				25.05.2025		WV		25.05.2025			
Datum				Name		Norm					
Gepr.				25.05.2025		WV		25.05.2025			

55.4 / L+.2.70

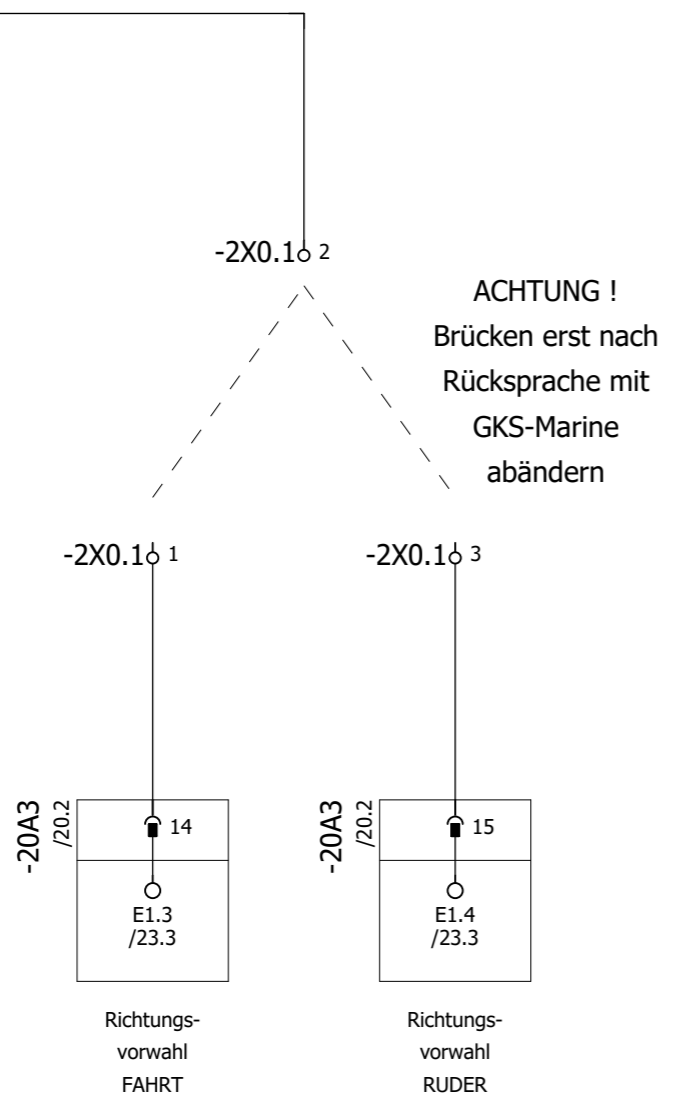

				Hauptschrank 1 - VSP 1		Steuerteil		C4.14983.1		= VSP1	
				Schiffsteuerung		Codierungen		NORDEN-VSP1_V1		+ H.2	
				Urspr.		Ers.f.		Ers.d.		Bl. 70	
Änderung	Datum	Name	Norm			Richtungsvorwahl				Bl. 87	

55.4 / L+.2.71 →

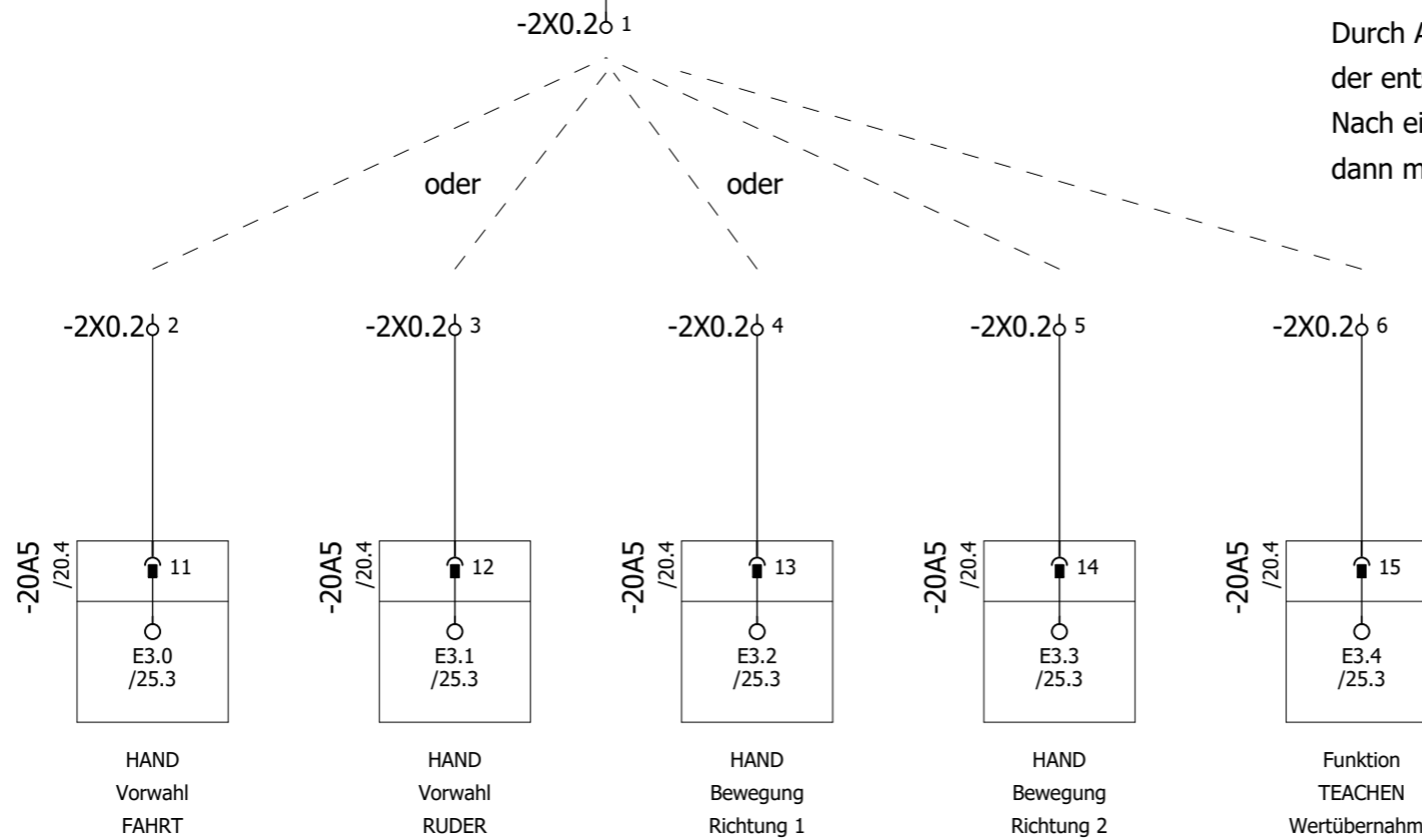

HANDBETRIEB:

Sobald Brücke bei Vorwahl FAHRT oder RUDER eingelegt ist, befindet sich der entsprechende Antrieb im Handbetrieb.

Durch Aktivieren des Eingang Richtung 1 oder 2 bewegt sich der entsprechende Antrieb zuerst nur Schrittweise. Nach einer kurzen Verzögerung bewegt sich der Antrieb dann mit voller Geschwindigkeit.

HAND
Vorwahl
FAHRT

HAND
Vorwahl
RUDER

HAND
Bewegung
Richtung 1

HAND
Bewegung
Richtung 2

Funktion
TEACHEN
Wertübernahme

				Hauptschrank 1 - VSP 1			Steuerteil		C4.14983.1		= VSP1		
				Schiffsteuerung			Betriebsart: HAND		NORDEN-VSP1_V1		+ H.2		
				Datum							Bl. 71		
				Bearb. WV							87 Bl.		
				Gepr. 25.05.2025									
Änderung				Datum		Name		Norm		Urspr.		Ers.f.	
										Ers.d.			

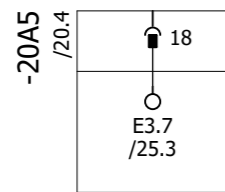

Simulation

SIMULATION:

Sobald eine Brücke auf dem Eingang "Simulation" eingelegt ist, kann der Antrieb vom Touch-Panel im VSP-Schrank gesteuert werden.

ACHTUNG !

Mit Einlegen der Brücke kann der VSP NICHT mehr vom Steuerhaus gesteuert werden.
Die Betriebsart "Simulation" wird im Hauptbild blinkend angezeigt.
Das Einlegen einer Brücke wird im Fehlerspeicher abgelegt.

			Datum		Hauptschrank 1 - VSP 1		Steuerteil Betriebsart: Simulation	C4.14983.1		= VSP1
			Bearb.	WV						+H.2
			Gepr.	25.05.2025	Schiffsteuerung			NORDEN-VSP1_V1		Bl. 72
Änderung	Datum	Name	Norm		Urspr.	Ers.f.	Ers.d.			87 Bl.

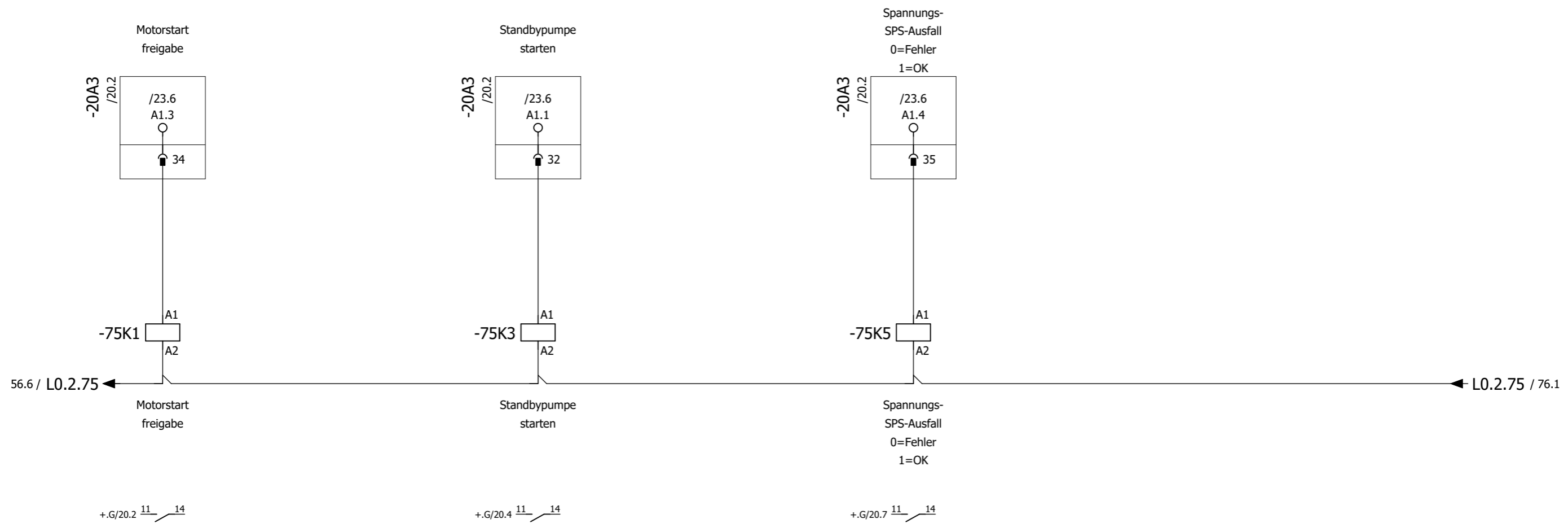

				Hauptschrank 1 - VSP 1			Steuerteil		C4.14983.1		= VSP1	
				Schiffsteuerung			Sonstige		NORDEN-VSP1_V1		+ H.2	
				Urspr.			Ers.f.		Ers.d.		Bl. 75	
Änderung				Datum			Name		Norm		87 Bl.	
Datum				Name			Norm		Urspr.		Ers.f.	
Name				Norm			Urspr.		Ers.f.		Ers.d.	
Norm				Urspr.			Ers.f.		Ers.d.		Bl. 75	
Urspr.				Ers.f.			Ers.d.		Bl. 75		87 Bl.	

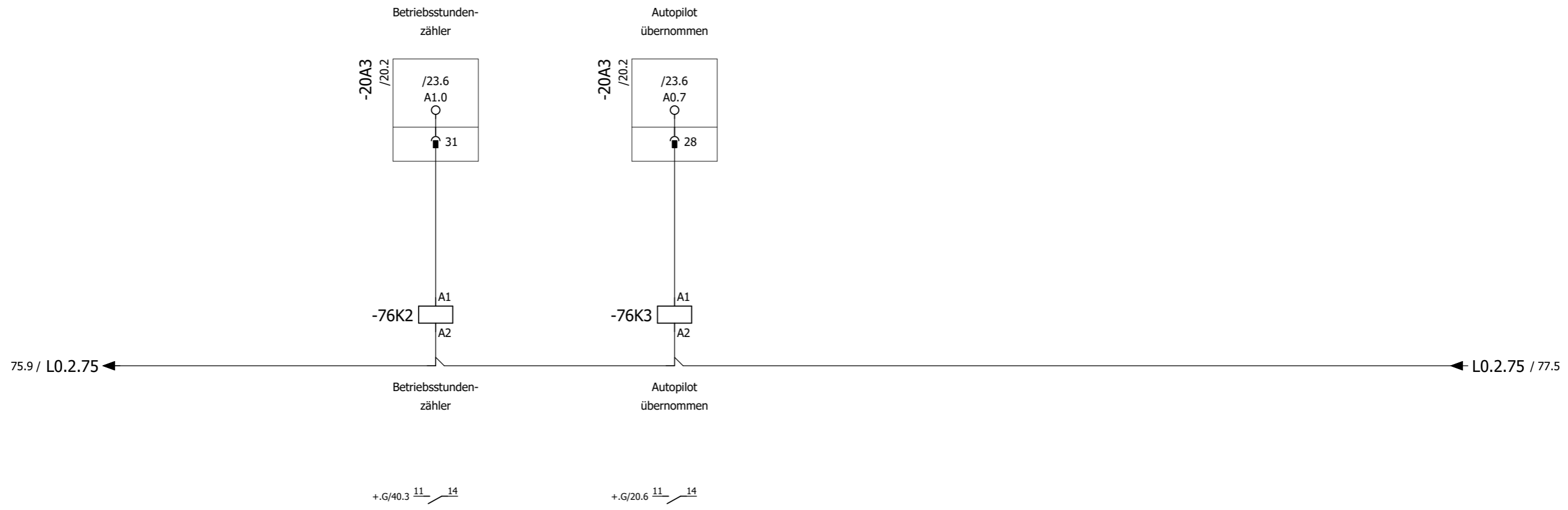

			Datum	Hauptschrank 1 - VSP 1			Steuerteil		C4.14983.1		= VSP1
			Bearb.	Schiffsteuerung			Sonstige		NORDEN-VSP1_V1		+ H.2
			Gepr.	25.05.2025			Digitalausgänge				Bl. 76
Änderung	Datum	Name	Norm	Urspr.	Ers.f.	Ers.d.					87 Bl.

55.4 / L+.2.77 → L+.2.77 / 79.1

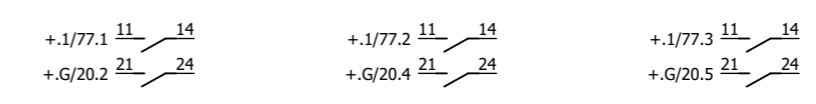
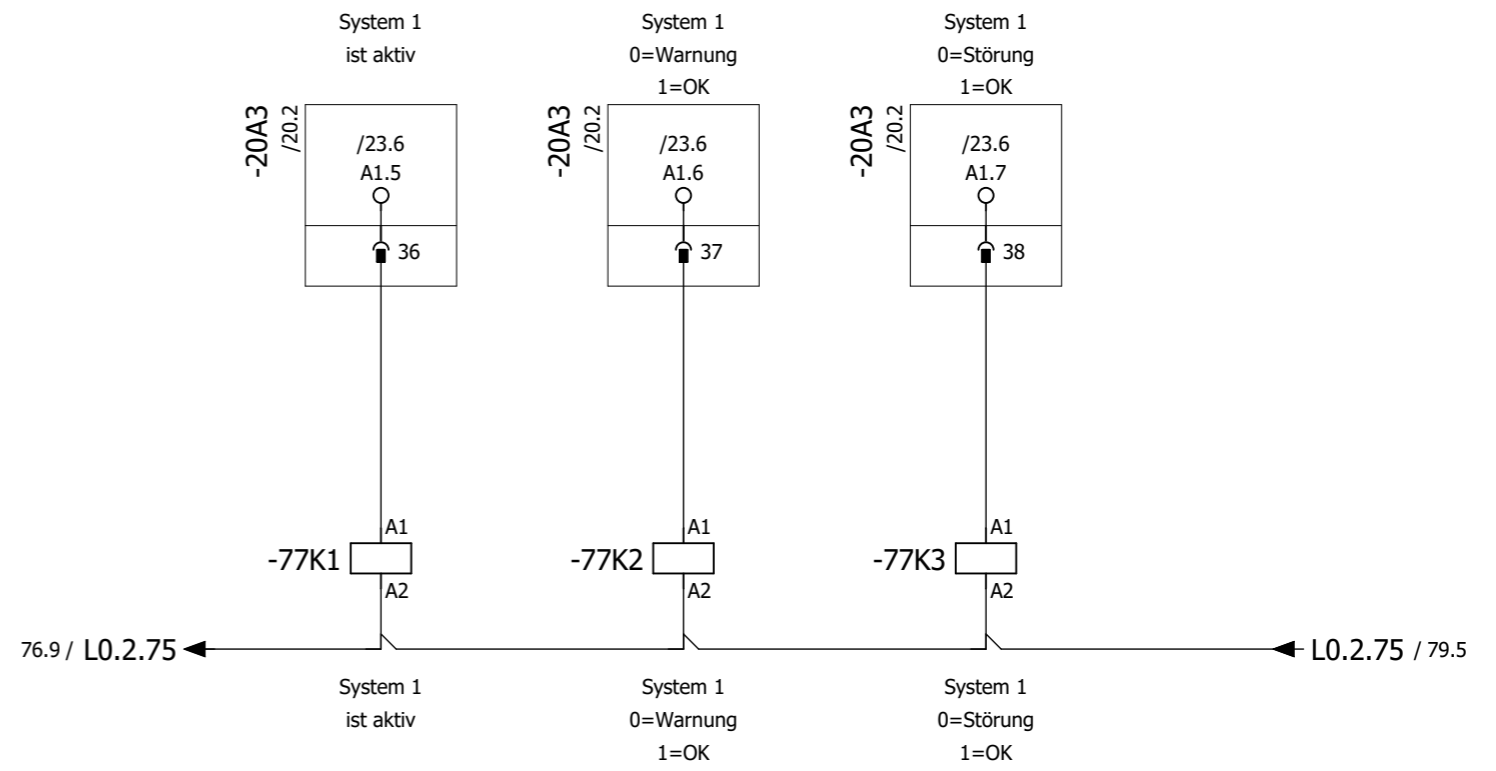
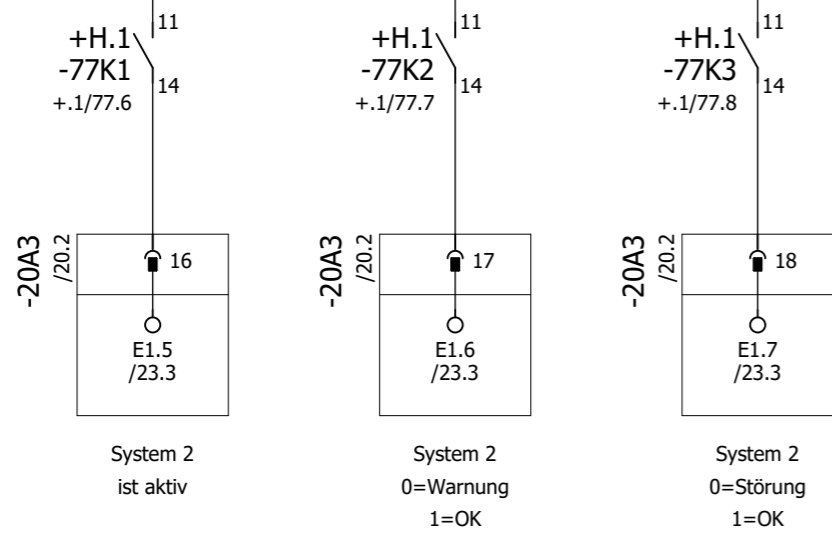

76.9 / L0.2.75 ←

← L0.2.75 / 79.5

				Datum		Hauptschrank 1 - VSP 1		Steuerteil		C4.14983.1		= VSP1	
				Bearb. WV		Schiffsteuerung		Kommunikation		NORDEN-VSP1_V1		+H.2	
				Gepr. 25.05.2025				System 1 <-> 2				Bl. 77	
Änderung	Datum	Name	Norm	Urspr.	Ers.f.	Ers.d.							87 Bl.

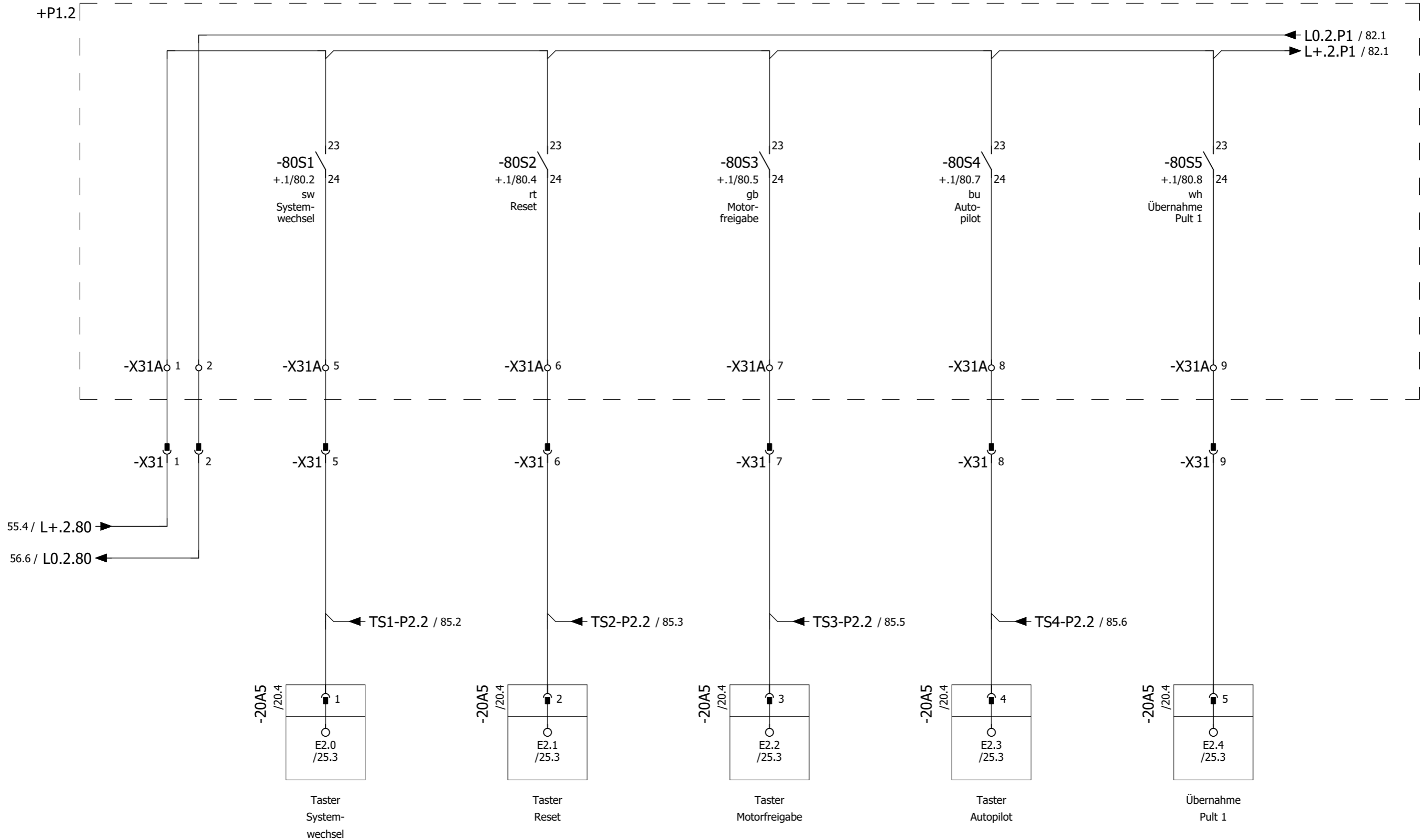

				Hauptschrank 1 - VSP 1			Steuerteil		C4.14983.1		= VSP1	
				Schiffsteuerung			Pult 1		NORDEN-VSP1_V1		+H.2	
				Urspr.			Ers.f.		Ers.d.		Bl. 80	
Änderung				Datum			Name		Norm		Bl. 87	
				Datum			Name		Norm		Bl. 80	
				Urspr.			Ers.f.		Ers.d.		Bl. 87	

+P1.2

80.8 / L0.2.P1
80.8 / L+.2.P1

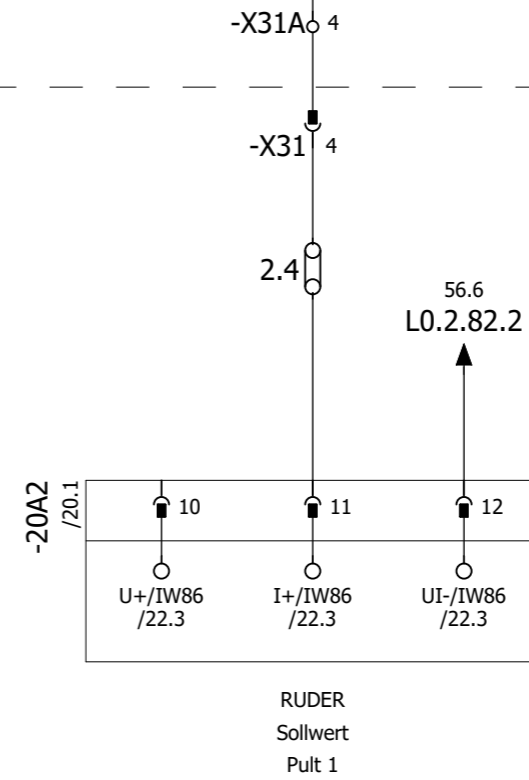
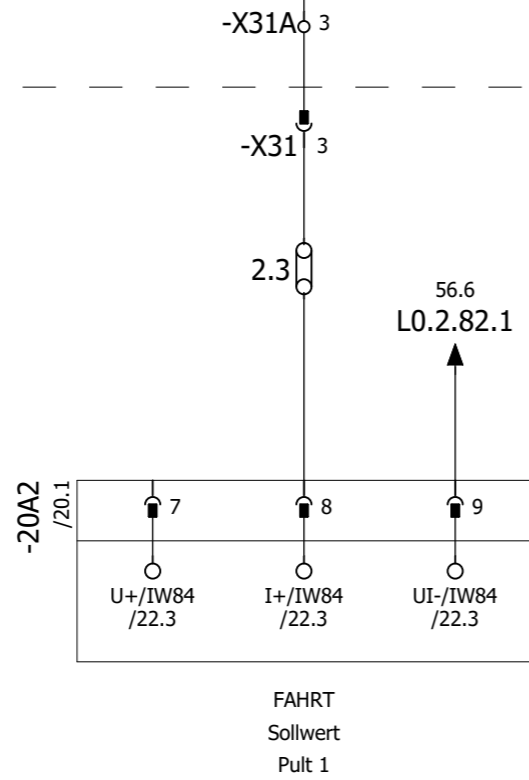
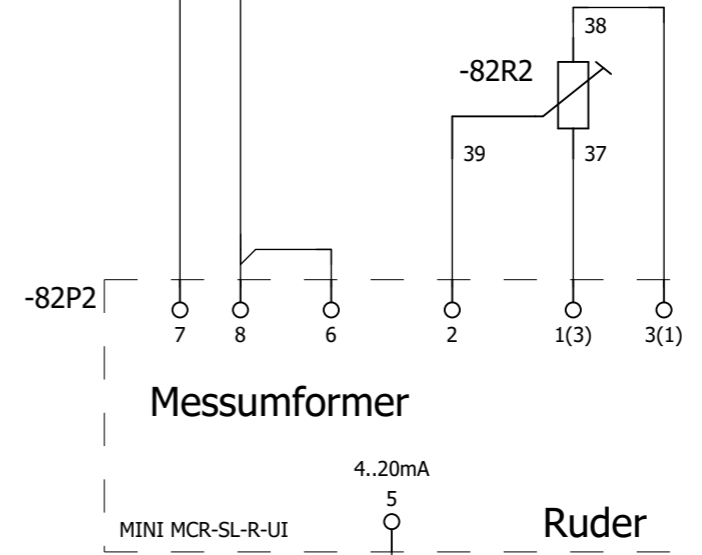
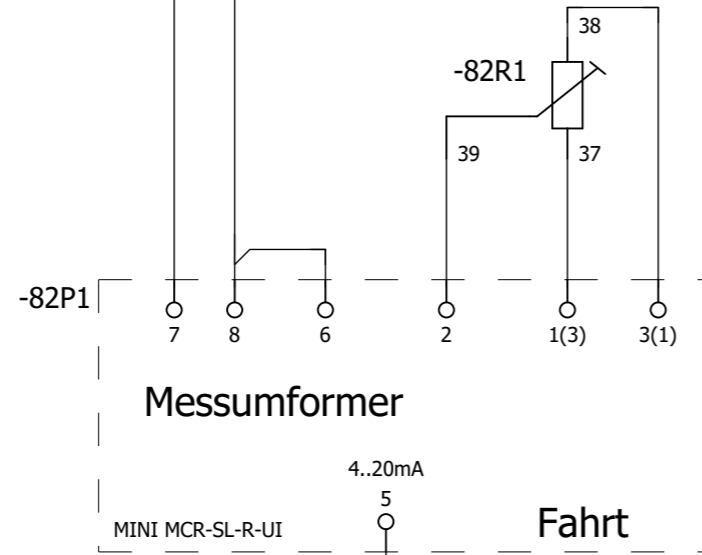

				Datum	Hauptschrank 1 - VSP 1			Steuerteil		C4.14983.1		= VSP1	
				Bearb.	Schiffsteuerung			Pult 1		NORDEN-VSP1_V1		+H.2	
				Gep.	Urspr.			Analogeingänge				Bl. 82	
Änderung				Datum	Ers.f.			Ers.d.				Bl. 87	
Name				Norm									
Gepr.				25.05.2025									

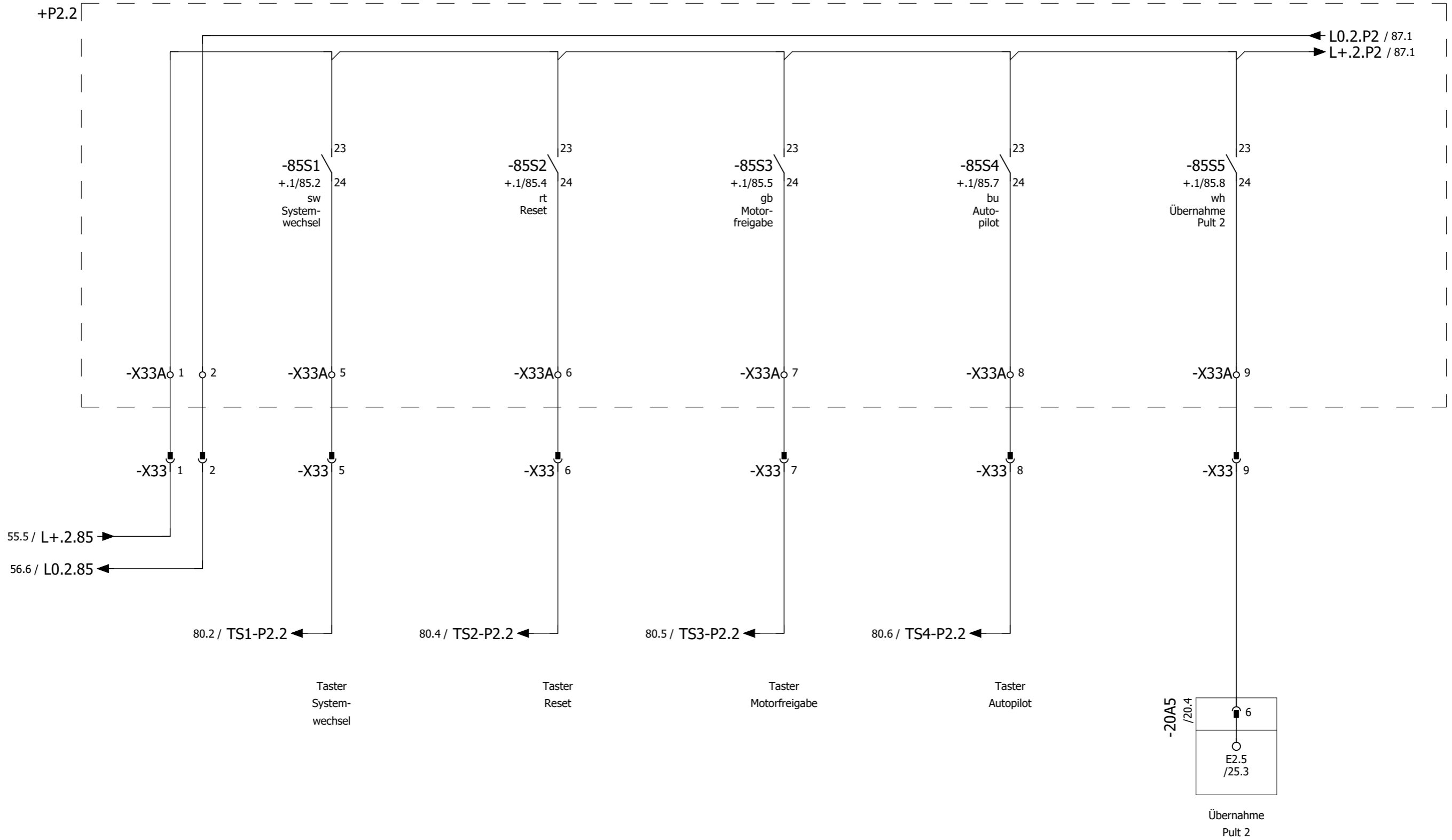

				Hauptschrank 1 - VSP 1			Steuerteil		C4.14983.1		= VSP1	
				Schiffsteuerung			Pult 2		NORDEN-VSP1_V1		+H.2	
				Urspr.			Ers.f.		Ers.d.		Bl. 85	
Änderung				Datum			Name		Norm		87 Bl.	



GKS-Marine GmbH & Co.KG
 Im Haidach 3
 D-88079 Kressbronn
 +49 (0)7543 - 6055-0

Dieser Schaltplan ist Geistiges Eigentum der:
 GKS-Marine GmbH & Co.KG
 Schutzvermerk ISO 16016 beachten.
 This drawing is the PROPERTY of:
 GKS-Marine GmbH & Co.KG
 refer to protection notice ISO 16016.

Kunde : Tonnenleger NORDEN
Anlagenbezeichnung: Schiffsteuerung
Zeichnungsnummer : C4.14983.1
Kommission : Hauptschrank 1 - VSP 1

HAUPTSCHRANK
SYSTEM: Gemeinsame
Komponenten

Hersteller (Firma) :

<u>SPANNUNGSANGABEN</u>	<u>VERDRAHTUNGSFARBEN</u>
NETZSPANNUNG : 2 x 24V DC	HAUPTSTROMKREIS : SCHWARZ
NENNLEISTUNG : 0,1 KW	STEUERSTROM AC : ROT (230 V)
NENNSTROM : 10 A	STEUERSTROM AC : BRAUN (24 V)
VORSICHERUNG : 20 A	STEUERSTROM DC : DUNKELBLAU
STEUERSPANNUNG : 24 VDC	N - LEITER : HELLBLAU
	FREMDSPANNUNG : ORANGE
	SCHUTZLEITER : GRÜN/GELB

Erstellt am : 19.05.2025 **Höchste Seitenzahl:** 88
Bearbeitet am: 25.05.2025 **von (Kürzel):** WV **Anzahl der Seiten :** 82

			Datum	Hauptschrank 1 - VSP 1	DECKBLATT	C4.14983.1	= VSP1
			Bearb. WV				+ H.G
			Gepr. 25.05.2025	Schiffsteuerung		NORDEN-VSP1_V1	Bl. 1
Änderung	Datum	Name	Norm	Urspr.	Ers.f.	Ers.d.	88 Bl.

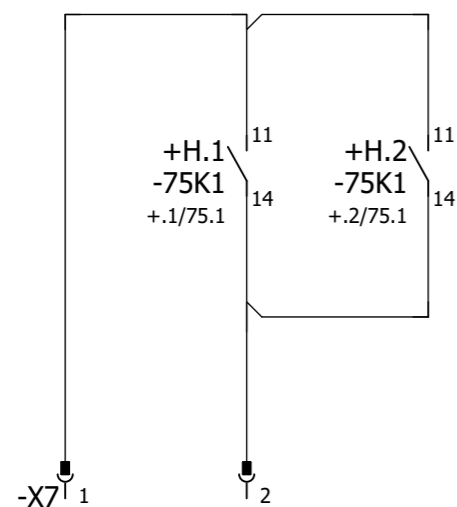

Motorstart-
freigabe

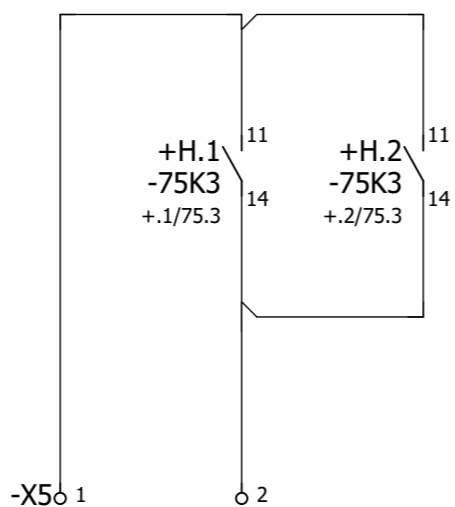

Standbypumpe
starten

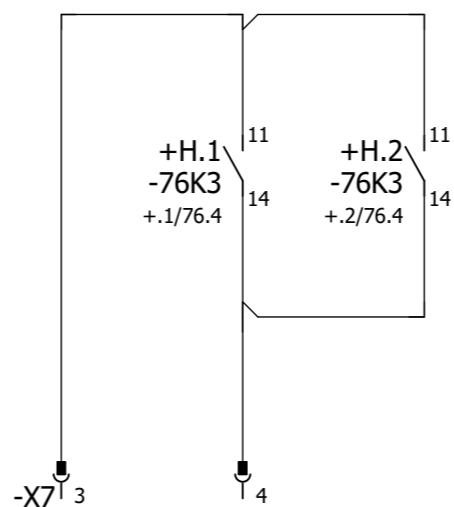

Autopilot
übernommen

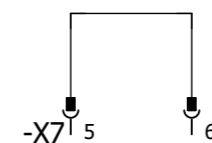

Hauptnetz EIN
(für ext. Rückmeldung
falls benötigt)

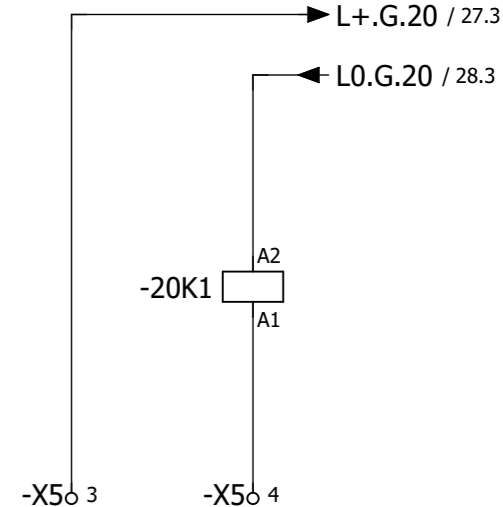

Standbypumpe
Betriebsbereit

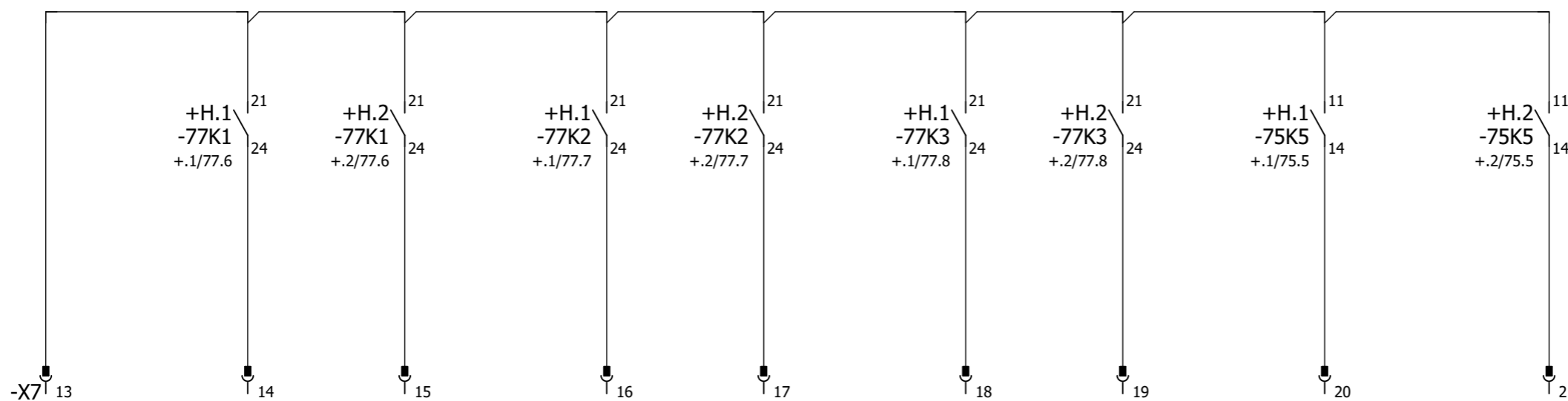

System 1
0=inaktiv
1=aktiv

System 2
0=inaktiv
1=aktiv

System 1
0=Warnung
1=keine Warnung

System 2
0=Warnung
1=keine Warnung

System 1
0=Störung
1=keine Störung

System 2
0=Störung
1=keine Störung

System 1
Spannungs-
SPS-Ausfall
0=Fehler/1=OK

System 2
Spannungs-
SPS-Ausfall
0=Fehler/1=OK

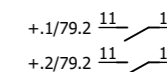

				Datum	Hauptschrank 1 - VSP 1			Steuerteil		C4.14983.1		= VSP1	
				Bearb.	Schiffsteuerung			Pot.frei. Meldungen		NORDEN-VSP1_V1		+H.G	
				Gepr.	Urspr.			an extern - Allgemein				Bl. 20	
Änderung	Datum	Name	Norm	Ers.f.	Ers.d.							88 Bl.	

STEUERHAUS

24VDC
aus
allgemeinem
Bordnetz
Steuerhaus

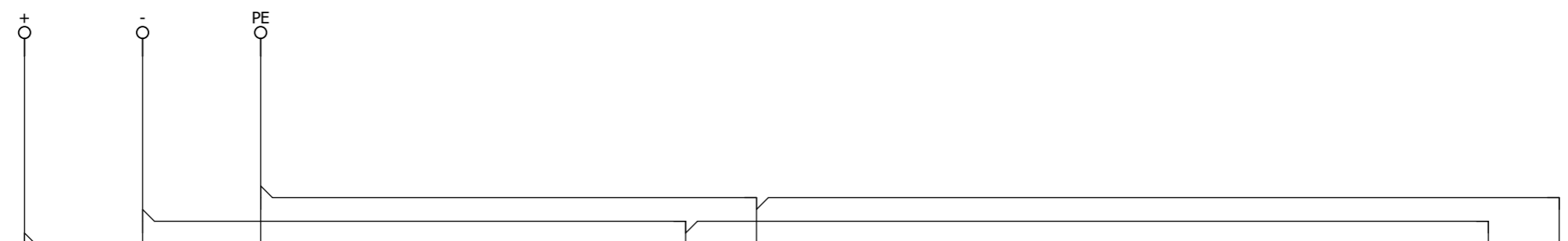

-23A1



Spannungsversorgung
Touch-Panel

TP900

-23A2

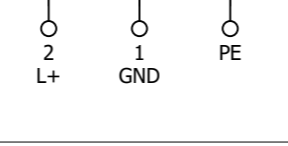

Power
Supply

Switch

SCALANCE

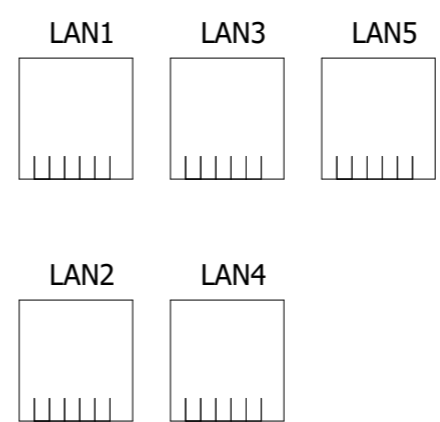

-23A3

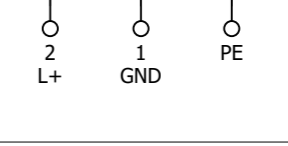

Power
Supply

Modem

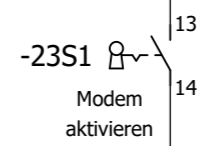
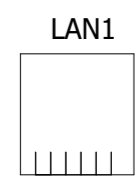

			Datum	Hauptschrank 1 - VSP 1			24 VDC		C4.14983.1		= VSP1
			Bearb.	Schiffsteuerung			Spannungsversorgung		NORDEN-VSP1_V1		+H.G
			Gepr.	25.05.2025							Bl. 23
Änderung	Datum	Name	Norm	Urspr.	Ers.f.	Ers.d.	Steuerhaus				88 Bl.

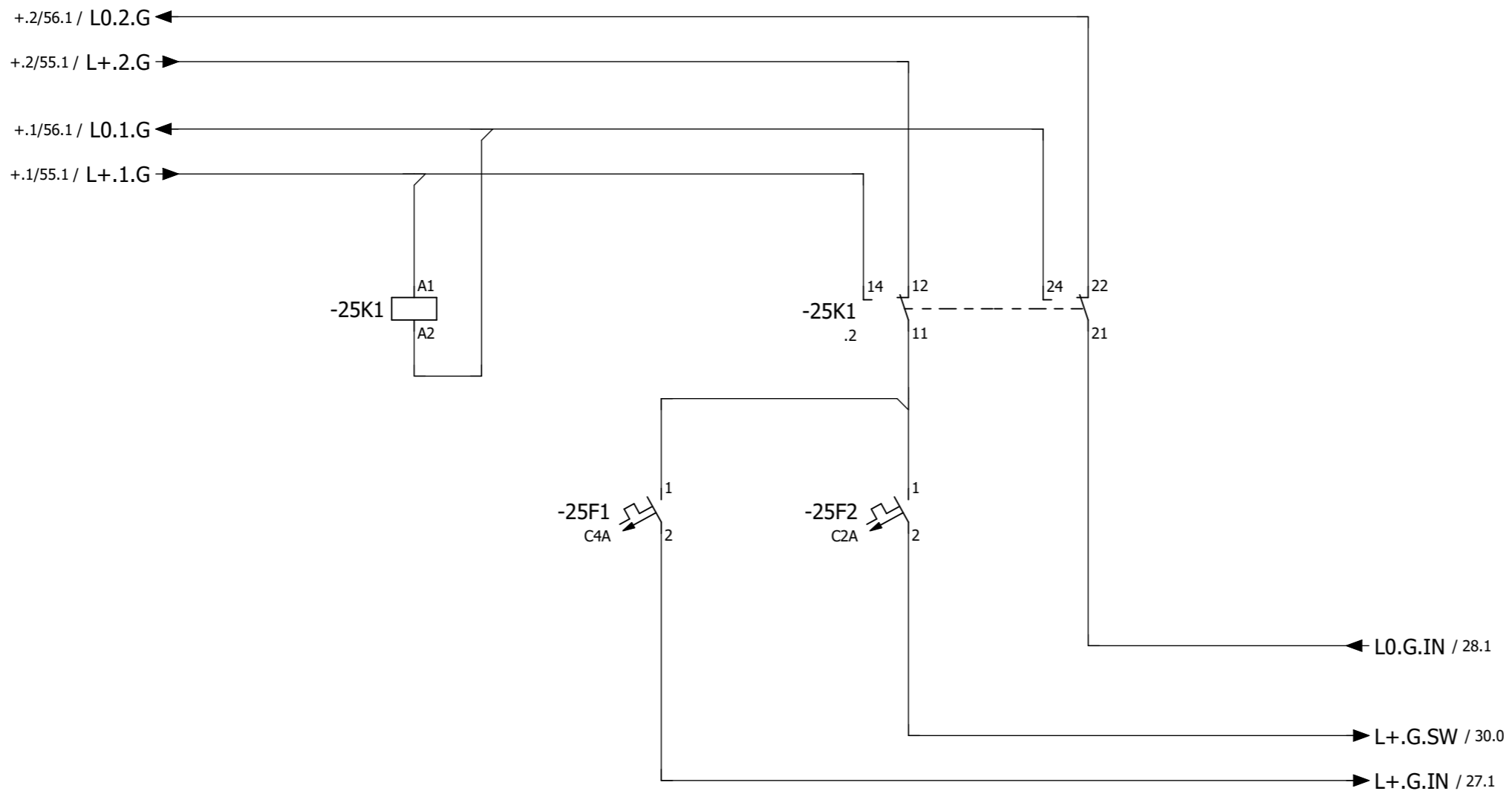

Absicherung
Steuerstromkreis
L+G

Absicherung
Steuerstromkreis
Switch

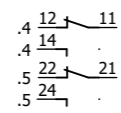

				Hauptschrank 1 - VSP 1			24 VDC		C4.14983.1		= VSP1	
				Schiffsteuerung			Spannungsumschaltung		NORDEN-VSP1_V1		+ H.G	
				Urspr.			Ers.f.		Ers.d.		Bl. 25	
Änderung				Datum			Name		Norm		88 Bl.	
				Datum			Name		Norm			
				Urspr.			Ers.f.		Ers.d.		gemeinsame Steuerspannung	

L+.G

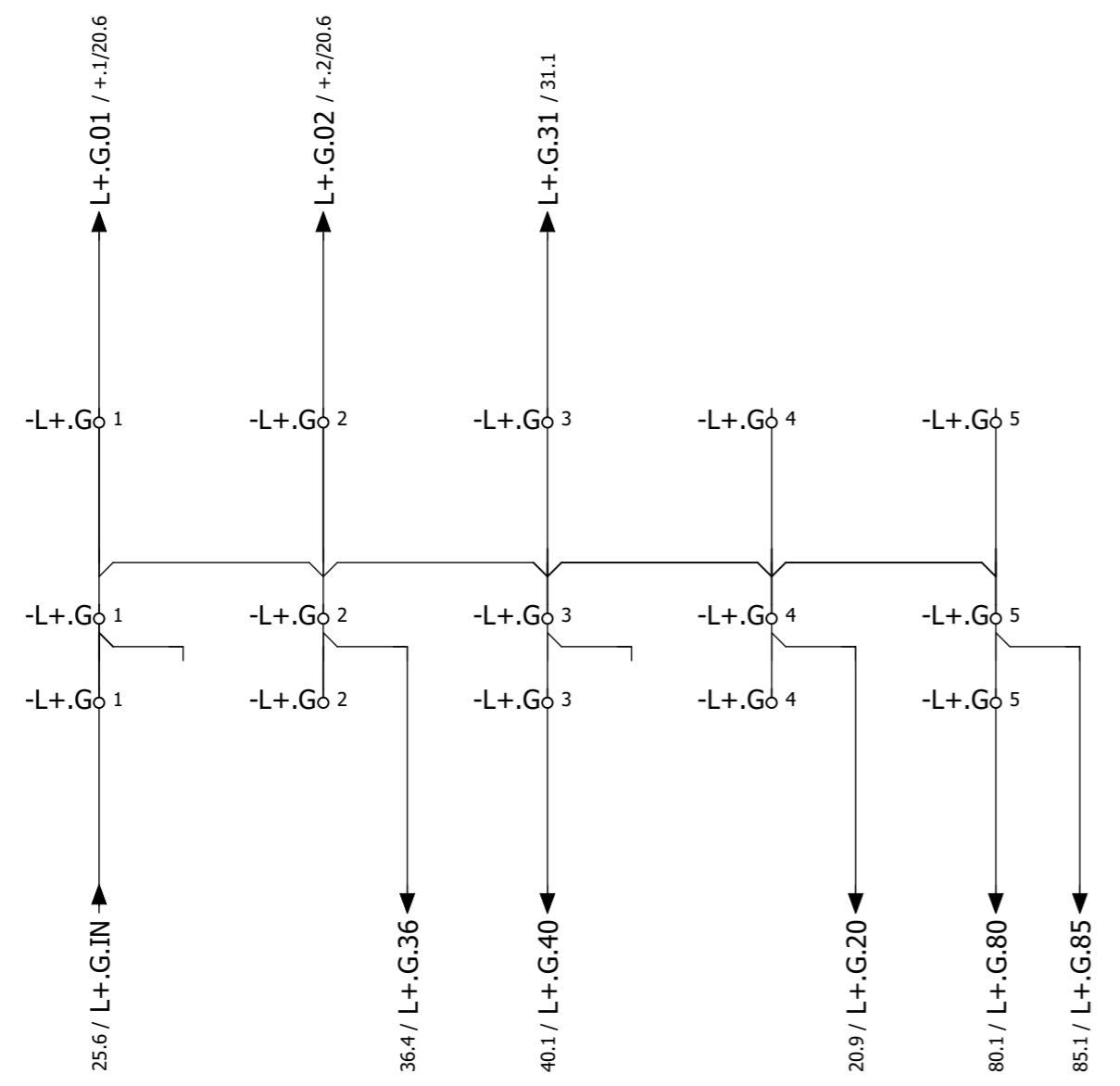

				Hauptschrank 1 - VSP 1			24 VDC - X0:L+.L2		C4.14983.1		= VSP1	
				Schiffsteuerung			Potentialverteilung		NORDEN-VSP1_V1		+H.G	
				Urspr.			Ers.f.		Ers.d.		Bl. 27	
Änderung				Datum			Name		Norm		88 Bl.	
Datum				Name			Norm		Urspr.		Ers.f.	
Name				Norm			Urspr.		Ers.f.		Ers.d.	
Norm				Urspr.			Ers.f.		Ers.d.		Bl. 27	
Urspr.				Ers.f.			Ers.d.		Bl. 27		88 Bl.	

L0.G

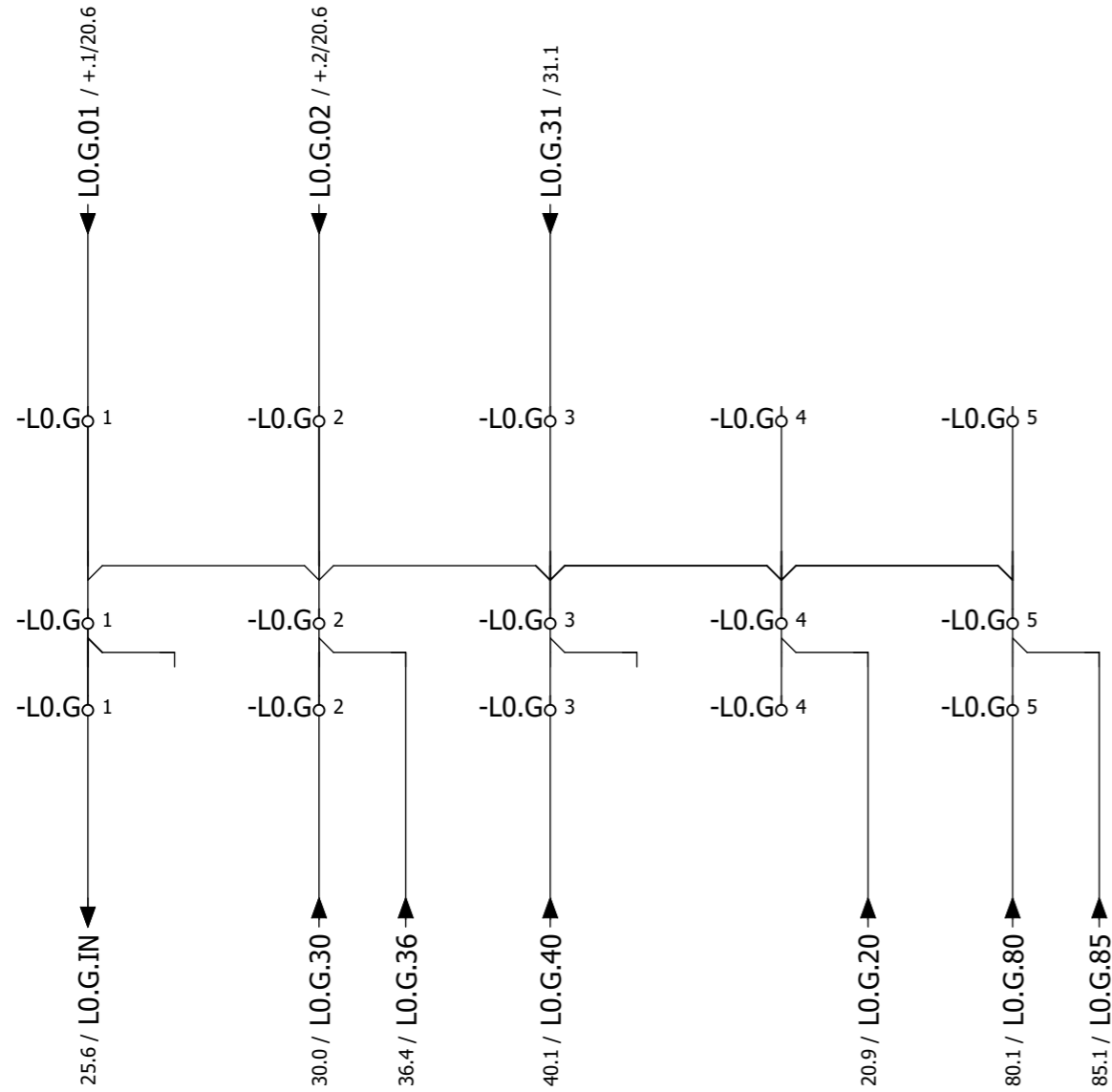

			Datum	Hauptschrank 1 - VSP 1			24 VDC - X0:L0.L2		C4.14983.1		= VSP1
			Bearb.	Schiffsteuerung			Potentialverteilung		NORDEN-VSP1_V1		+ H.G
			Gepr.	25.05.2025							Bl. 28
Änderung	Datum	Name	Norm	Urspr.	Ers.f.	Ers.d.	Leistungsteil				88 Bl.

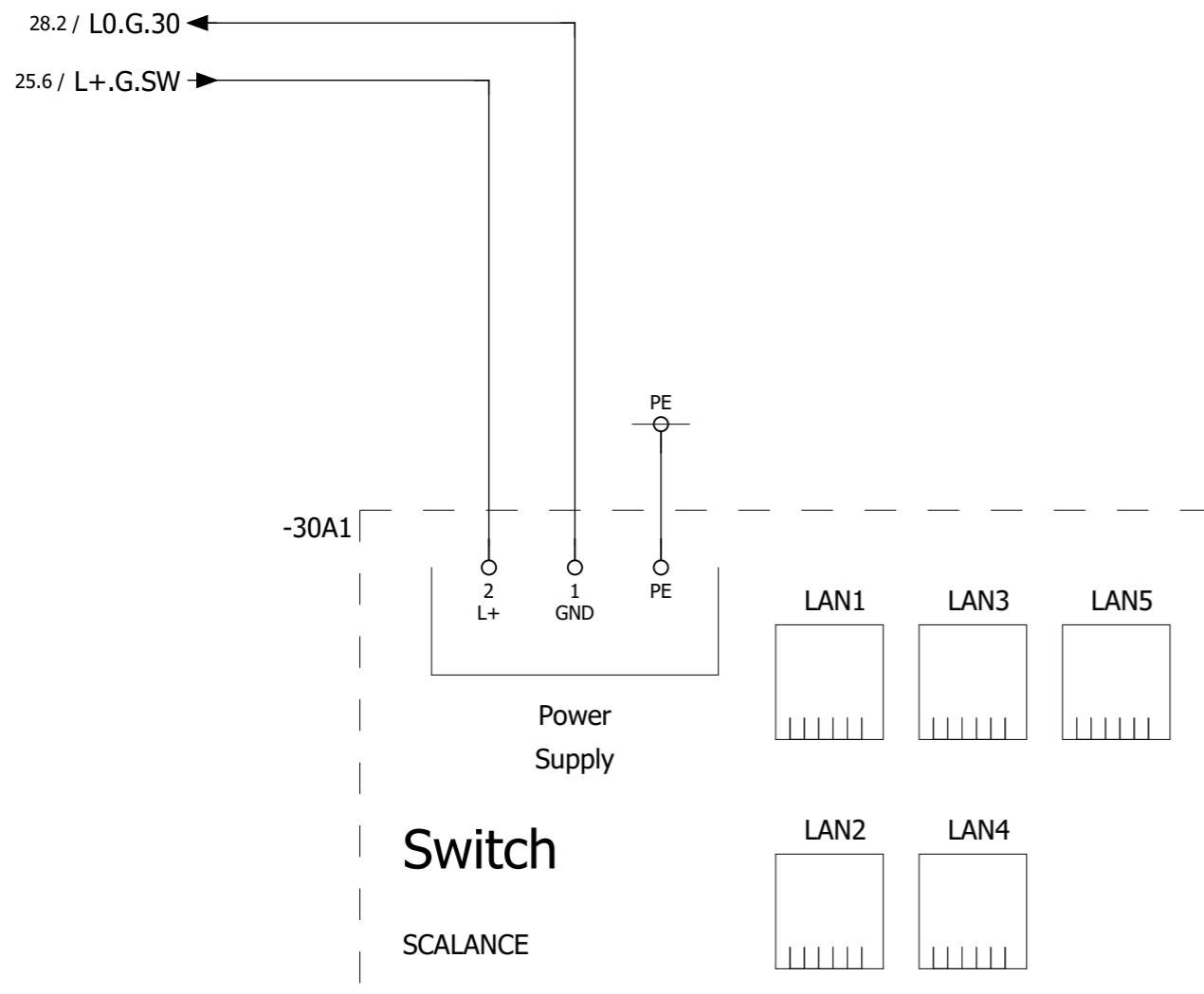

			Datum	Hauptschrank 1 - VSP 1			Spannungsversorgung Switch im Schaltschrank	C4.14983.1		= VSP1
			Bearb.	Schiffsteuerung				NORDEN-VSP1_V1		+ H.G
			Gepr.	25.05.2025						Bl. 30
Änderung	Datum	Name	Norm	Urspr.	Ers.f.	Ers.d.				88 Bl.

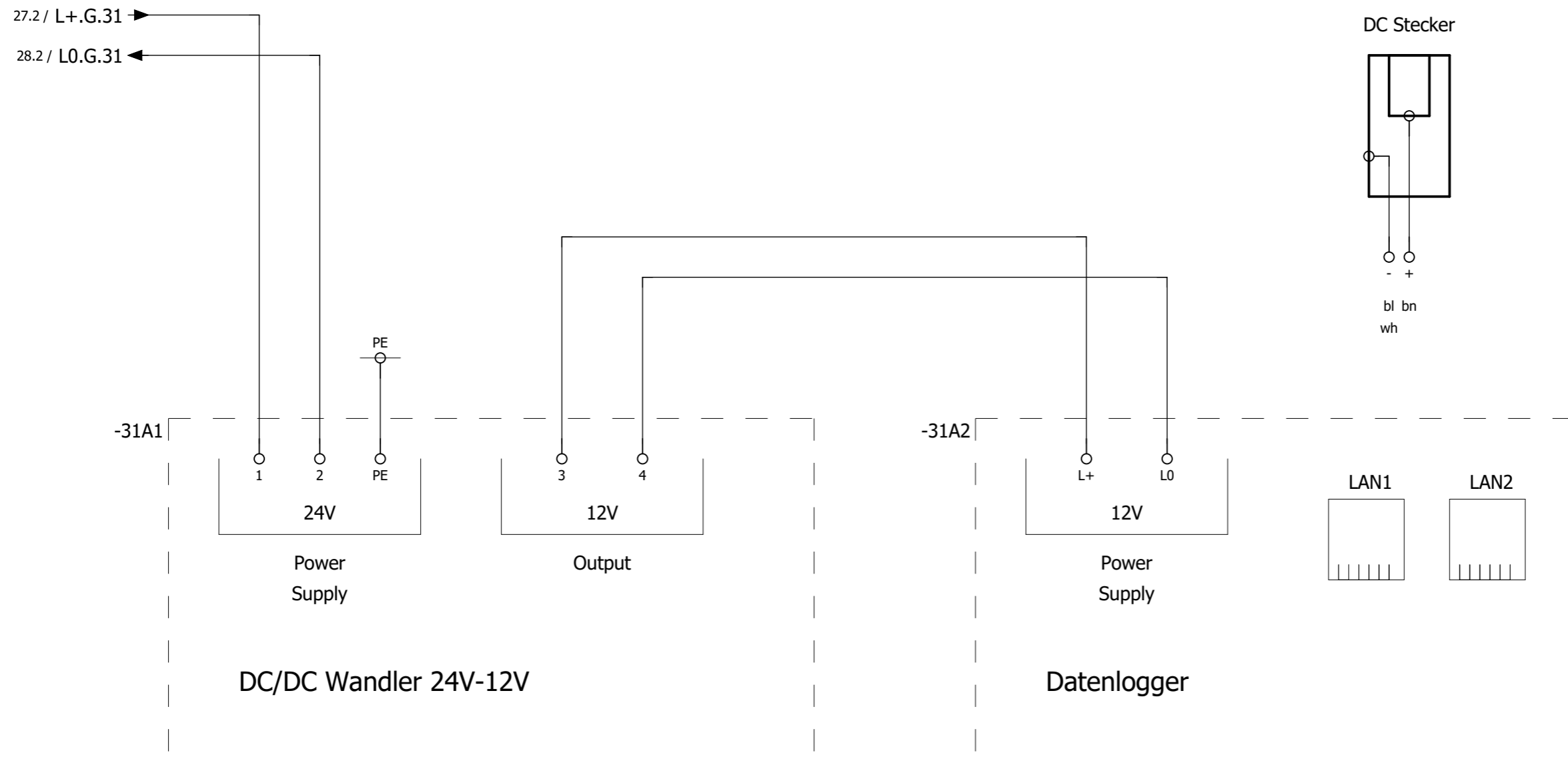

				Hauptschrank 1 - VSP 1			Steuerteil - Antrieb 1		C4.14983.1		= VSP1	
				Schiffsteuerung			Betriebsstundenzähler		NORDEN-VSP1_V1		+ H.G	
				Ers.f.			Ers.d.				Bl. 31	
Änderung				Datum			Name		Norm		88 Bl.	
Datum				Urspr.			Ers.f.		Ers.d.		Bl. 31	

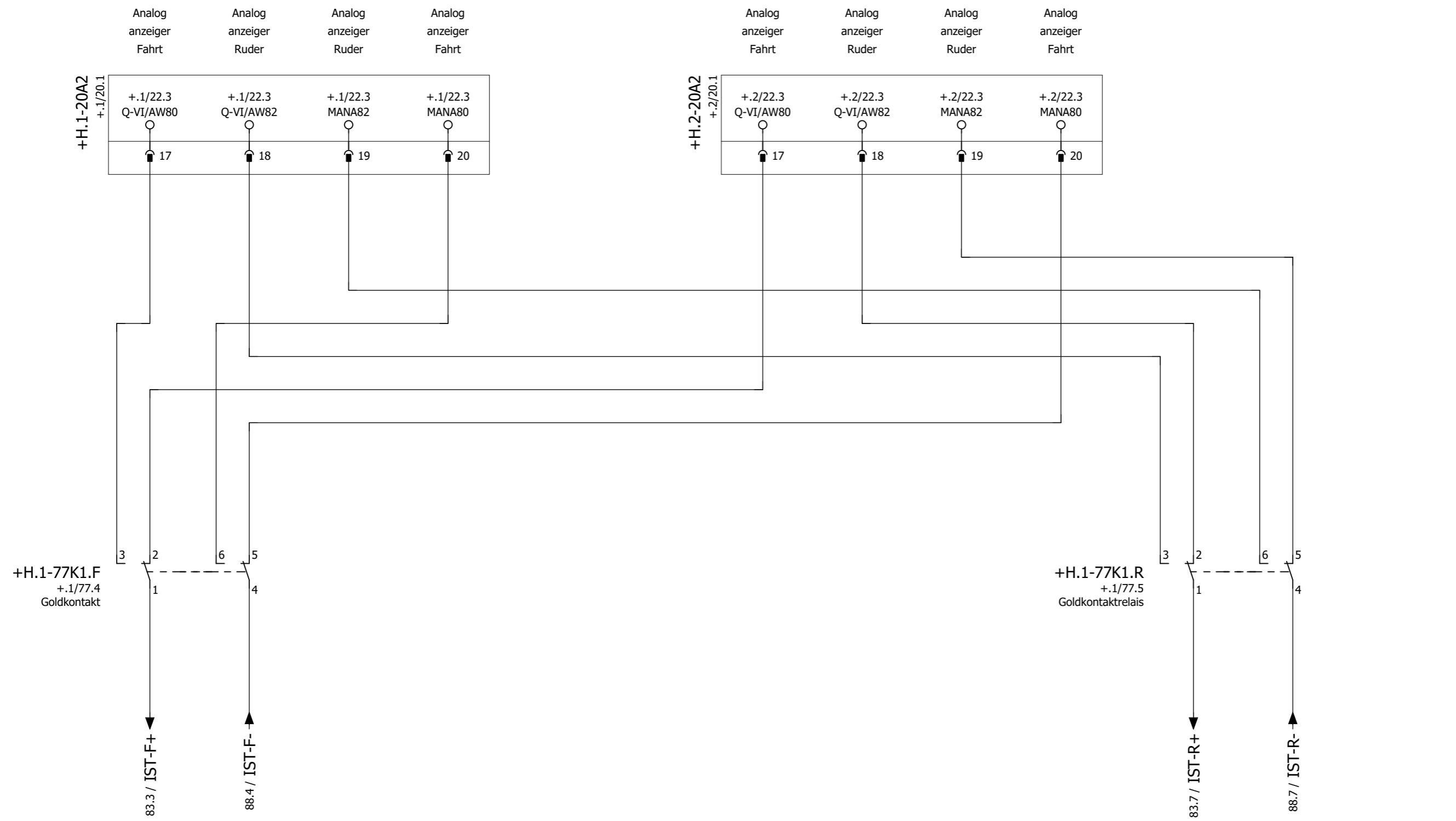

				Datum		Hauptschrank 1 - VSP 1		Analogausgang - Fahrt+Ruder Anzeige		C4.14983.1		= VSP1	
				Bearb. WV		Schiffsteuerung				NORDEN-VSP1_V1		+H.G	
				Gepr. 25.05.2025								Bl. 32	
Änderung	Datum	Name	Norm	Urspr.	Ers.f.	Ers.d.					88 Bl.		

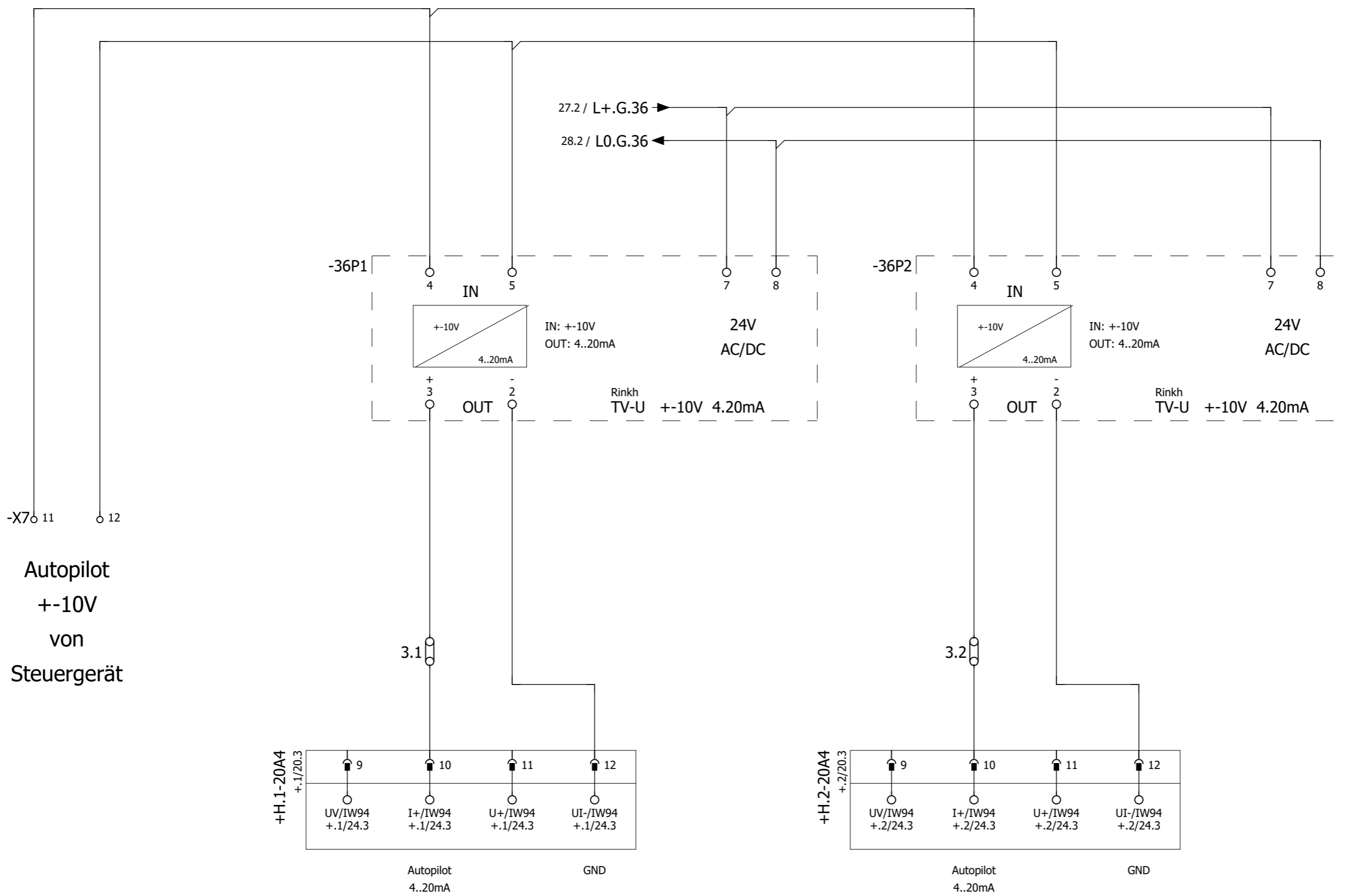

Autopilot
+-10V
von
Steuergerät

				Hauptschrank 1 - VSP 1			Analogsignale von extern Autopilot			C4.14983.1		= VSP1	
				Schiffsteuerung						NORDEN-VSP1_V1		+H.G	
Änderung				Datum	Name	Norm	Urspr.	Ers.f.	Ers.d.			Bl.	36
													88 Bl.

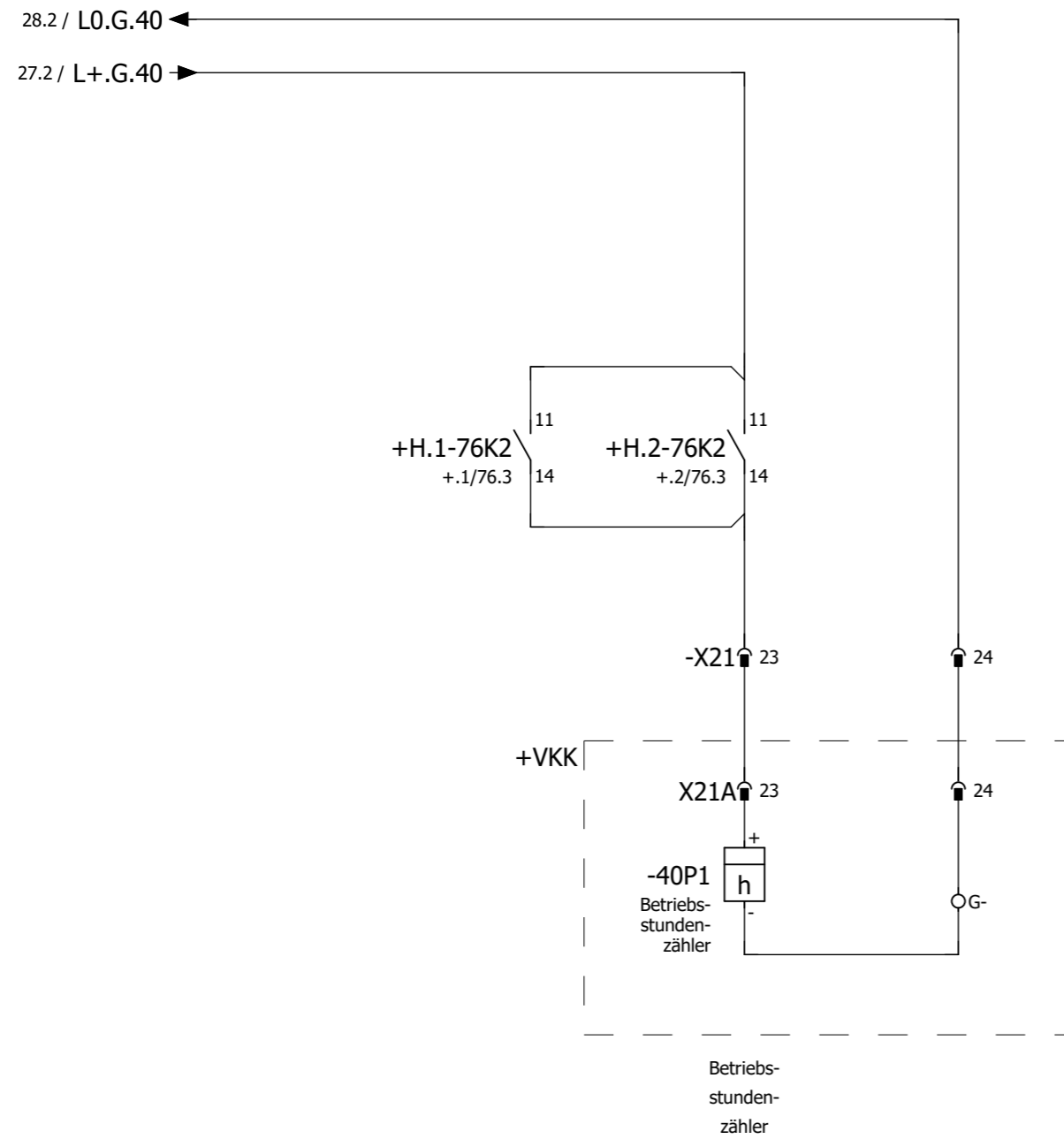

			Datum	Hauptschrank 1 - VSP 1			Steuerteil - Antrieb 1 Betriebsstundenzähler Drehzahlerfassung	C4.14983.1		= VSP1
			Bearb.	Schiffsteuerung				NORDEN-VSP1_V1		+ H.G
			Gepr.	25.05.2025						Bl. 40
Änderung	Datum	Name	Norm	Urspr.	Ers.f.	Ers.d.				88 Bl.

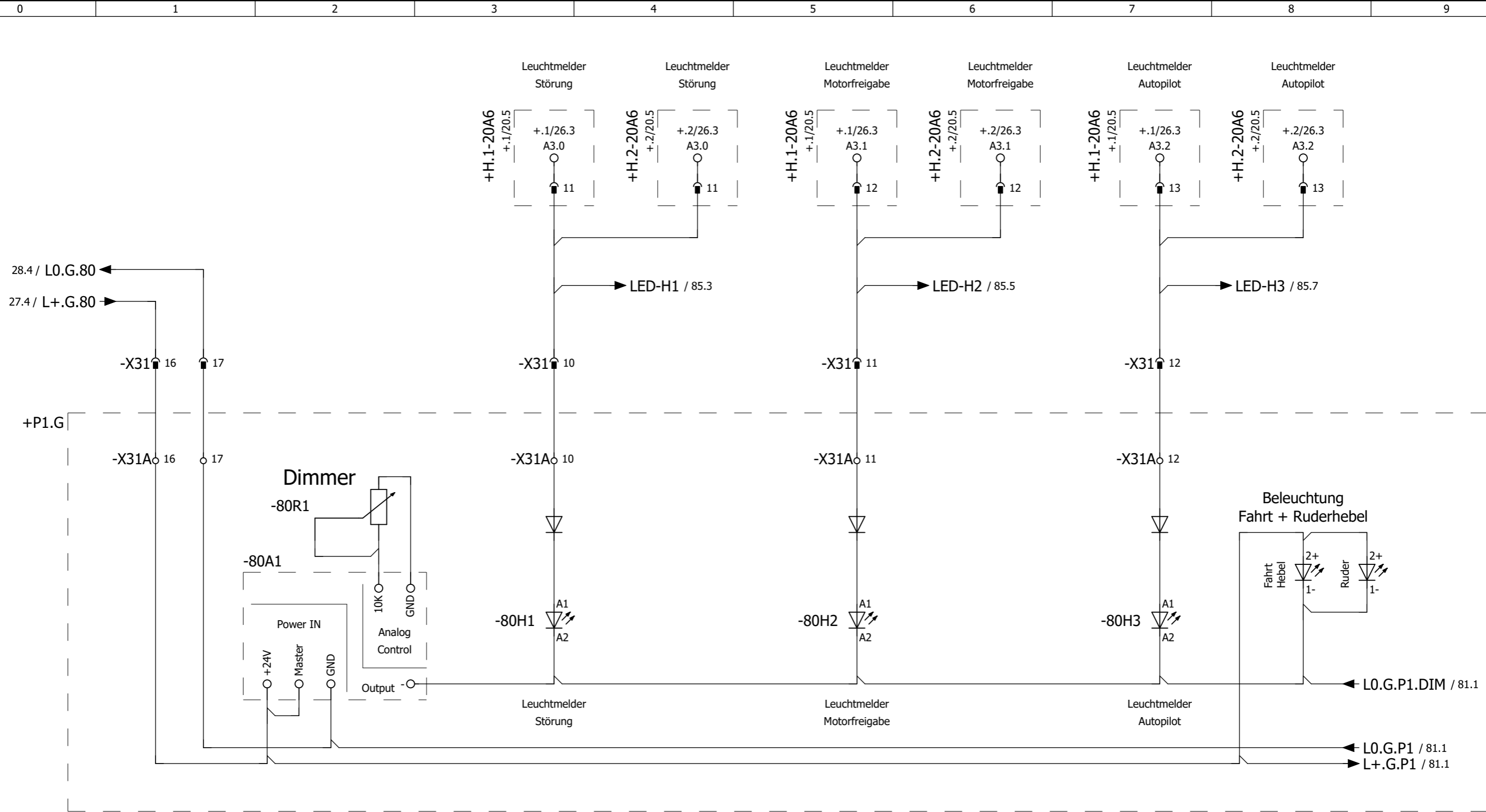

				Hauptschrank 1 - VSP 1			Steuerteil		C4.14983.1		= VSP1	
				Schiffsteuerung			Pult 1		NORDEN-VSP1_V1		+H.G	
				Urspr.			Leuchtmelder				Bl. 80	
Änderung				Ers.f.							88 Bl.	
Datum				Ers.d.								
Name												
Norm												
Gepr.				25.05.2025								
Bearb.				WV								
Datum												

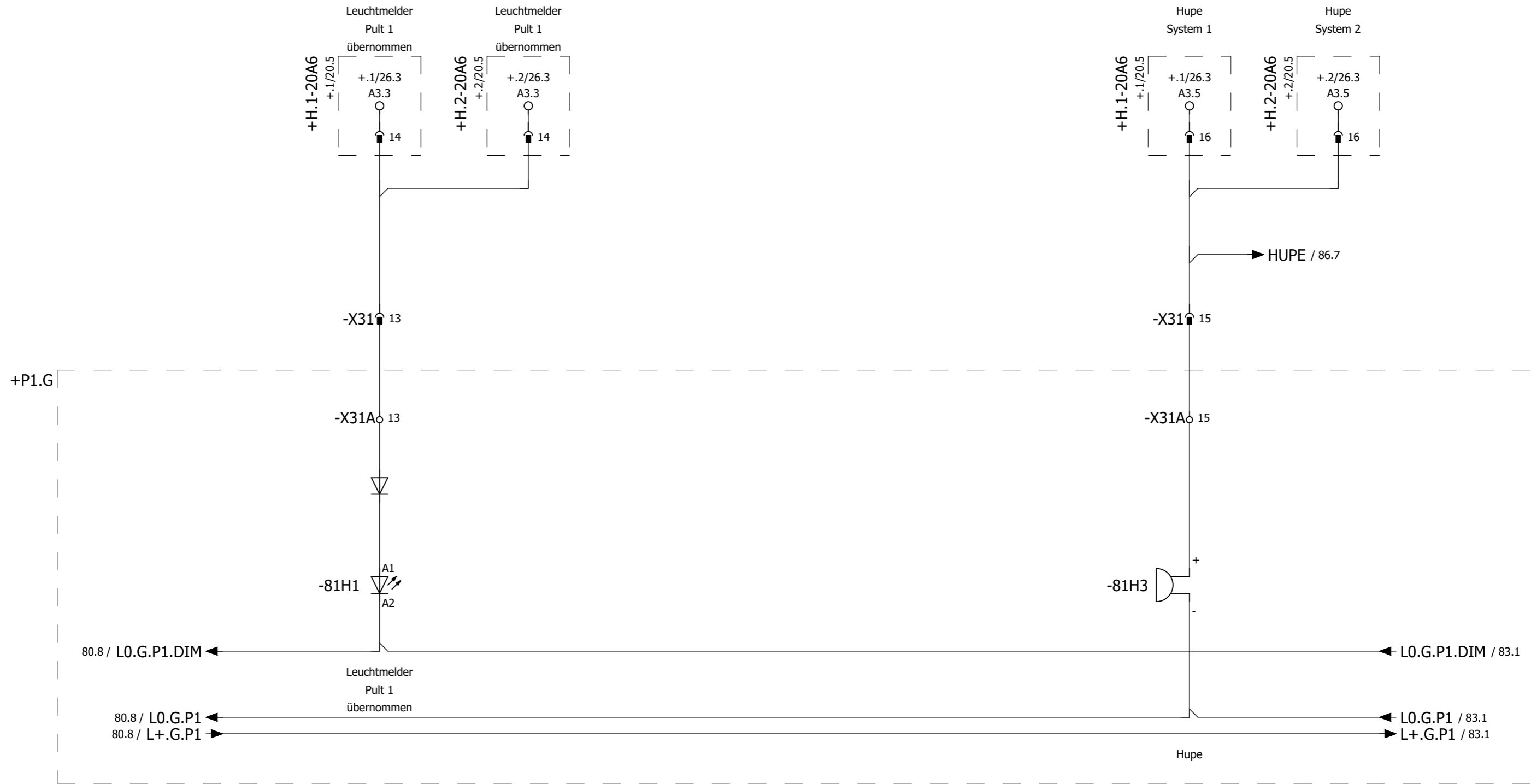

				Hauptschrank 1 - VSP 1		Steuerteil		C4.14983.1		= VSP1	
				Schiffsteuerung		Pult 1		NORDEN-VSP1_V1		+ H.G	
				Urspr.		Ers.f.				Bl. 81	
Änderung				Datum		Name		Norm		88 Bl.	
Datum				Name		Norm		Urspr.		Ers.f.	
Name				Norm		Urspr.		Ers.f.		Ers.d.	

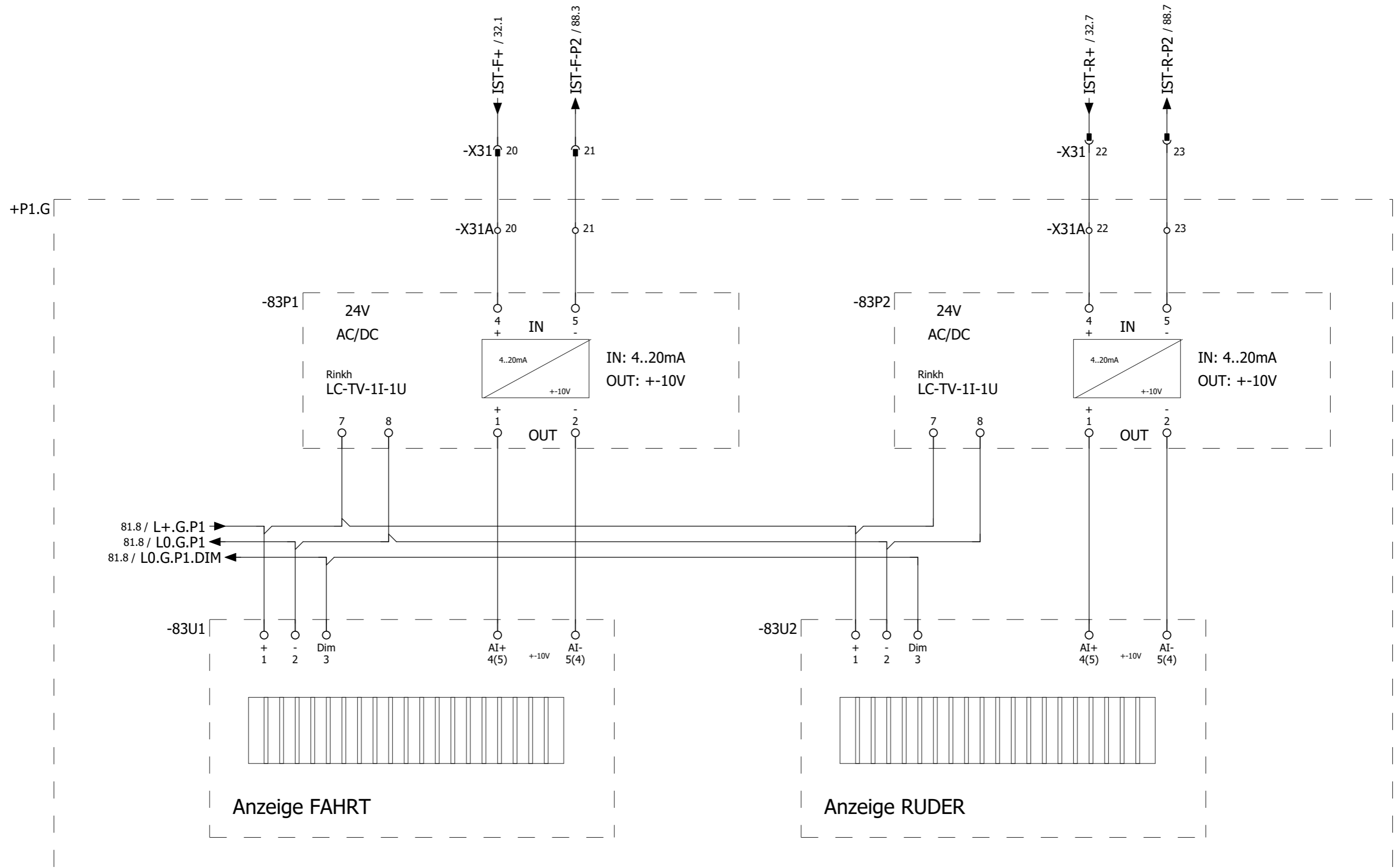

+P1.G

-83P1

24V
AC/DC

Rinkh
LC-TV-1I-1U

-X31 20

-X31A 20

4

+

IN

4..20mA

+

+

1

+

OUT

+

+

1

+

AI+

4(5)

+

+

+

+

+

+

+

+

+

+

+

+

+

+

+

+

+

+

+

+

+

+

+

+

+

+

+

+

+

+

+

+

+

+

+

+

+

+

+

+

+

+

+

+

+

+

+

+

+

+

+

+

+

+

+

+

+

+

+

+

+

+

+

+

+

+

+

+

+

+

+

+

+

+

+

+

+

+

+

+

+

+

+

+

+

+

+

+

+

+

+

+

+

+

+

+

+

+

+

+

+

+

+

+

+

+

+

+

+

+

+

+

+

+

+

+

+

+

+

+

+

+

+

+

+

+

+

+

+

+

+

+

+

+

+

+

+

+

+

+

+

+

+

+

+

+

+

+

+

+

+

+

+

+

+

+

+

+

+

+

+

+

+

+

+

+

+

+

+

+

+

+

+

+

+

+

+

+

+

+

+

+

+

+

+

+

+

+

+

+

+

+

+

+

+

+

+

+

+

+

+

+

+

+

+

+

+

+

+

+

+

+

+

+

+

+

+

+

+

+

+

+

+

+

+

+

+

+

+

+

+

+

+

+

+

+

+

+

+

+

+

+

+

+

+

+

+

+

+

+

+

+

+

+

+

+

+

+

+

+

+

+

+

+

+

+

+

+

+

+

+

+

+

+

+

+

+

+

+

+

+

+

+

+

+

+

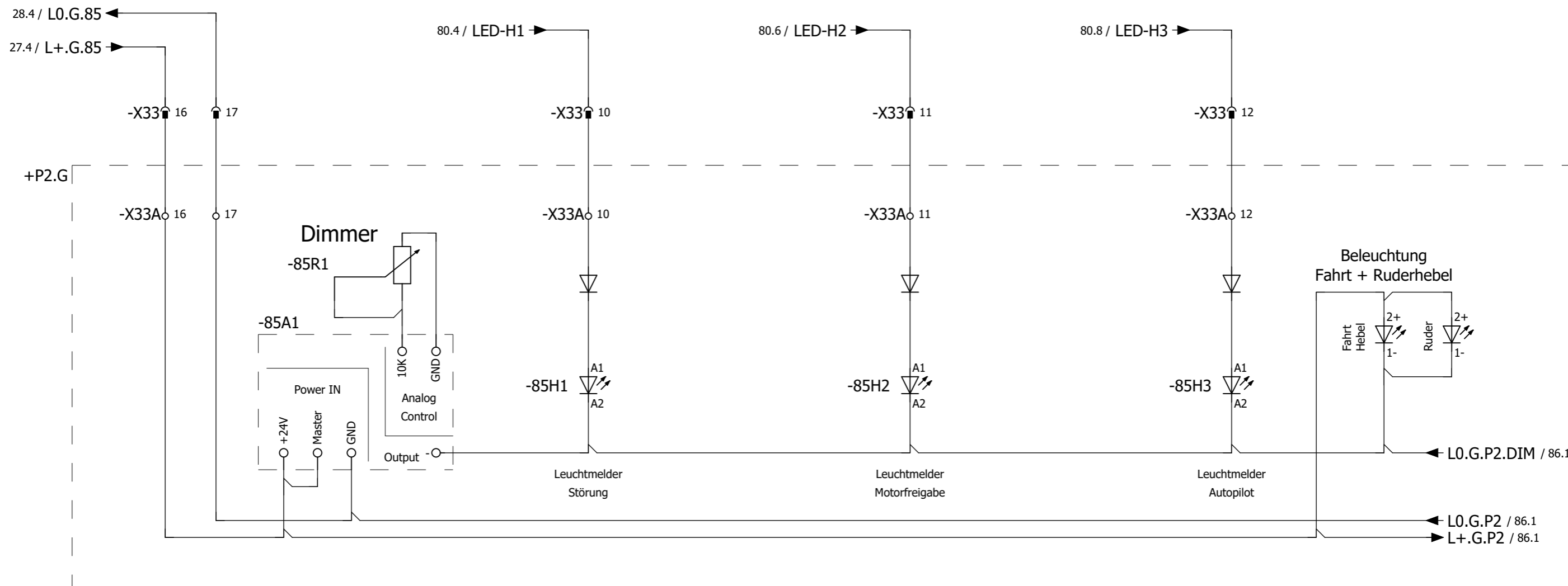

				Hauptschrank 1 - VSP 1			Steuerteil		C4.14983.1		= VSP1	
				Schiffsteuerung			Pult 2		NORDEN-VSP1_V1		+ H.G	
				Ers.f.			Leuchtmelder				Bl. 85	
Änderung				Ers.d.							Bl. 88	
Datum	Name	Norm	Urspr.	Ers.f.		Ers.d.					Bl. 85	
											Bl. 88	
											Bl. 85	
											Bl. 88	

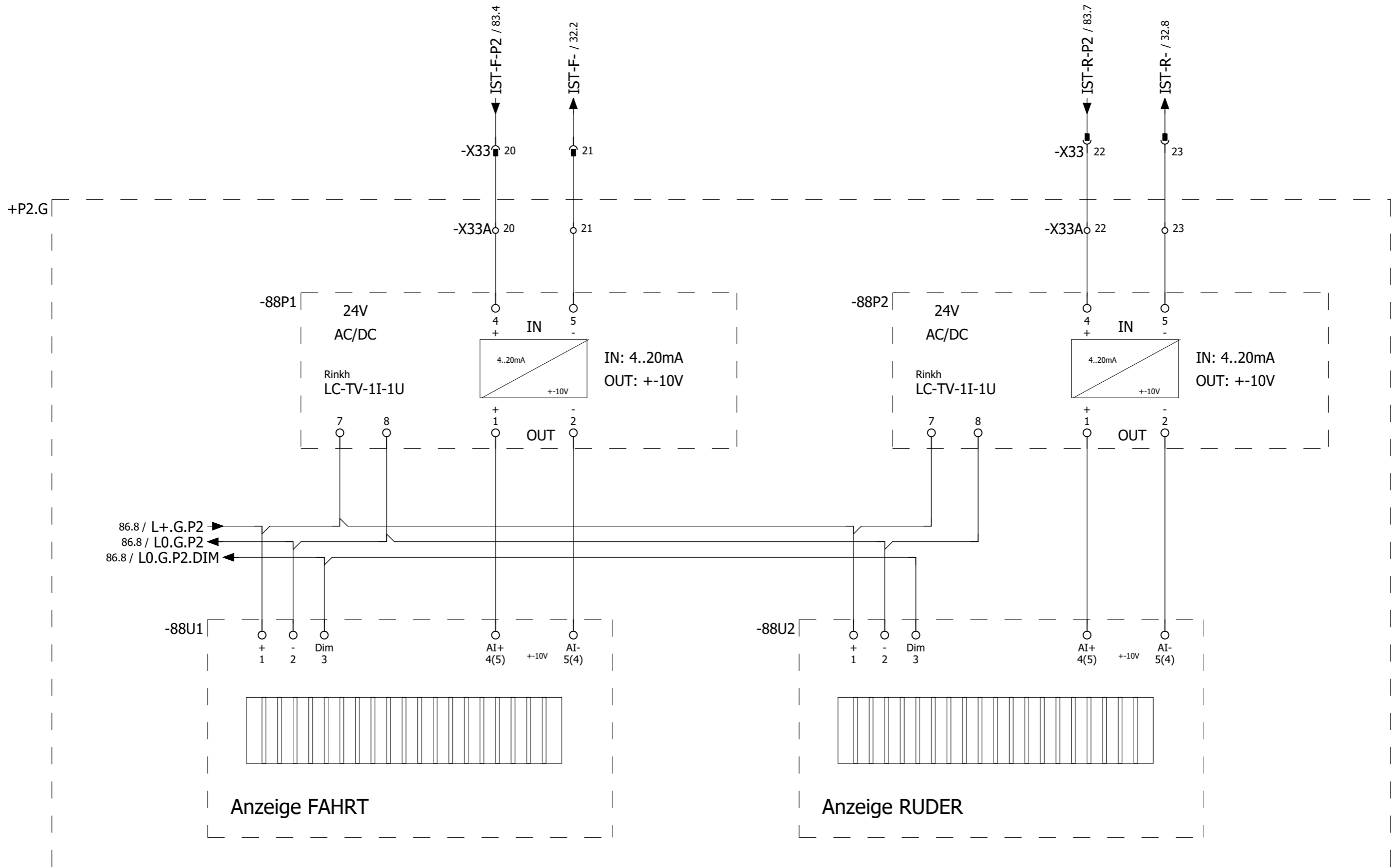

Anzeige FAHRT

Anzeige RUDER

			Datum	Hauptschrank 1 - VSP 1			Steuerteil	C4.14983.1		= VSP1
			Bearb.	Schiffsteuerung			Pult 2	NORDEN-VSP1_V1		+H.G
			Gepr.	Urspr.	Ers.f.	Ers.d.	Fahrt+Ruder Anzeige			Bl. 88
Änderung	Datum	Name	Norm							88 Bl.
			25.05.2025							

EMERGENCY STEERING
PUMP STARTER No.1

AVAILABLE RUNNING OVERLOAD



DANGER
400V 



SIMATIC HMI TP900 COMFORT,
COMFORT PANEL, TOUCHBEDIENUNG,
9" WIDESCREEN-TFT-DISPLAY,
16 MIO FARBEN, PROFINET SCHNITTSTELLE,
MPI/PROFIBUS DP SCHNITTSTELLE,
12 MB PROJEKTIERUNGSSPEICHER,
WINDOWS CE 6.0,
PROJEKTIERBAR AB WINCC COMFORT V11



Abbildung ähnlich

Display	
Ausführung des Displays	TFT
Bildschirmdiagonale	9 in
Displaybreite	195 mm
Displayhöhe	117 mm
Anzahl Farben	16777216
Auflösung (Pixel)	
horizontale Bildauflösung	800
vertikale Bildauflösung	480
Hintergrundbeleuchtung	
MTBF Hintergrundbeleuchtung (bei 25 °C)	80000 h
Hintergrundbeleuchtung dimmbar	Ja ; 0-100 %
Bedienelemente	
Tastatur	
Anzahl Funktionstasten	0
Tasten mit LED	Nein
Systemtasten	Nein
Numerische-/Alphaeingabe	
numerische Tastatur	Ja ; Onscreen Keyboard

alphanumerische Tastatur	Ja ; Onscreen Keyboard
Touchbedienung	
Ausführung als Touchscreen	Ja
Erweiterungen zur Prozessbedienung	
Direkt LEDs (LEDs als S7-Ausgangs-Peripherie)	
F1...Fx	0
Direktasten (Tasten als S7-Eingangs-Peripherie)	
F1...Fx	0
Direktasten (Touch-Schaltflächen als S7-Eingangs-Peripherie)	40
Aufbauart/Montage	
Hochkanteinbau (Portraitformat) möglich	Ja
Quereinbau (Landscapeformat) möglich	Ja
Versorgungsspannung	
Spannungsart der Versorgungsspannung	DC
Nennwert (DC)	24 V
zulässiger Bereich, untere Grenze (DC)	19,2 V
zulässiger Bereich, obere Grenze (DC)	28,8 V
Eingangsstrom	
Stromaufnahme (Nennwert)	0,75 A
Einschaltstrom A²s	0,5 A²s
Leistung	
Leistungsaufnahme, typ.	18 W
Prozessor	
Prozessortyp	
X86	Ja
ARM	Nein
Speicher	
Flash	Ja
RAM	Ja
Nutzbarer Speicher für Anwenderdaten	12 Mbyte
Ausgabeart	
Info LED	Nein
Power LED	Nein
Error LED	Nein
Akustik	
Summer	Nein
Lautsprecher	Ja
Uhrzeit	

Uhr	
Hardwareuhr (Echtzeituhr)	Ja
Softwareuhr	Nein
gepuffert	Ja
synchronisierbar	Ja
Schnittstellen	
Anzahl Schnittstellen RS 485	1 ; RS 422/485 kombiniert
Anzahl Schnittstellen USB	2 ; USB 2.0
Anzahl Schnittstellen USB-Mini-B	1 ; 5-polig
Anzahl SD-Card-Slots	2
Anzahl Schnittstellen parallel	0
Anzahl Schnittstellen 20 mA (TTY)	0
Anzahl Schnittstellen RS 232	0
Anzahl Schnittstellen RS 422	1
Anzahl Schnittstellen sonstige	0
Mit SW-Schnittstellen	Nein
Industrial Ethernet	
Anzahl Schnittstellen Industrial Ethernet	2
Industrial-Ethernet Status LED	2
Anzahl Ports des integrierten Switches	2
Protokolle	
PROFINET	Ja
PROFINET IO	Ja
IRT unterstützt	Ja ; mit WinCC Folgeversion
MRP unterstützt	Ja ; mit WinCC Folgeversion
PROFIBUS	Ja
MPI	Ja
Protokolle (Ethernet)	
TCP/IP	Ja
DHCP	Ja
SNMP	Ja
DCP	Ja
LLDP	Ja
WEB-Eigenschaften	
HTTP	Ja
HTTPS	Nein
HTML	Ja
XML	Nein
CSS	Ja

Active X	Nein
JavaScript	Ja
Java VM	Nein
Weitere Protokolle	
CAN	Nein
MODBUS	Ja
EtherNet/IP	Ja
Alarmer/Diagnosen/Statusinformationen	
Diagnosemeldungen	
Diagnoseinformation auslesbar	Ja ; S7-Controller
EMV	
Emission von Funkstörungen nach EN 55 011	
Emission von Funkstörungen nach EN 55 011 (Grenzwertklasse A)	Ja
Emission von Funkstörungen nach EN 55 011 (Grenzwertklasse B)	Nein
Schutzart und Schutzklasse	
IP (rückseitig)	IP20
IP (frontseitig)	IP65
Enclosure Type 4 frontseitig	Ja
Enclosure Type 4x frontseitig	Ja
Normen, Zulassungen, Zertifikate	
CE	Ja
KC	Ja
cULus	Ja
C-TICK	Ja
Einsatz im explosionsgefährdeten Bereich	
ATEX Zone 2	Ja
ATEX Zone 22	Ja
cULus Class I Zone 1	Nein
cULus Class I Zone 2, Division 2	Ja
FM Class I Division 2	Ja
Umgebungsbedingungen	
Einbaulage	senkrecht
maximal zulässiger Neigungswinkel ohne Fremdbelüftung	35°
Betriebstemperatur	
Betrieb (senkrechter Einbau, Landscapeformat)	
bei senkrechter Einbaulage/ minimal	0 °C
bei senkrechter Einbaulage/ maximal	50 °C ; (55°C, siehe Beitrags ID:64847814)

Betrieb (maximaler Neigungswinkel, Landscapeformat)	
bei maximalem Neigungswinkel/ minimal	0 °C
bei maximalem Neigungswinkel/ maximal	40 °C
Betrieb (senkrechter Einbau, Porträtformat)	
bei senkrechter Einbaulage/ minimal	0 °C
bei senkrechter Einbaulage/ maximal	40 °C
Betrieb (maximaler Neigungswinkel, Porträtformat)	
bei maximalem Neigungswinkel/ minimal	0 °C
bei maximalem Neigungswinkel/ maximal	35 °C
Lager-/Transport-Temperatur	
min.	-20 °C
max.	60 °C
Relative Feuchte	
max. relative Luftfeuchte	90 %
Betriebssysteme	
Windows CE	Ja
proprietär	Nein
sonstige	Nein
Projektierung	
Meldungsanzeige	Ja
Mit Meldesystem (inkl. Puffer und Quittierung)	Ja
Prozesswertdarstellung (Ausgabe)	Ja
Prozesswertvorgabe (Eingabe) möglich	Ja
Rezepturverwaltung	Ja
Projektierungssoftware	
STEP 7 Basic (TIA Portal)	Nein
STEP 7 Professional (TIA Portal)	Nein
WinCC flexible Compact	Nein
WinCC flexible Standard	Nein
WinCC flexible Advanced	Nein
WinCC Basic (TIA Portal)	Nein
WinCC Comfort (TIA Portal)	Ja ; ab V11
WinCC Advanced (TIA Portal)	Ja ; ab V11
WinCC Professional (TIA Portal)	Ja ; ab V11
Sprachen	
Onlinesprachen	
Anzahl der Online/Runtime-Sprachen	32
Projektsprachen	

Sprachen pro Projekt	32
Projektsprachen	
D	Ja
GB	Ja
F	Ja
I	Ja
E	Ja
CHN "traditional"	Ja
CHN "simplified"	Ja
DK	Ja
FIN	Ja
GR	Ja
J	Ja
KP / ROK	Ja
NL	Ja
N	Ja
PL	Ja
P	Ja
RUS	Ja
S	Ja
CZ	Ja
SK	Ja
TR	Ja
H	Ja
Funktionalität unter WinCC (TIA Portal)	
Bibliotheken	Ja
Applikationen/Optionen	
Internet Explorer	Ja
Word Viewer	Ja
Excel Viewer	Ja
PDF Viewer	Ja
Media Player	Ja
SIMATIC WinCC Sm@rtServer	Ja
SIMATIC WinCC Audit	Ja
Visual Basic Scripts	Ja
Aufgabenplaner	
zeitgesteuert	Ja
aufgabengesteuert	Ja
Hilfesystem	

Anzahl Zeichen pro Infotext	70
Meldesystem	
Anzahl Meldeklassen	32
Anzahl Bit-Meldungen	4000
Anzahl Analog-Meldungen	200
S7 Meldenummervverfahren	Ja
Systemmeldungen HMI	Ja
Systemmeldungen weitere (SIMATIC S7, Sinumerik, Simotion,..)	Ja
Anzahl Zeichen pro Meldung	80
Anzahl Prozesswerte pro Meldung	8
Quittiergruppen	Ja
Meldeindikator	Ja
Meldepuffer	
Anzahl Einträge	1024
Umlaufpuffer	Ja
Remanent	Ja
Wartungsfrei	Ja
Rezepturverwaltung	
Anzahl Rezepturen	300
Datensätze pro Rezeptur	500
Einträge pro Datensatz	1000
Größe interner Rezepturspeicher	2 Mbyte
Rezepturspeicher erweiterbar	Ja
Variablen	
Anzahl Variablen pro Gerät	2048
Anzahl Variablen pro Bild	400
Grenzwerte	Ja
Multiplexen	Ja
Strukturen	Ja
Arrays	Ja
Bilder	
Anzahl projektierbarer Bilder	500
Vorlagen	Ja
Globales Bild	Ja
Startbild projektierbar	Ja
Bildanwahl über SPS	Ja
Übergabe Bildnummer an SPS	Ja
Bildobjekte	

Anzahl Objekte pro Bild	400
Textfelder	Ja
E/A Felder	Ja
Grafische E/A Felder (Grafikliste)	Ja
Symbolische E/A Felder (Textliste)	Ja
Datum/Uhrzeit Felder	Ja
Schalter	Ja
Schaltflächen	Ja
Grafikanzeige	Ja
Ikons	Ja
Geometrische Objekte	Ja
Komplexe Bildobjekte	
Anzahl komplexe Objekte pro Bild	20
Meldeanzeige	Ja
Kurvenanzeige	Ja
Benutzeranzeige	Ja
Status/Steuern	Ja
Sm@rtClient Anzeige	Ja
Rezepturanzeige	Ja
f(x)-Kurvenanzeige	Ja
System-Diagnoseanzeige	Ja
Media Player	Ja
Balken	Ja
Schieberegler	Ja
Zeigerinstrumente	Ja
Analog-/Digitaluhr	Ja
Listen	
Anzahl Textlisten pro Projekt	500
Anzahl Einträge pro Textliste	500
Anzahl Grafiklisten pro Projekt	500
Anzahl Einträge pro Grafikliste	500
Archivierung	
Anzahl Archive pro Gerät	50
Anzahl Einträge pro Archiv	20000
Meldearchiv	Ja
Prozesswertarchiv	Ja
Archivierungsmethoden	
Folgearchiv	Ja
Umlaufarchiv	Ja

Speicherort	
Speicherkarte	Ja
USB-Speicher	Ja
Ethernet	Ja
Datenablageformat	
CSV	Ja
TXT	Ja
RDB	Ja
Security	
Anzahl Benutzergruppen	50
Anzahl Benutzerrechte	32
Anzahl Benutzer	50
Passwort-Export/Import	Ja
SIMATIC Logon	Ja
Protokollierung über Drucker	
Meldungen	Ja
Report (Schichtprotokoll)	Ja
Hardcopy	Ja
Elektronischer Druck in Datei	Ja ; pdf, html
Zeichensätze	
Tastatur	
US-Amerikanisch (Englisch)	Ja
Schriftarten	
Tahoma	Ja
Arial	Ja
Courier New	Ja
WinCC Standard	Ja
Bildsprachen	Ja
Schriftgröße frei skalierbar	Ja
Zusätzliche Zeichensätze ladbar	Ja
Transfer (Upload/Download)	
MPI/PROFIBUS DP	Ja
USB	Ja
Ethernet	Ja
Mittels externem Speichermedium	Nein
Prozesskopplung	
S7-1200	Ja
S7-1500	Ja
S7-200	Ja

S7- 300/400	Ja
LOGO!	Ja
WinAC	Ja
SINUMERIK	Nein
SIMOTION	Nein ; mit WinCC Folgeversion
Allen Bradley (EtherNet/IP)	Ja
Allen Bradley (DF1)	Ja
Mitsubishi (MC TCP/IP)	Ja
Mitsubishi (FX)	Ja
OMRON (FINS TCP)	Nein
OMRON (Host Link)	Ja
Modicon (Modbus TCP/IP)	Ja
Modicon (Modbus RTU)	Ja
OPC UA Client	Ja
OPC UA Server	Nein
Servicetools/Projektierungshilfsmittel	
Putzbild	Ja
Touchkalibrierung	Ja
Backup/Restore manuell	Ja
Backup/Restore automatisch	Ja
Simulation	Ja
Geräteumschaltung	Ja
Delta-Transfer	Ja
Peripherie / Optionen	
Peripherie	
Drucker	Ja
Multimedia Card	Ja
SD-Card	Ja
USB-Speicher	Ja
Netzwerkkamera	Ja
Mechanik/Material	
Gehäuseart (frontseitig)	
Kunststoff	Nein
Aluminium	Ja
Edelstahl	Nein
Maße	
Breite der Gehäusefront	274 mm
Höhe der Gehäusefront	190 mm
Einbautiefe	63 mm

Einbauausschnitt, Breite	251 mm
Einbauausschnitt, Höhe	166 mm
Gewichte	
ohne Verpackung	1,9 kg
mit Verpackung	2,6 kg
Stand	04.02.2013

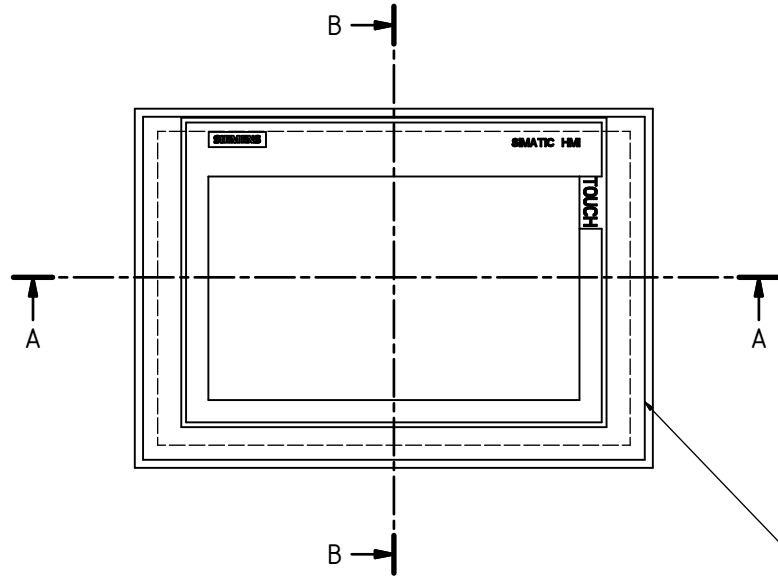
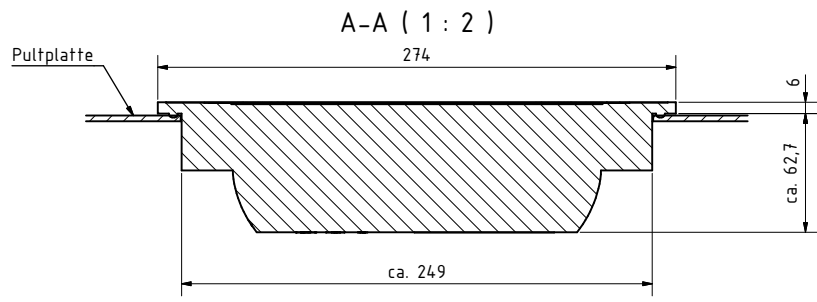

mit den mitgelieferten
Aluminiumspannklemmen
befestigen

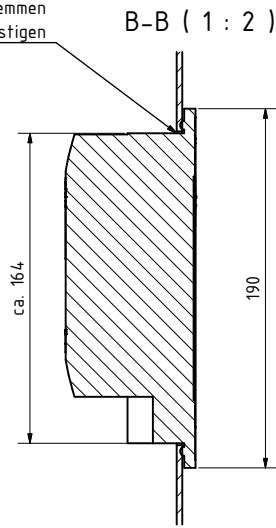

Simatic HMI TP900 Comfort Touchpanel 9"
Art.Nr. 124.986

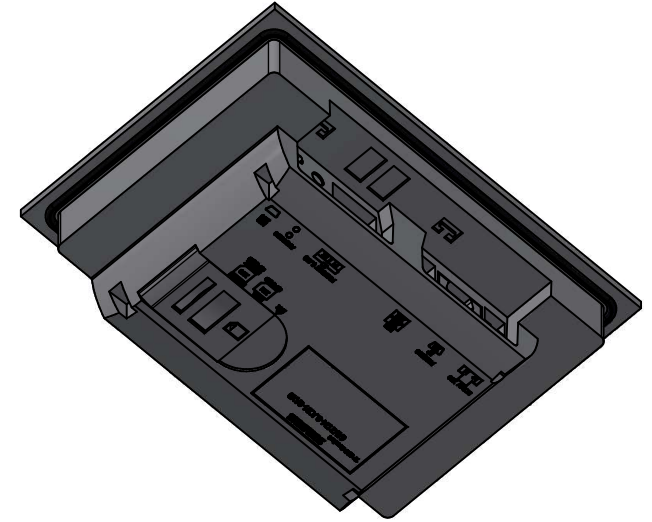

Ausbrennmaße in Pultplatte für Touchpanel

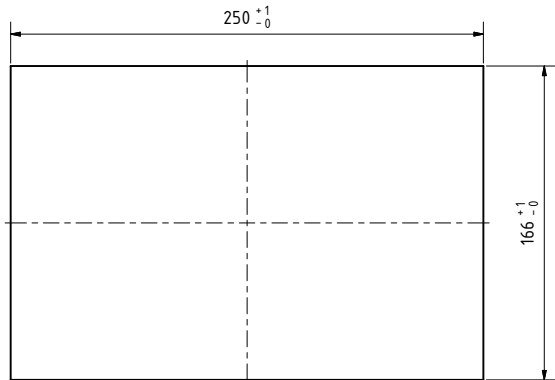

		Gewicht / Weight		2,983 kg	
		Werkstoff / Material		Maßstab / Scale	
				1:2	
		Auftrags-Nr. / Order No.			
Rev.	Aenderung / Modification	Datum / Date	Name	Projekt-Nr. / Project No.	
<small>Schneckenwerk ISO 1000 Invention Copyright according ISO 1000 für CAD-Ausg. gültig Datei CAD-Daten: ...</small>		<small>Siemens AG, München, Germany Siemens AG, Munich, Germany Siemens AG, Munich, Germany Siemens AG, Munich, Germany</small>		<small>Schneckenwerk ISO 1000 Invention Copyright according ISO 1000 für CAD-Ausg. gültig Datei CAD-Daten: ...</small>	
Dok.-Art. / Type	Kenntwort / code word	Kunde / Customer	Artikel-Nr. / Part No.		
Inventor-Zeichnung	Erstellt / Created	Titel / Title		Zeichnungs-Nr. / DWG No.	
	30.01.2020_PFR	Befestigung des Touchpanel Siemens		Format	
	Freigabe / Released	TP 900		A2	
		Ver.	Rev.	Ausgabetag. / Date of issue	
				1 / 1	

LAN Kabel / LAN cable
oder Mobile Datenkarte
Lieferumfang Kunde

Modul Fernwartung
remote maintenance

2 x 1,5mm² "B" "E"
Spannungsversorgung
Bordnetz Steuerhaus
mit Sicherung 4 Amp
Lieferumfang Kunde

Touch Panel

Profinet Kabel Siemens CAT 5

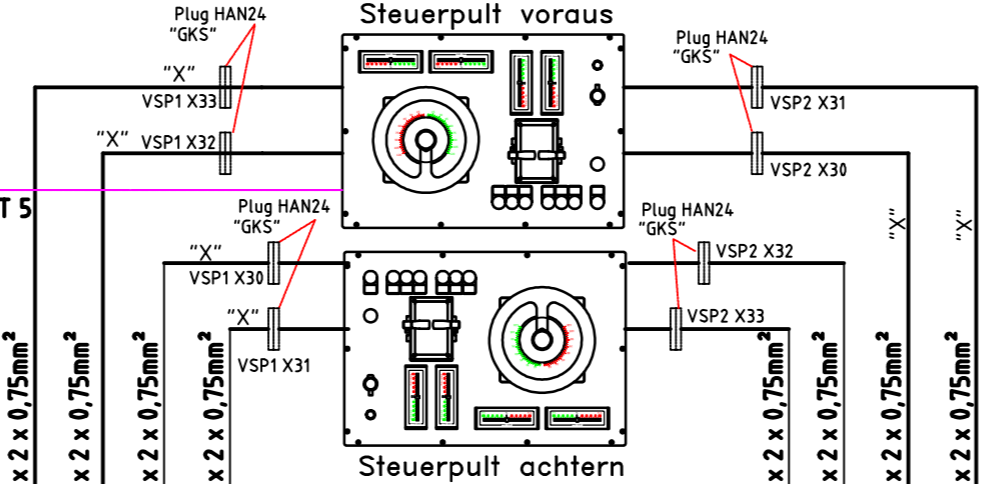

- "A" = Kabel Spannungsversorgung, Kundenumfang, ist vorhanden Prüfen
Cable power supply, customer scope, is available please check again
- "B" = Kabelquerschnitt ist abhängig von der Kabellänge
Cable cross section, is dependent from the cable length
- "C" = Kabel externe Signale, Kundenumfang
Cable extern signal, customer scope
- "D" = Datenkabel, muß neu verlegt werden, Kundenumfang
Data cable, must be relocated, customer scope
- "E" = Kabel Spannungsversorgung Touchpanel, Kundenumfang
Cable power supply for the touch panel, customer scope
- "X" = Kabel auf Schiff vorhanden, prüfen
Cable are already on the ship installed

LAN Kabel, oder mobile Datenkarte
Lieferumfang Kunde

Profinet Kabel Siemens CAT 5, Lieferumfang Kunde

Schiffskabel, Ship cable

"A" + "B" + "X" 6 xmm²
Spannungsversorgung System 1
Lieferumfang Kunde

"A" + "B" + "X" 6 xmm²
Spannungsversorgung System 2
Lieferumfang Kunde

Externe Signale "C" + "X", extern signal "C" + "X"
z.B. Motorstartfreigabe, Lieferumfang Kunde

Profinet Kabel Siemens CAT 5
Profinet cable Siemens CAT 5

"A" + "B" + "X" 6 xmm²
Spannungsversorgung System 1
Lieferumfang Kunde

"A" + "B" + "X" 6 xmm²
Spannungsversorgung System 2
Lieferumfang Kunde

Externe Signale "C" + "X", extern signal "C" + "X"
z.B. Motorstartfreigabe, Lieferumfang Kunde

Druschalter
Hauptpumpe 1

Druschalter
Hauptpumpe 2

Kabel Druckschalter,
4 G 0,75 mm² GKS Umfang

Druschalter
Notpumpe 1

Druschalter
Notpumpe 2

Klemmenkasten beim Steuerblock Lieferumfang GKS
Notversorgung Motor-Pumpe, Ventile Block, Meßsysteme Zylinder
Druckschalter, Drehzahlsensor,

Kabel Ventilblock
3 G 0,75 mm² GKS Umfang

Klemmenkasten beim Steuerblock Lieferumfang GKS
Notversorgung Motor-Pumpe, Ventile Block, Meßsysteme Zylinder
Druckschalter, Drehzahlsensor,

Druschalter
Hauptpumpe 1

Druschalter
Hauptpumpe 2

Kabel Druckschalter,
4 G 0,75 mm² GKS Umfang

Druschalter
Notpumpe 1

Druschalter
Notpumpe 2

Kabel Drehzahlsensor, GKS Umfang
Drehzahlsensor 1 / Drehzahlsensor 2
geliefert GKS
Installation Kunde

Starterbox / Notversorgung

Spannungsversorgung
Notversorgung, mit Schalter
Handbetrieb, Automatikbetrieb

Mit Rückmeldesignal Motor
betriebsbereit.

5 G 1 mm², Lieferumfang Kunde
kabel, Motorstart Signal
(Motor Notversorgung)

3 x 0,50 mm² geschirmt
3 x 0,50 mm² geschirmt
Kabel für Meßsysteme Zylinder
Kundenumfang

3 x 0,50 mm² geschirmt
3 x 0,50 mm² geschirmt
Kabel für Meßsysteme
Zylinder Kundenumfang

Starterbox / Notversorgung

Spannungsversorgung
Notversorgung, mit Schalter
Handbetrieb, Automatikbetrieb

Mit Rückmeldesignal Motor
betriebsbereit.

5 G 1 mm², Lieferumfang Kunde
kabel, Motorstart Signal
(Motor Notversorgung)

Lieferumfang Kunde
Kabel Spannungsversorgung
mit Absicherung / Sicherung

230 / 400 V - 50 Hz
1450 U/min
4,0 KW
Notvrsorgung Motor-Pumpe

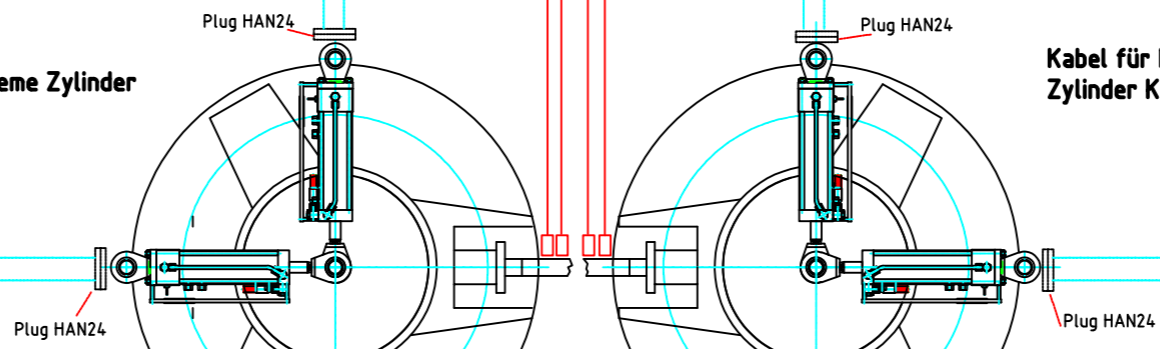

230 / 400 V - 50 Hz
1450 U/min
4,0 KW
Notvrsorgung Motor-Pumpe

Lieferumfang Kunde
Kabel Spannungsversorgung
mit Absicherung / Sicherung

Stand: 19.08.2024

Zeichnungs-Nr.	14.983-000	Blatt	1
Teilenummer	Tonnenleger	Blatt	1
Blatt	1	Blatt	1

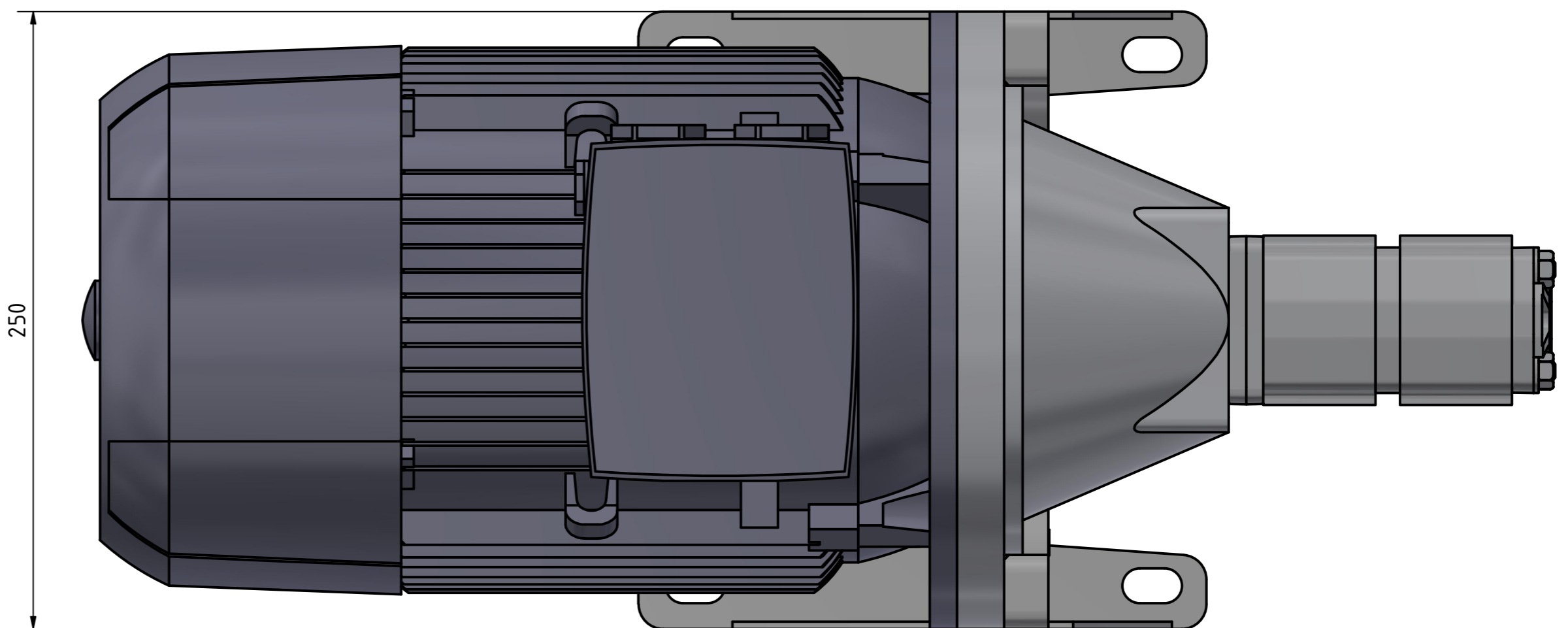
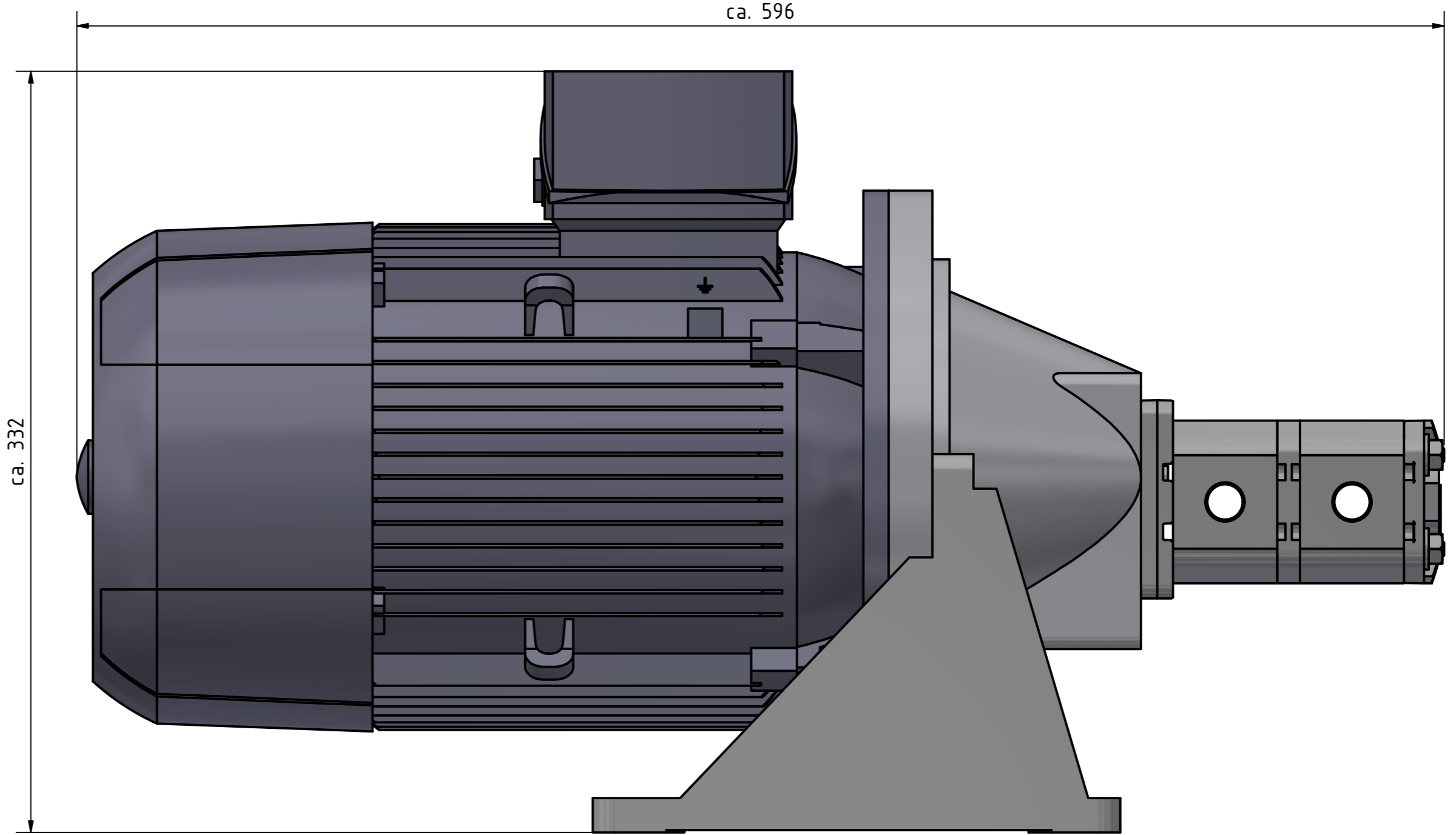
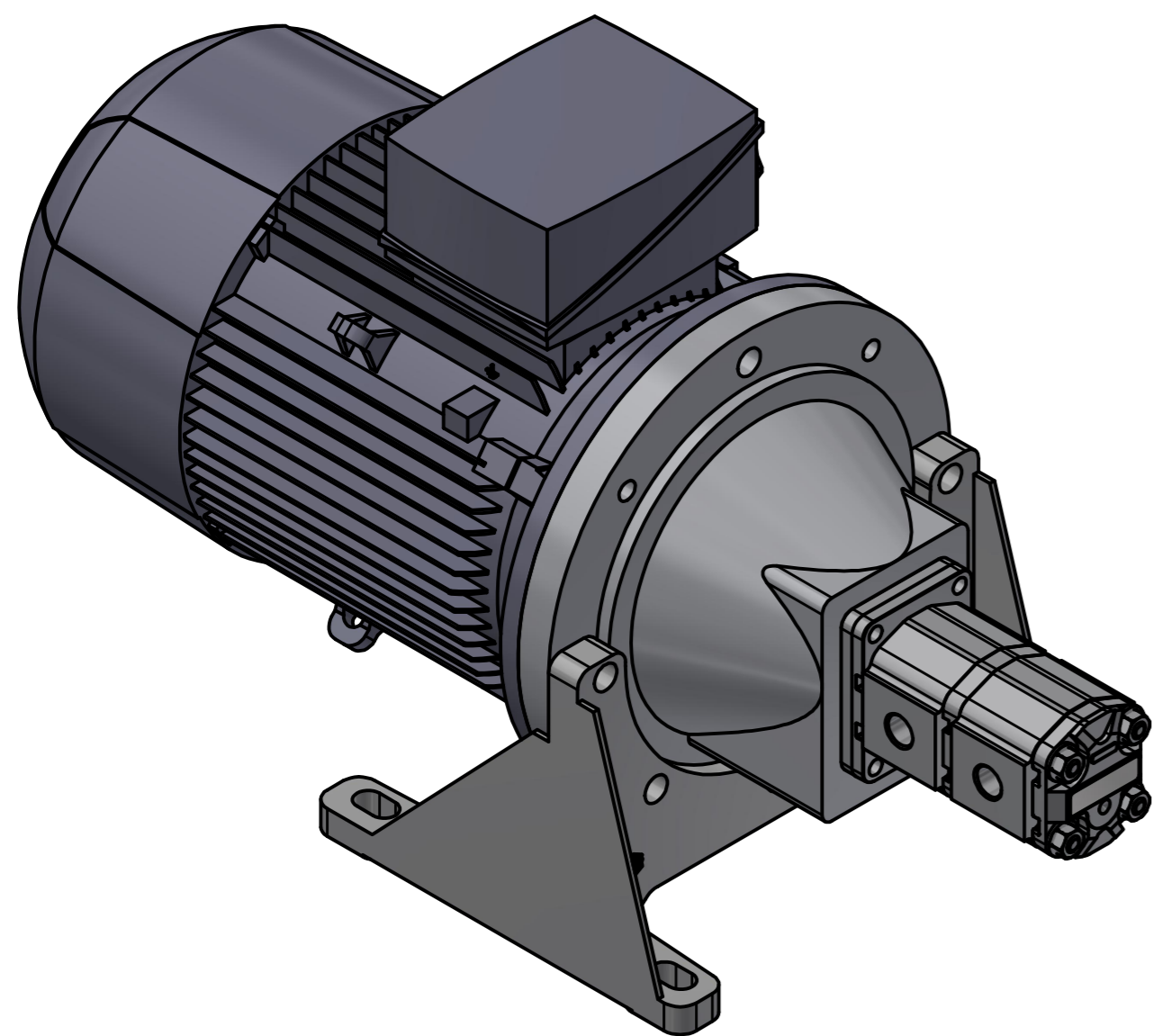
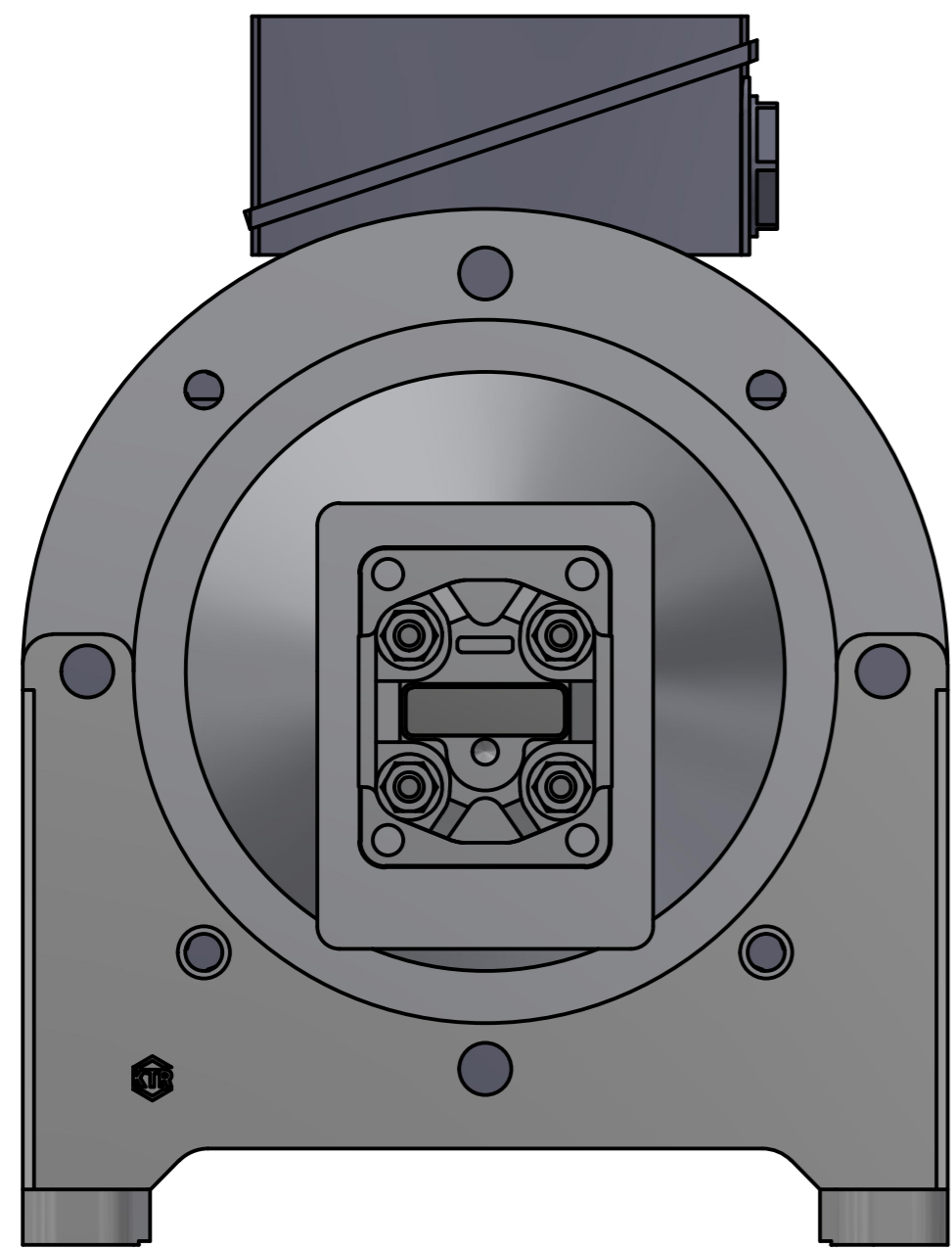

Gewicht / Weight		42,893 kg		Maßstab / Scale		1 : 2	
Werkstoff / Material				Auftrags-Nr. / Order No.		601863	
Rev.		Änderung / Modification		Datum / Date		Name	
Schutzvermerk ISO 16949 beachten Copyright according ISO 16949 Nur CAD-Änd. gültig! Only CAD-Rev. valid!		Allgemeintoleranzen / General Tolerances: Mech. Bearbeitung nach / mech. processing acc. DIN ISO 2768-mS Blechzuschnitte nach / thermal cutting fol. acc. ISO 9013-1AG Stanz- und Kontrileile nach / stamped or cutted parts acc. DIN 6930-1		Schweißkonstruktionen nach / welded constructions acc. DIN ISO 15920 B Werkstückkanten nach / edges of working parts acc. DIN ISO 13715		Projekt-Nr. / Project No.	
Dok.-Art / Type		Kennwort / code word		Kunde / Customer		Artikel-Nr. / Part No.	
Inventor-Zeichnung				Wasserstraßen- und Schifffahrtsamt		Zeichnungs-Nr. / DWG No.	
Erstellt / Created		16.08.2024, EGA		Titel / Title		Format	
Freigabe / Released				Motor-Pumpen-Einheit		A2	
GKS HYDRAULIK		HPLPT 160_4,0 kW_PL250-1_PTFS-250		Ver.		Ausgabedat. / Date of issue	
				Blatt / Sheet		1 / 1	

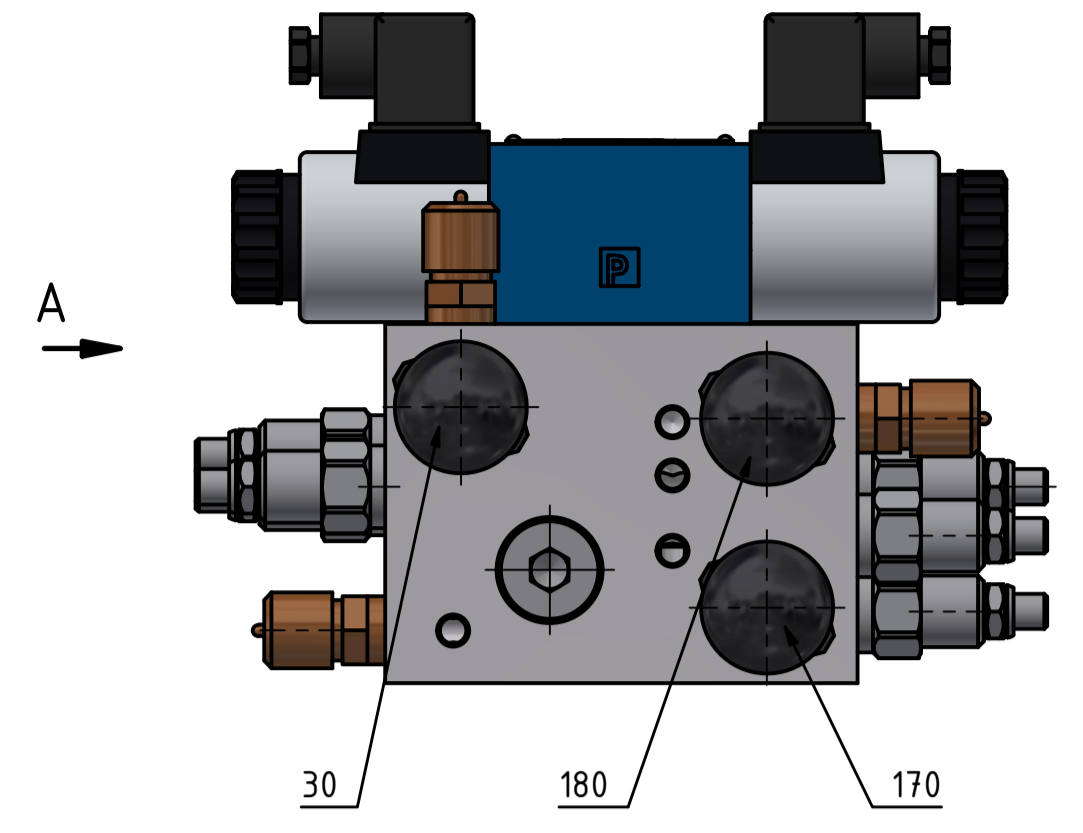
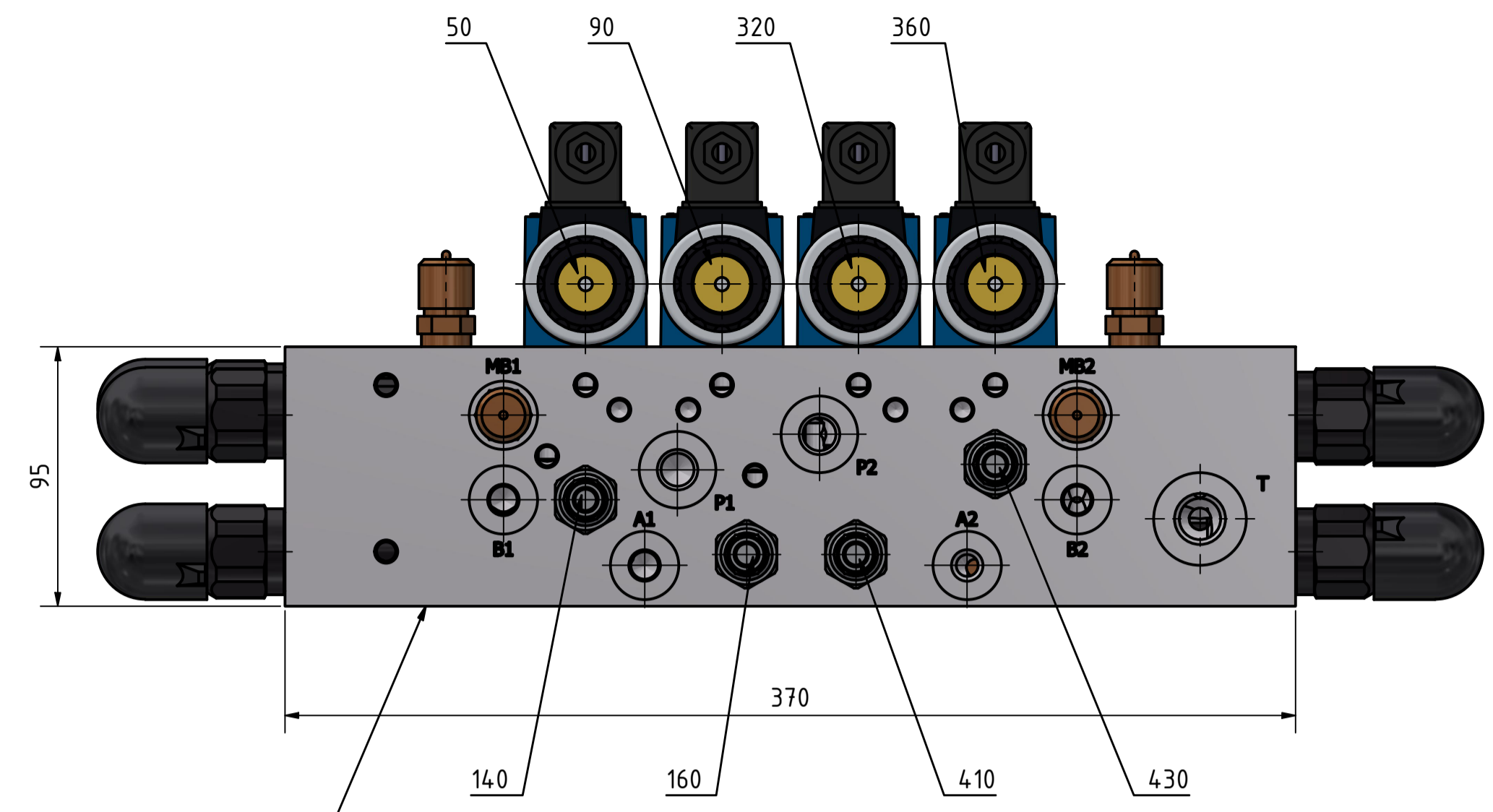
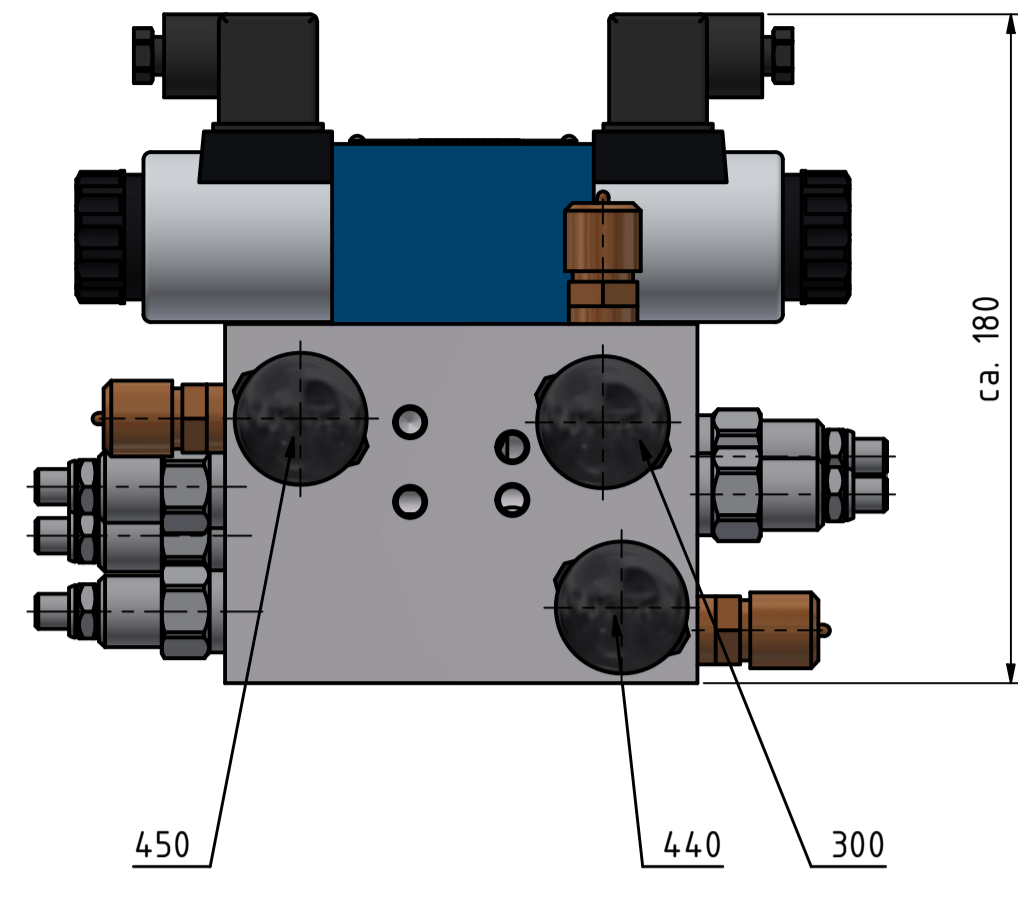

VSP Block Fahrt-u. Ruderverstellung Dual
Z.Nr. 13892-3-331

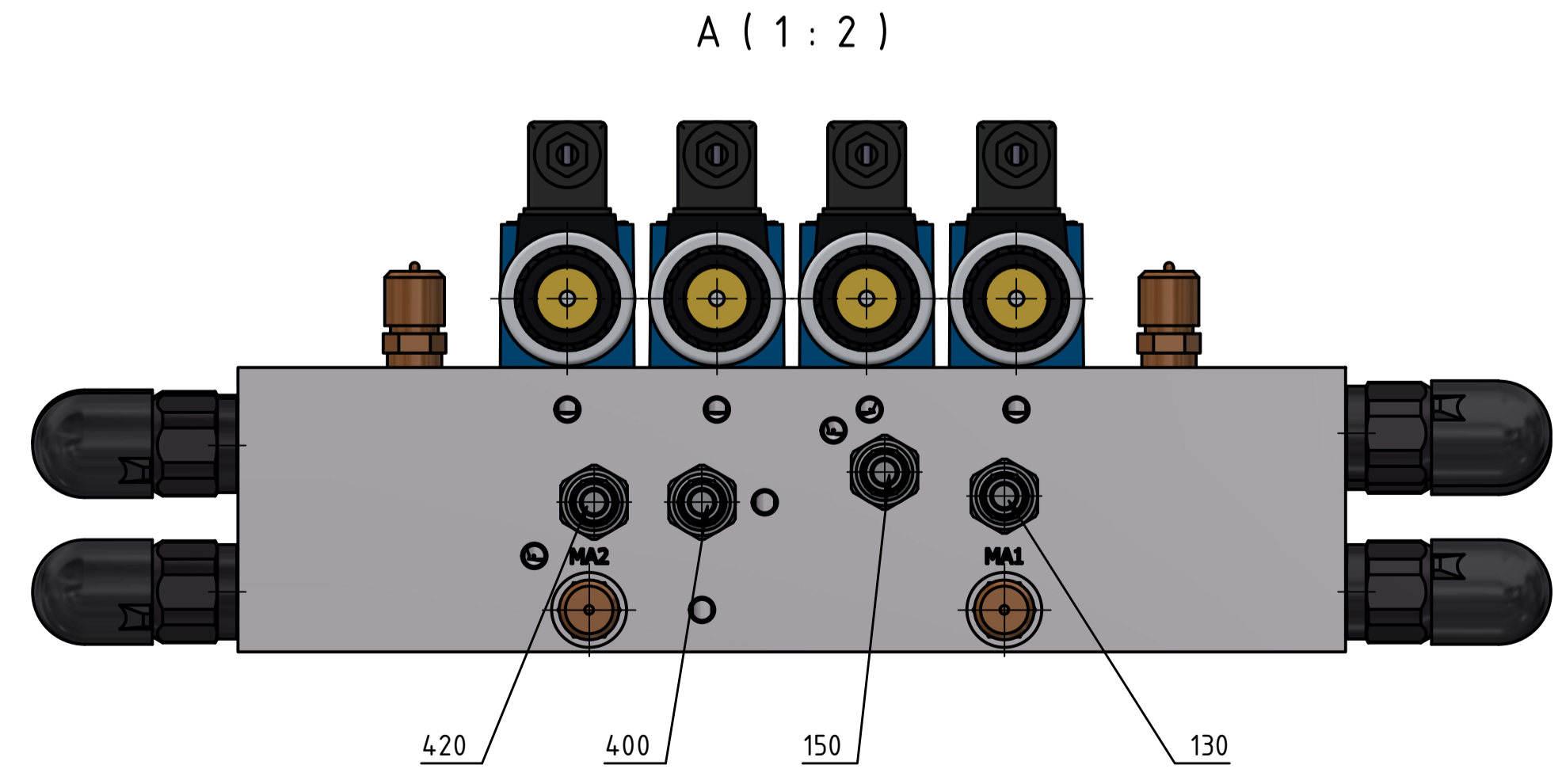
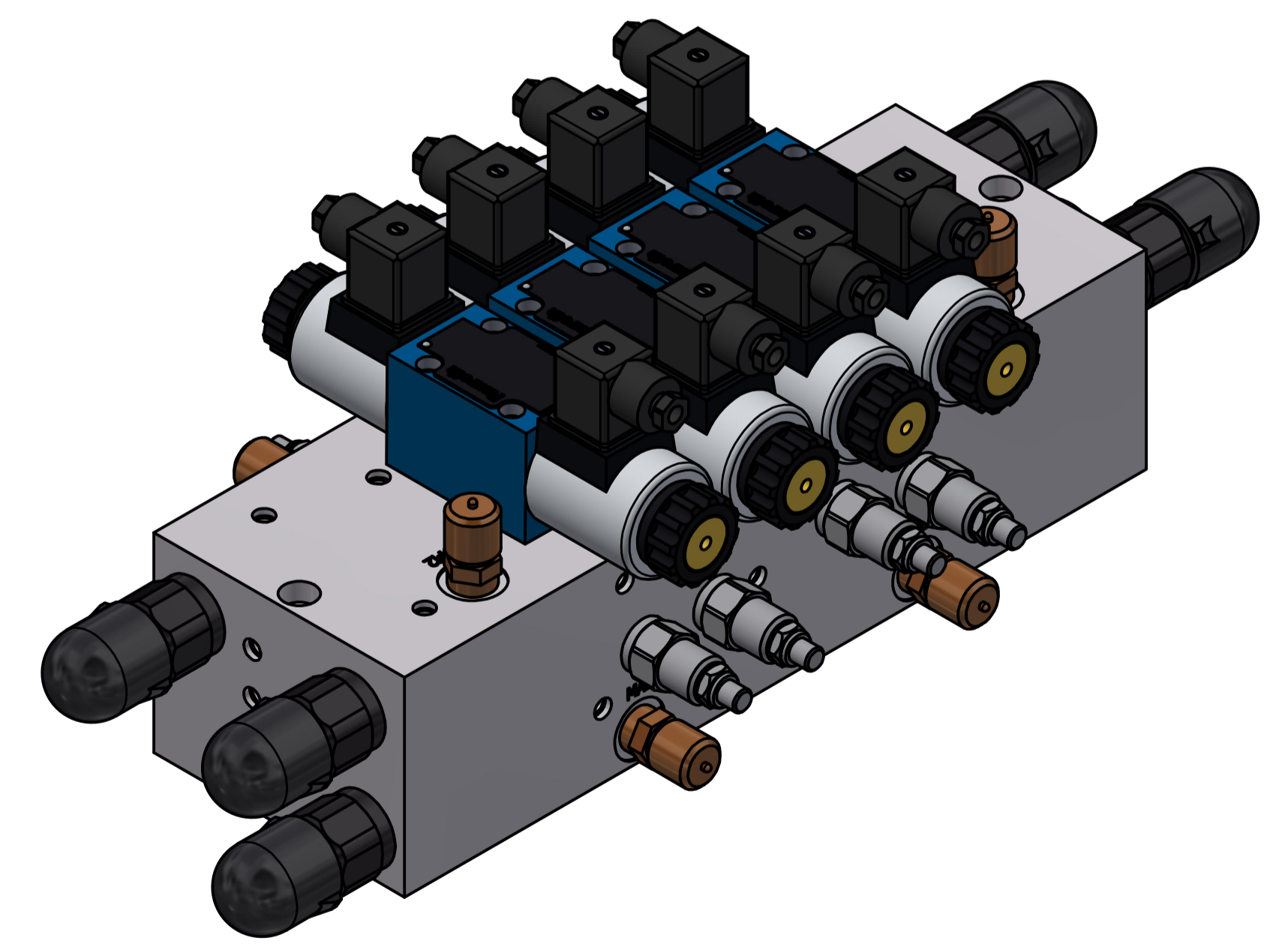
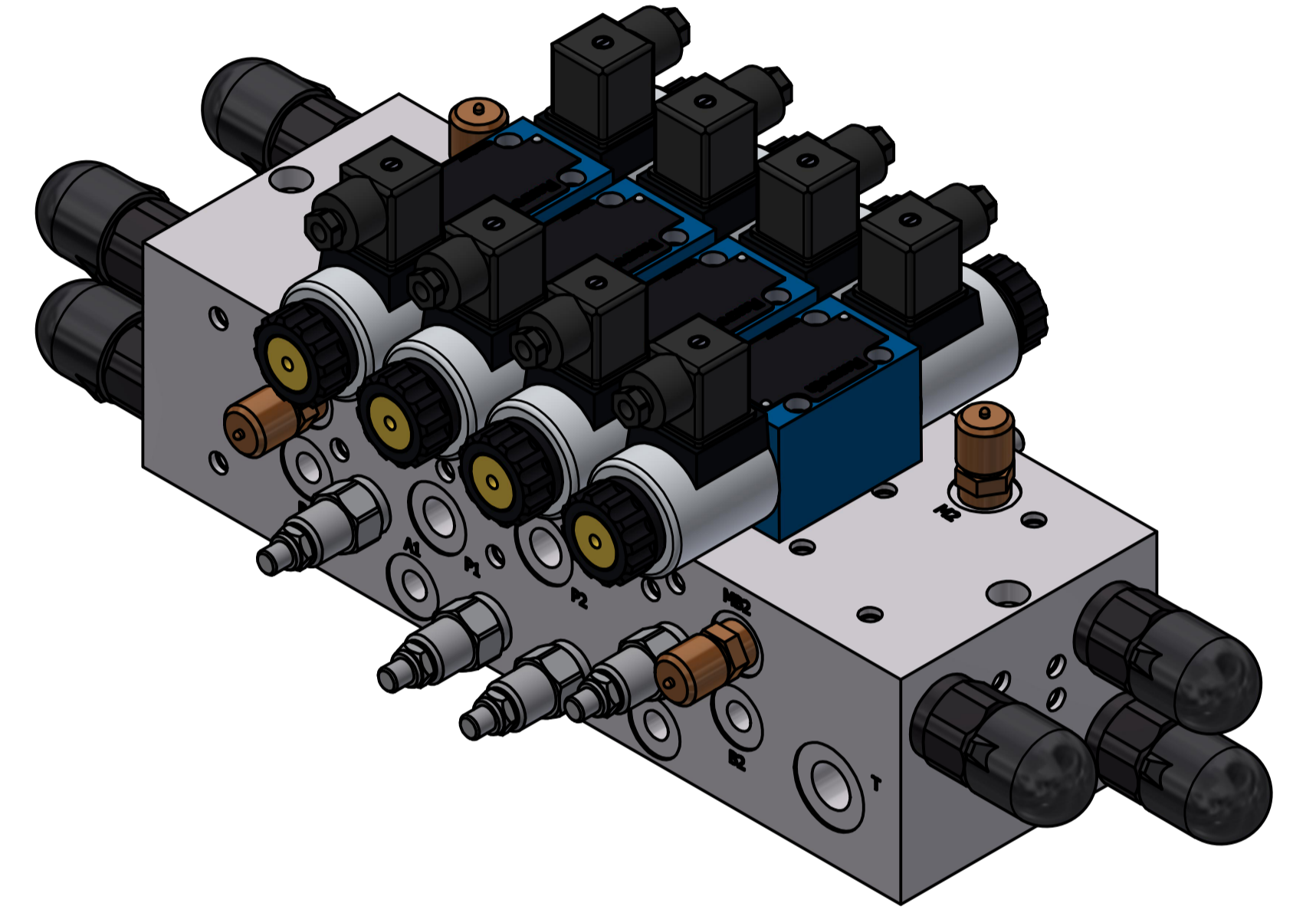
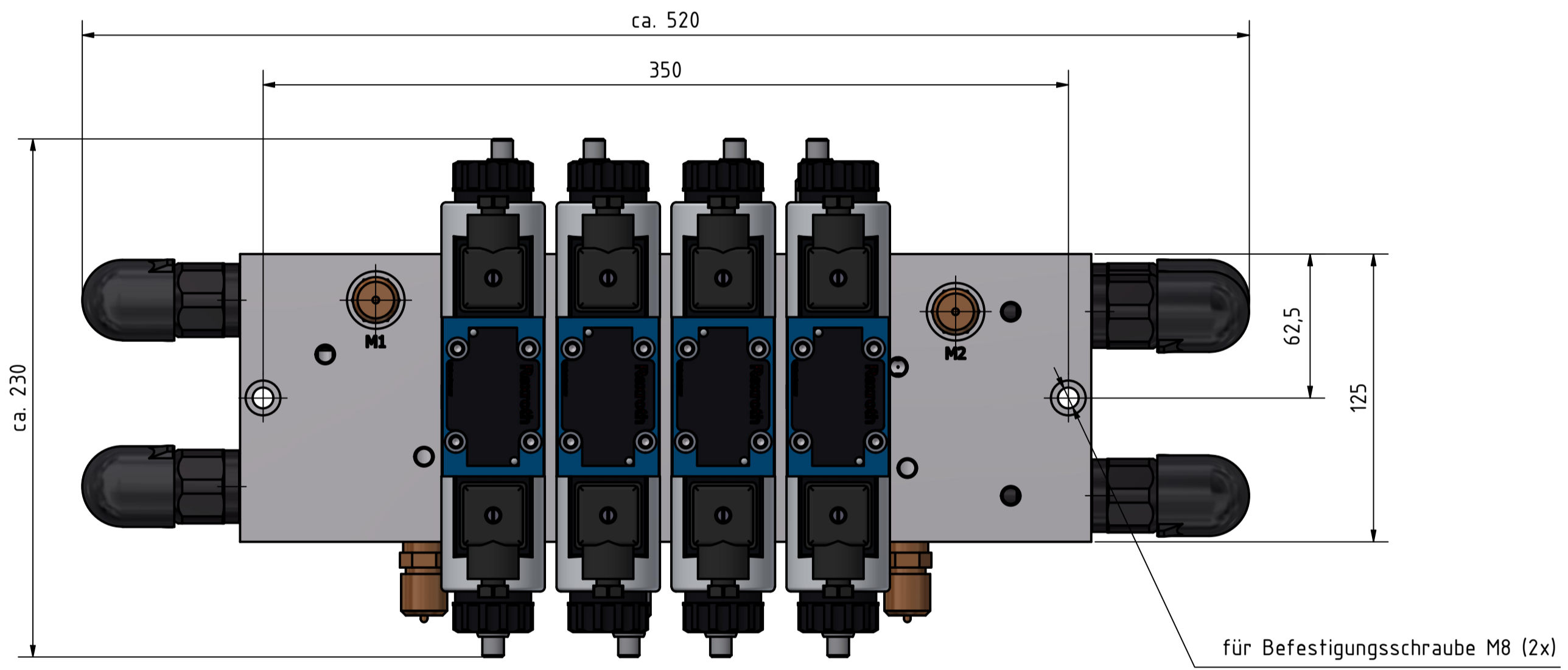

Gewicht /Weight		22,986 kg	Maßstab /Scale		1:2
Werkstoff /Material			Auftrags-Nr. /Order No.		
Rev.		Änderung /Modification	Datum /Date	Name	Projekt-Nr. /Project No.
Erstellt /Created		14.08.2024, EGA	Zielfeld /Title		Wasserstraßen- und Schifffahrtsamt
Freigabe /Released			Zielfeld /Title		VSP Steuerblock
Dok.-Art /Type		Inventor-Zeichnung	Zielfeld /Title		Wegeventil Weichschaltend, Stromregler
Kunden /Customer			Zielfeld /Title		
Kennwort /Code word			Zielfeld /Title		
Projekt-Nr. /Project No.		C4.14983.1		Arbeits-Nr. /Part No.	
Zeichnungs-Nr. /DWG No.		14983-300		Blatt /Sheet	
Ver.		1		Blatt /Sheet	
Freigabe /Released				Blatt /Sheet	
				Blatt /Sheet	

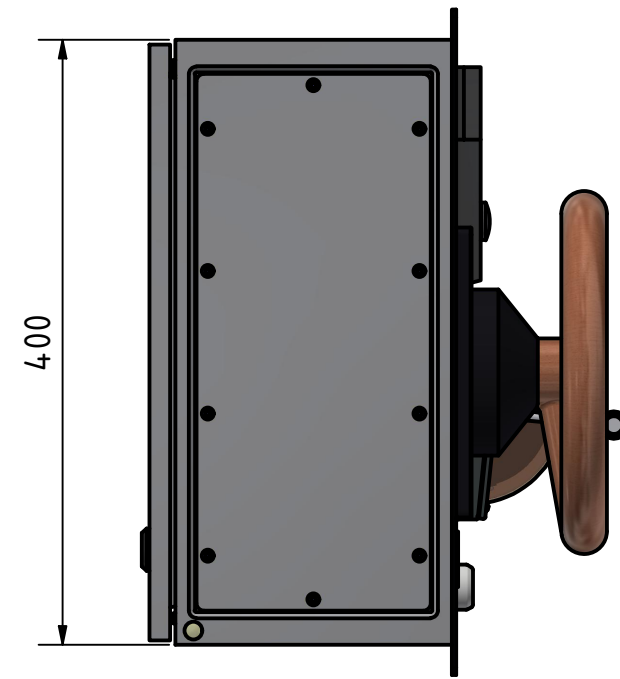
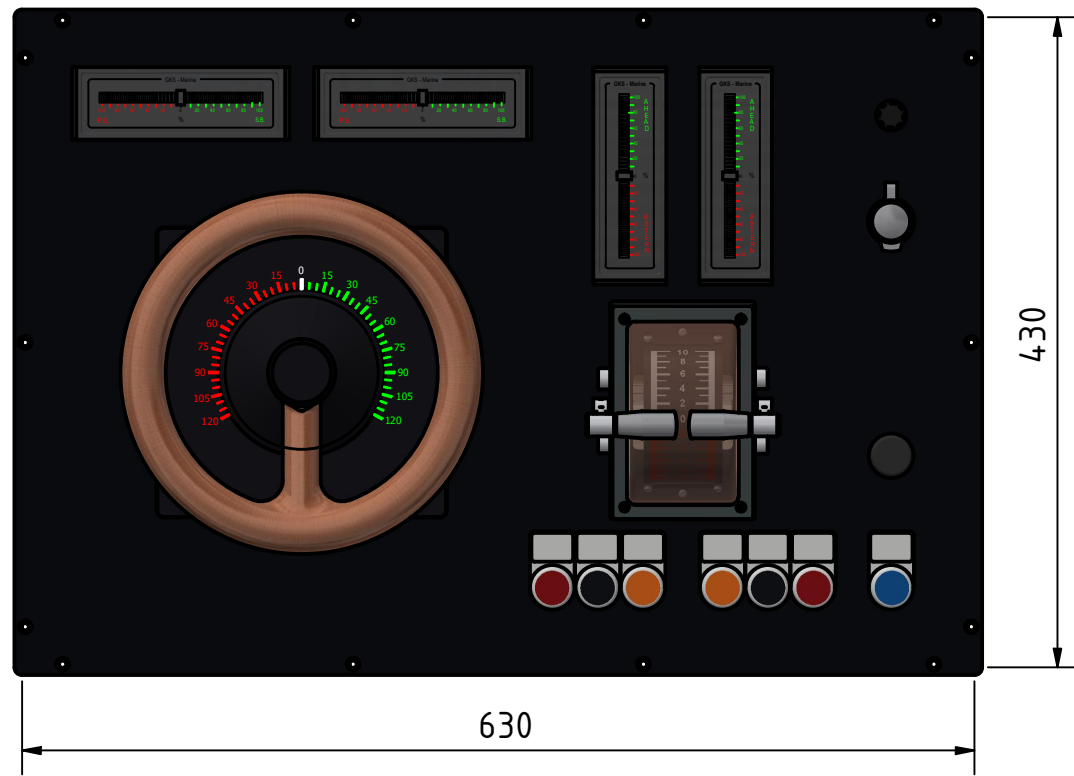
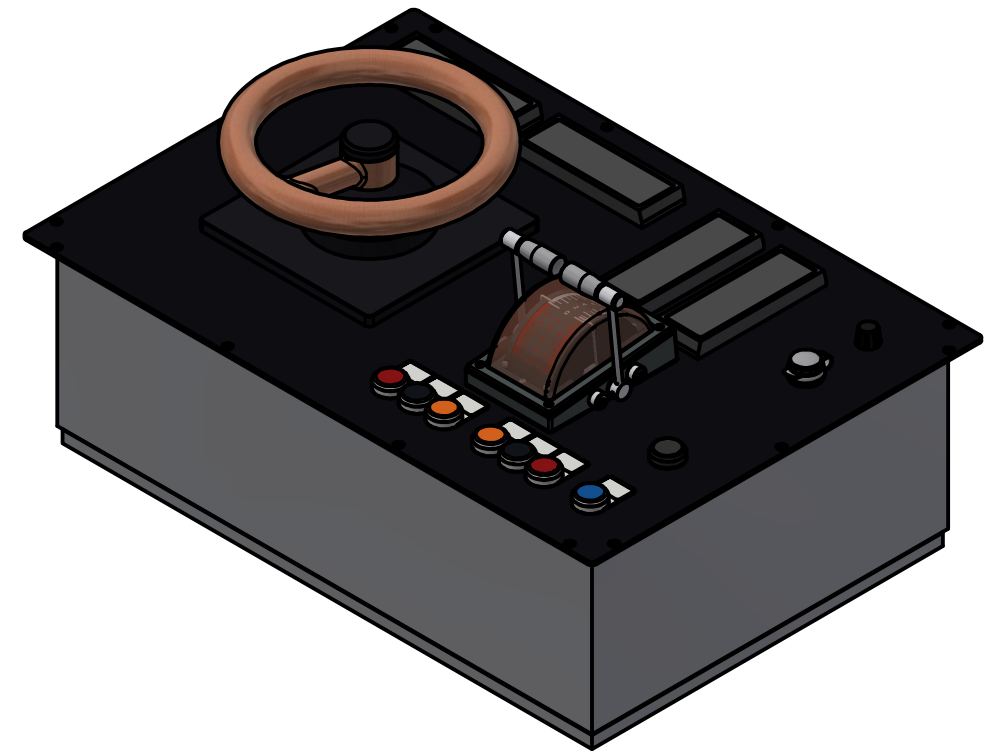
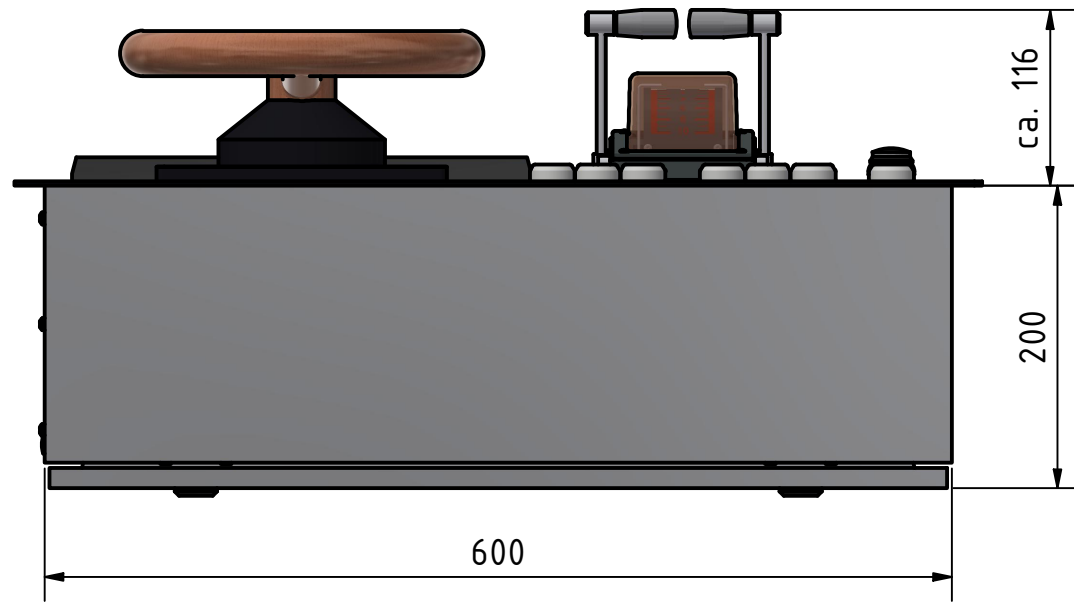

		Gewicht /Weight									
		21,437 kg									
		Werkstoff /Material		 Maßstab /Scale 1 : 5							
		Auftrags-Nr. /Order No.									
Rev.	Änderung /Modification	Datum /Date	Name								
<small>Schutzvermerk ISO 16016 beachten Copyright according ISO 16016 Nur CAD-Änd. gültig! Only CAD-Rev. valid!</small>		<small>Allgemeintoleranzen /General tolerances: Mech. Bearbeitung nach /mech. processing acc. DIN ISO 2768-mK Blechzuschnitte nach /thermal cutting tol. acc. ISO 9013-IAG Stanz- und Kantenteile nach /stamped or canted parts acc. DIN 6930-m</small>		<small>Schweißkonstruktionen nach /welded constructions acc. DIN ISO 13920 B Werkstückkanten nach /edges of working parts acc. DIN ISO 13715</small>							
		Projekt-Nr. /Project No. C4.14983.1									
Dok.-Art /Type Inventor-Zeichnung	Kennwort /code word	Kunde /Customer Wasserstraßen- und Schifffahrtsamt		Artikel-Nr. /Part No.							
	Erstellt /Created 26.07.2024, EGA	Titel /Title Steuerpult Tonnenleger		Zeichnungs-Nr. /DWG No. 14983-400							
	Freigabe /Released	VSP Nordsee Tonnenläger Update Steuerung		<table border="1"> <tr> <td>Ver.</td> <td>Rev.</td> <td>Ausgabedat. /Date of issue</td> <td>Blatt /Sheet</td> </tr> <tr> <td></td> <td></td> <td></td> <td>1 / 1</td> </tr> </table>	Ver.	Rev.	Ausgabedat. /Date of issue	Blatt /Sheet			
Ver.	Rev.	Ausgabedat. /Date of issue	Blatt /Sheet								
			1 / 1								

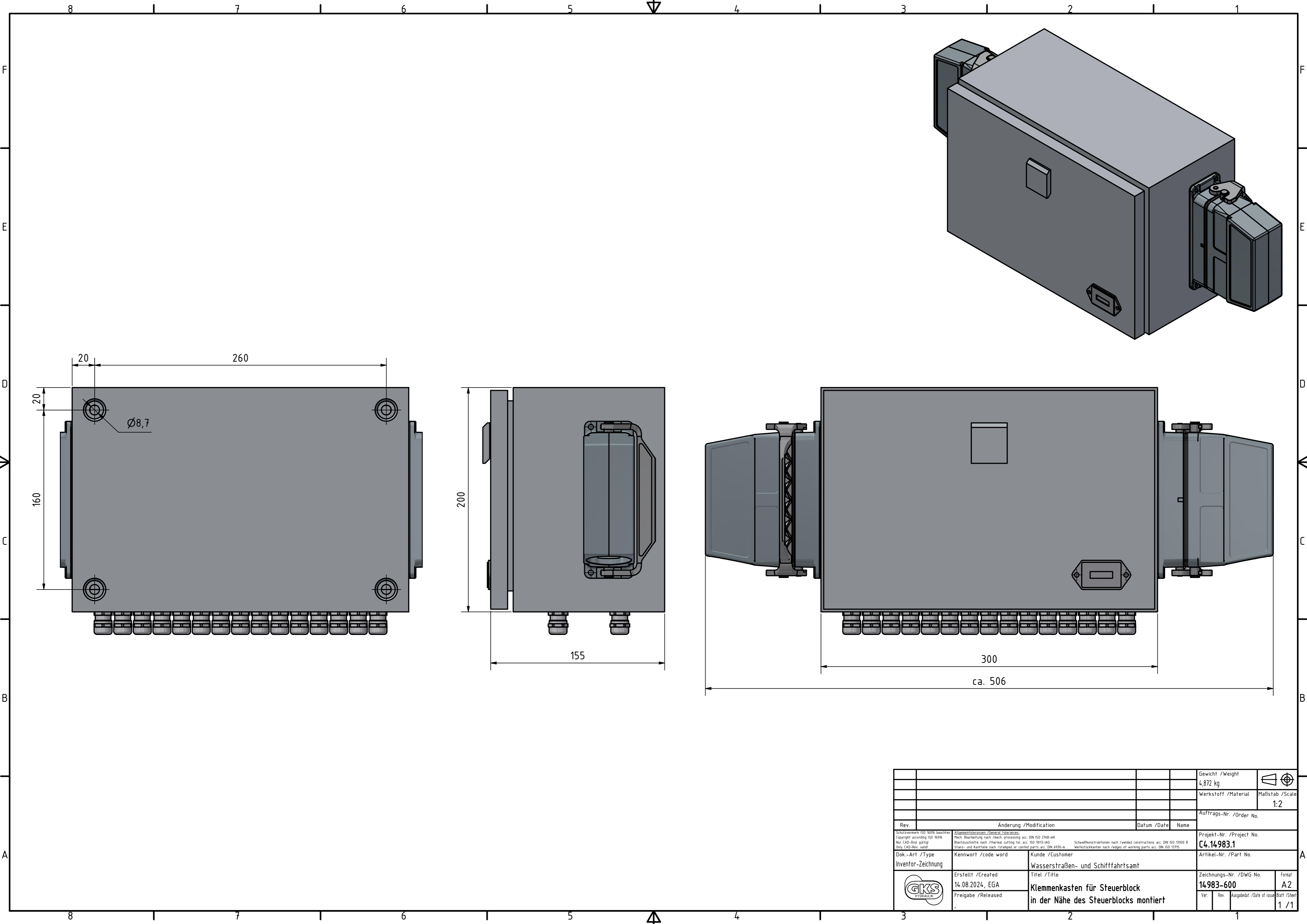

		Gewicht / Weight		4,872 kg		Maßstab / Scale		1:2	
		Werkstoff / Material				Auftrags-Nr. / Order No.			
Rev.		Änderung / Modification		Datum / Date		Name		Projekt-Nr. / Project No.	
								C4.14983.1	
Dok.-Art / Type		Kennwort / code word		Kunde / Customer		Artikel-Nr. / Part No.			
Inventor-Zeichnung				Wasserstraßen- und Schifffahrtsamt					
		Erstellt / Created		14.08.2024, EGA		Zeichnungs-Nr. / DWG No.		14983-600	
		Freigabe / Released				Format		A2	
						Ver.		Rev.	
						Ausgabedat. / Date of issue		Blatt / Sheet	
								1 / 1	





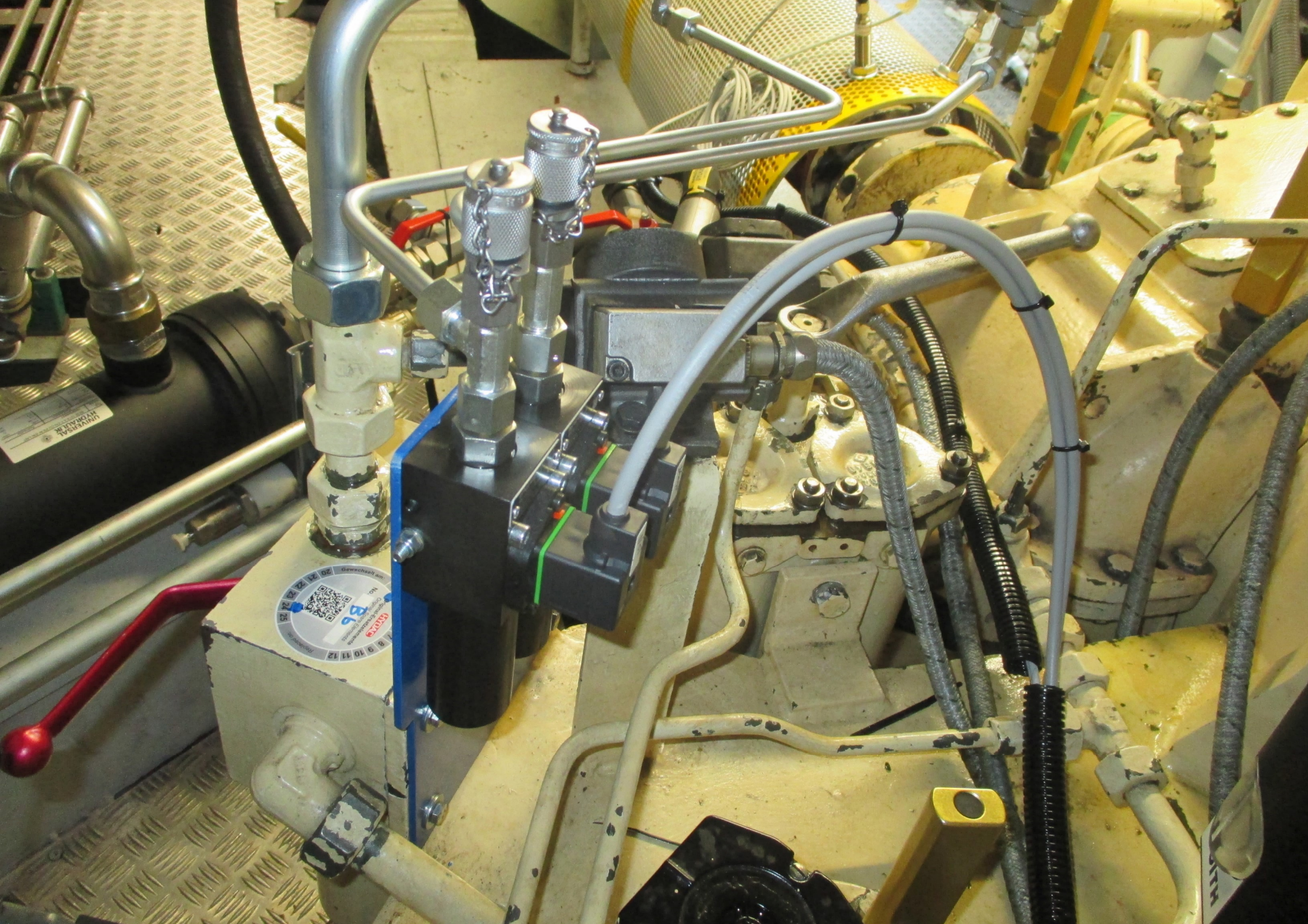

8 9 10 11 12
13 14 15 16 17 18 19 20 21 22 23 24 25
Gewerkschaft am
No. 85
QR Code
B&B
85

UNIVERSAL
HYDRAULIK

HYDRA

Beispiel Bilder anbringen der Drehzahlsensoren



Beispiele für Motor-Pumpenkombination

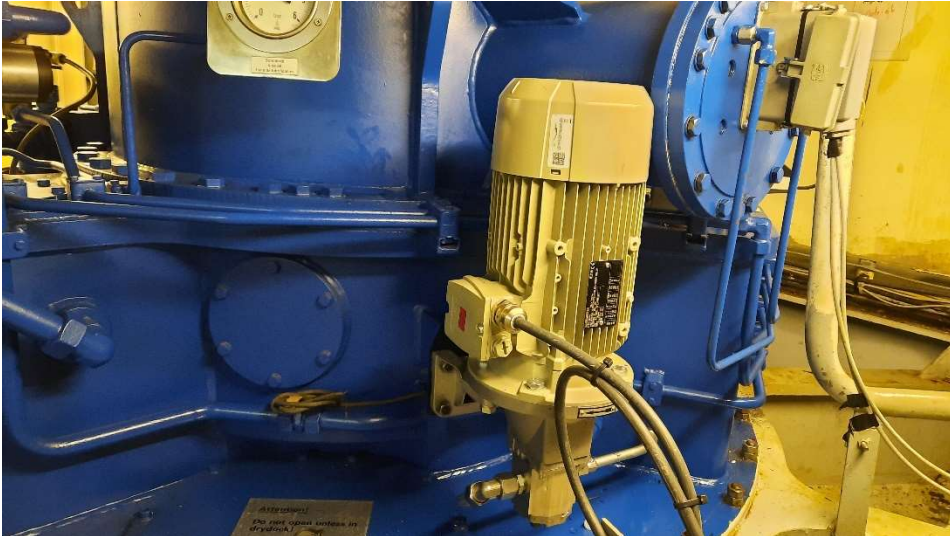





Produkttyp-Bezeichnung

Produktbeschreibung

IE FC TP Marine Cable 2 x 2 (Type B)

Halogenfreie Busleitung nach IEC 60754-1/2 (4-adrig), Meterware, unkonfektioniert
Industrial Ethernet FC TP Marine Cable, TP-Installationsleitung zum Anschluss an FC Outlet RJ45, schiffbauzertifiziert, 4-adrig, geschirmt, CAT 5, Meterware, Liefereinheit max. 1000 m, Mindestbestellmenge 20 m



Eignung zur Verwendung	Für den Marine- und Offshore-Einsatz
Leitungsbezeichnung	L-9YH (ST) CH 2 x 2 x 0,34/1,5-100 GN VZN FRNC SF/UTP
Elektrische Daten	
Dämpfungsmaß je Länge	
• bei 10 MHz / maximal	0,06 dB/m
• bei 100 MHz / maximal	0,22 dB/m
Wellenwiderstand	
• bei 1 MHz ... 100 MHz	100 Ω
relative symmetrische Toleranz	
• des Wellenwiderstands bei 1 MHz ... 100 MHz	15 %
Nahbensprechdämpfungsmaß je Länge	
• bei 1 MHz ... 100 MHz	0,5 dB/m
Kopplungswiderstand je Länge / bei 10 MHz	10 mΩ/m
Schleifenwiderstand je Länge / maximal	120 mΩ/m
Betriebsspannung	
• Effektivwert	80 V

prozentualer NVP-Wert	66 %
-----------------------	------

Mechanische Daten

Anzahl der elektrischen Adern	4
Ausführung des Schirms	Überlappte alukaschierte Folie, umhüllt von einem Schirmgeflecht aus verzinnnten Kupferdrähten
Ausführung des elektrischen Anschlusses / FastConnect	Ja
Aderdurchmesser <ul style="list-style-type: none"> • der AWG22-Ader 	0,75 mm
Außendurchmesser <ul style="list-style-type: none"> • des Innenleiters • der Aderisolierung • des Kabelinnenmantels • des Kabelmantels 	0,75 mm 1,5 mm 3,9 mm 6,5 mm
symmetrische Toleranz des Außendurchmessers / des Kabelmantels	0,2 mm
Material <ul style="list-style-type: none"> • der Aderisolierung • des Kabelinnenmantels • des Kabelmantels 	PP FRNC FRNC
Farbe <ul style="list-style-type: none"> • der Aderisolierung der Datenadern • des Kabelmantels 	weiß/gelb/blau/orange grün
Biegeradius <ul style="list-style-type: none"> • bei einmaligem Biegen / minimal zulässig • bei mehrmaligem Biegen / minimal zulässig 	39 mm 97,5 mm
Zugbelastung / maximal	150 N
Gewicht je Länge	68 kg/km

Zulässige Umgebungsbedingungen

Umgebungstemperatur <ul style="list-style-type: none"> • während Betrieb • während Lagerung • während Transport • während Montage • Anmerkung 	-25 ... +70 °C -40 ... +85 °C -40 ... +85 °C 0 ... 50 °C Elektrische Eigenschaften gemessen bei 20 °C, Prüfungen gemäß DIN VDE 0472
Umgebungsbedingung / für Betrieb	Temperaturbereich bei fester Verlegung -40 °C bis 85 °C
Brandverhalten	flammwidrig nach IEC 60332-3-22 (Category A/F), Rauchdichte nach IEC 61034-1/2
Klasse des Brandverhaltens / gemäß EN 13501-6	Eca
chemische Widerstandsfähigkeit <ul style="list-style-type: none"> • gegen Mineralöl 	bedingt widerstandsfähig, IEC 60811-2-1 (4 hours / 70°C)

<ul style="list-style-type: none"> • gegen Fett • gegen Wasser 	bedingt widerstandsfähig
radiologische Widerstandsfähigkeit / gegen UV-Strahlung	widerstandsfähig

Produkteigenschaften, -funktionen, -bestandteile / allgemein

Produkteigenschaft	
<ul style="list-style-type: none"> • halogenfrei • silikonfrei 	Ja
Leitungslänge / bei Industrial Ethernet	
<ul style="list-style-type: none"> • bei 100BaseTX 	85 m

Normen, Spezifikationen, Zulassungen

UL -/ETL-Listing / 300 V Rating	Ja; cULus / CMG / PLTC / Sun Res
UL -/ETL-Style / 600 V Rating	Nein
Eignungsnachweis	
<ul style="list-style-type: none"> • CE-Kennzeichnung • RoHS-Konformität 	Ja
Standard für strukturierte Verkabelung	Cat5e
Schiffklassifikationsgesellschaft	
<ul style="list-style-type: none"> • American Bureau of Shipping Europe Ltd. (ABS) • Bureau Veritas (BV) • Det Norske Veritas (DNV) • Germanischer Lloyd (GL) • Lloyds Register of Shipping (LRS) • Nippon Kaiji Kyokai (NK) • Polski Rejestr Statkow (PRS) 	Ja
	Ja
	Ja
	Ja
	Ja
	Nein
	Nein

Weitere Informationen / Internet Links

Internet-Link	
<ul style="list-style-type: none"> • zur Webseite: Auswahlhilfe SIMATIC NET SELECTION TOOL • zur Webseite: Industrielle Kommunikation • zur Webseite: Industry Mall • zur Webseite: Information und Download Center • zur Webseite: Bilddatenbank • zur Webseite: CAx-Download-Manager • zur Webseite: Industry Online Support 	http://www.siemens.com/snst http://www.siemens.com/simatic-net https://mall.industry.siemens.com http://www.siemens.com/industry/infocenter http://automation.siemens.com/bilddb http://www.siemens.com/cax https://support.industry.siemens.com

letzte Änderung: 27.08.2019 