

### REGELQUERSCHNITT 1 Dr. Oscar Kayser Platz

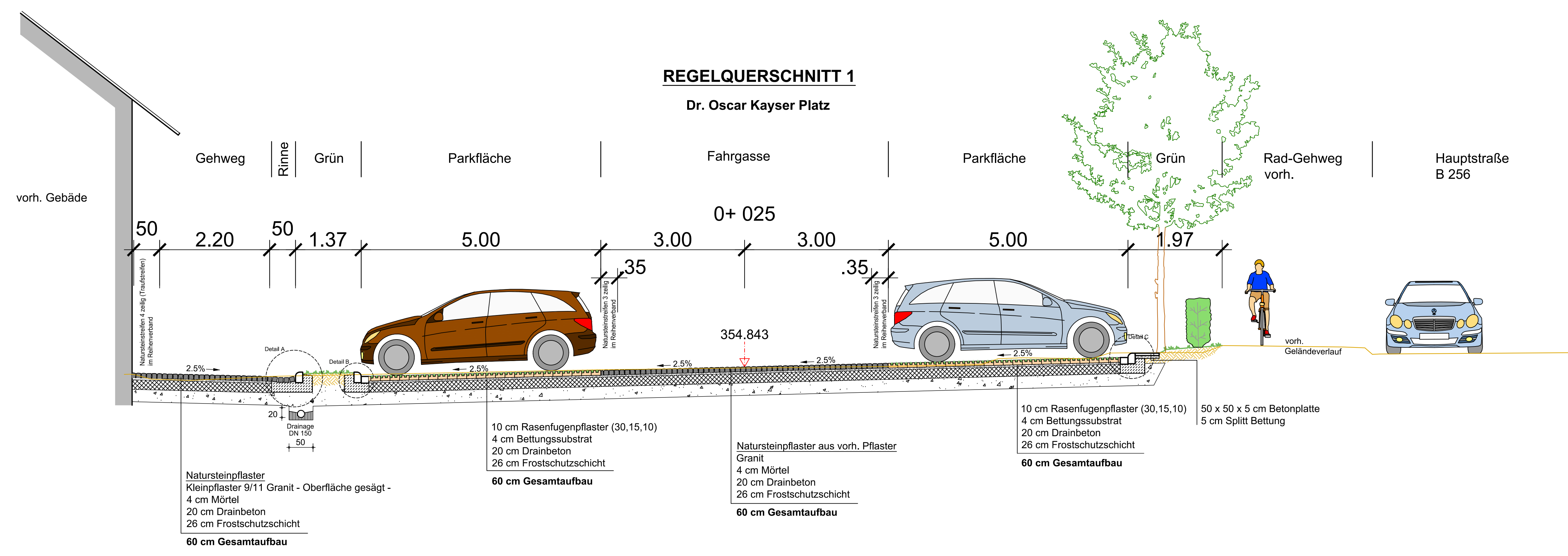

**DETAIL A**  
Maßstab 1:20  
Rundbord R 15/22  
r=9cm Einbau +9cm  
Mulde  
Betonfundament und  
Betonrückenstütze C20/25

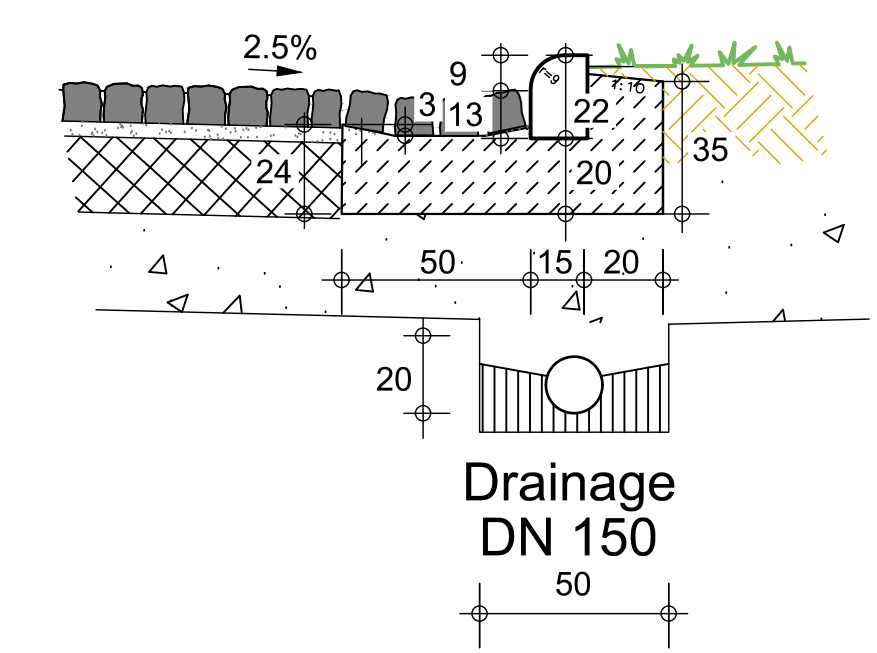

**DETAIL B**  
Maßstab 1:20  
Rundbord R 15/22  
r=9cm Einbau +9cm  
Betonstein 24/16/14  
Betonfundament und  
Betonrückenstütze C20/25

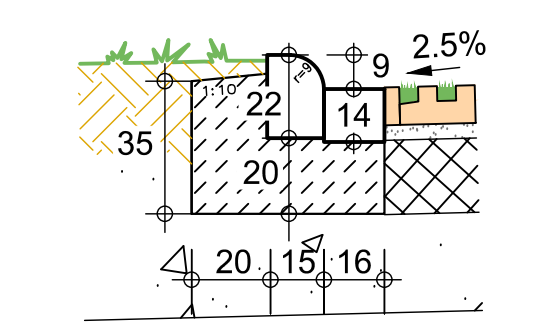

**DETAIL C**  
Maßstab 1:20  
Rundbord R 15/22  
r=9cm Einbau +9cm  
Betonstein 24/16/14  
Betonplatte 50/50/5  
Betonfundament und  
Betonrückenstütze C20/25

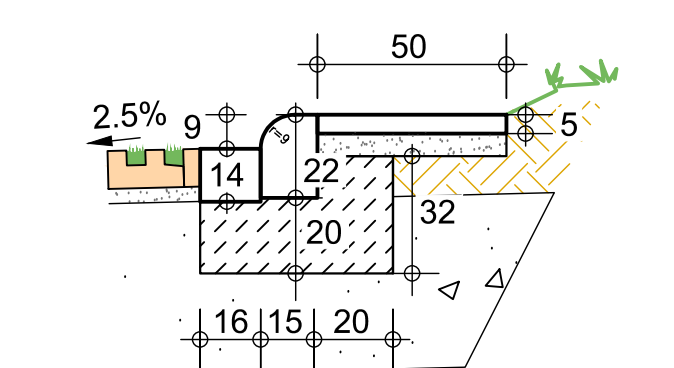

### REGELQUERSCHNITT 2 Landwehrstraße

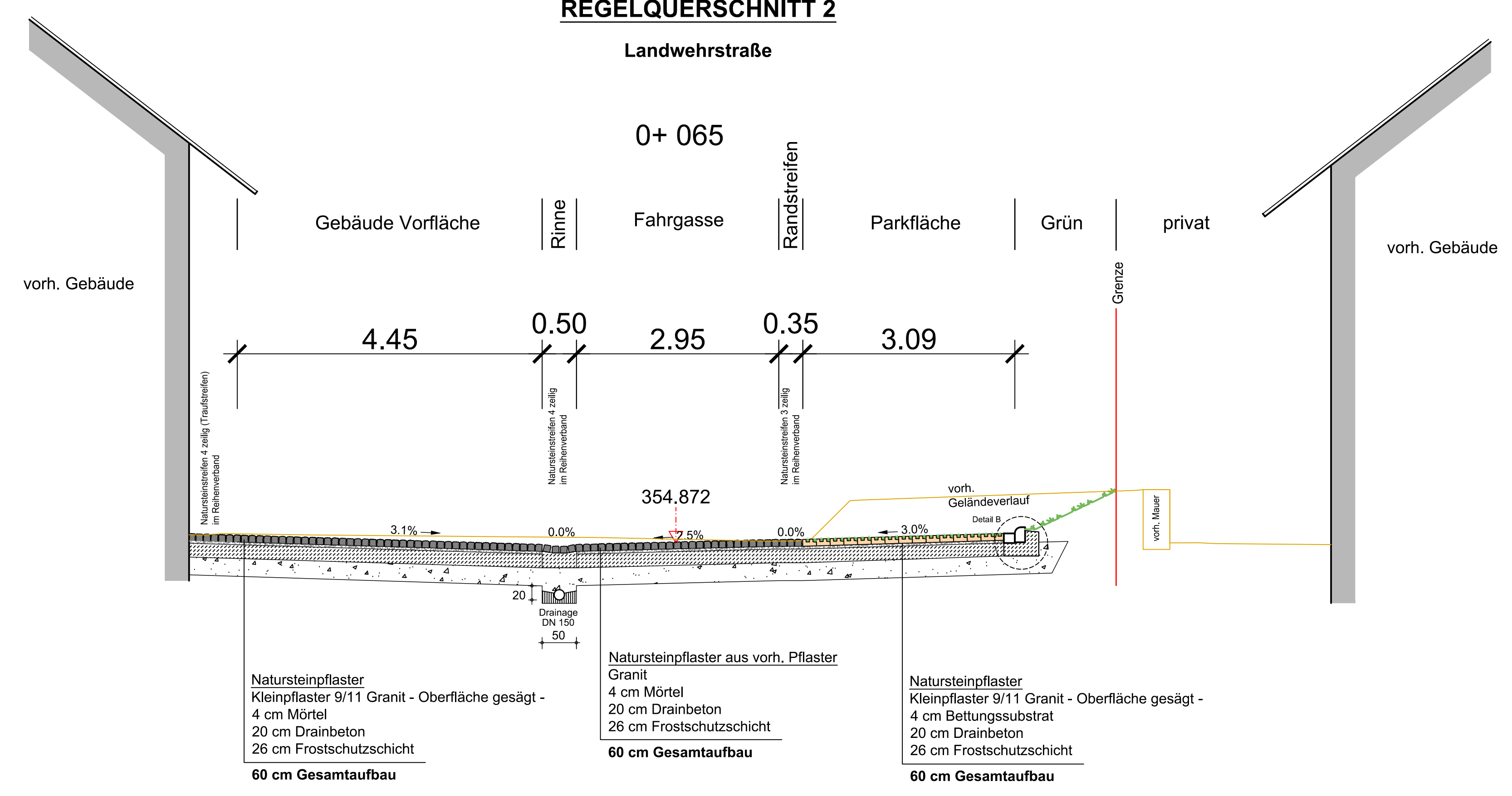

- Nur für die Ausschreibung -  
Zuwendungsbescheid - Nr. 05/039/23

 <b>GEMEINDE MARIENHEIDE</b> Hauptstraße 20 51709 Marienheide		 <b>Donner u. Marenbach</b> Dipl.-Ing. - BDB BWK VSVI Ingenieurbüro für Bauwesen - Oberwiesler Straße 51 51674 Wiehl Tel 02262/72910 Fax 02262/729129 email buero@dm-ingenieure.de	
Bauort: Marienheide		bearbeitet: ke geprüft: ma Blattgr: 89 x 54 Projekt: Dr. - Oscar - Kayser - Platz / ISEK A4 Datum: 07.05.2026	
Darstellung: Regelquerschnitt		Maßstab: 1: 50	
Entwurfsart: Ausführungsplanung		Unterlage: 04	
Bauherr:		Planverfassende:	